

G. GAMBACURTA · VARIA II KLEINFUNDE AUS DEM  
S. CIPRIANO, A. BONDINI · REITIA-HEILIGTUM VON ESTE

HEILIGTÜMER 8,2

ISBN 978-3-96176-132-6



9 783961 761326

www.na-verlag.de

NA

GIOVANNA GAMBACURTA ·  
SILVIA CIPRIANO · ANNA BONDINI



**VARIA II KLEINFUNDE**  
AUS DEM REITIA-HEILIGTUM VON ESTE

SANTUARIO DI REITIA A ESTE

NA

GIOVANNA GAMBACURTA  
SILVIA CIPRIANO E  
ANNA BONDINI

VARIA II

DIE METALLENEN KLEINFUNDE  
AUS DEM  
REITIA-HEILIGTUM VON ESTE

(AUSGRABUNGEN 1880–1916 UND 1987–1991)

STUDIEN ZU VOR- UND FRÜH-  
GESCHICHTLICHEN HEILIGTÜMERN

BAND 8,2

IL SANTUARIO DI REITIA A ESTE

BAND 7,2



2020

HERAUSGEGEBEN VON HEINZ-WERNER DÄMMER

GIOVANNA GAMBACURTA  
SILVIA CIPRIANO E  
ANNA BONDINI

VARIA II

DIE METALLENEN KLEINFUNDE  
AUS DEM  
REITIA-HEILIGTUM VON ESTE

(AUSGRABUNGEN 1880–1916  
UND 1987–1991)



NÜNNERICH-ASMUS VERLAG & MEDIA GMBH

308 Seiten mit 8 Abbildungen, 108 Tafeln

Redaktion: Anna Windheuser und Pasquale Bove  
Übersetzung ins Deutsche: Heinz-Werner Dämmer und Pasquale Bove

Gestaltung des Titelbildes und der Tafeln: Hartwig H. Schluse

Polo Museale del Veneto – Museo Nazionale Atestino di Este  
Soprintendenza Archeologia, Belle Arti e Paesaggio per l'area metropolitana di Venezia e le province di Belluno, Padova e Treviso  
Institut für Ur- und Frühgeschichte der Universität zu Köln

Gefördert und gedruckt mit Unterstützung der  
Deutschen Forschungsgemeinschaft, Bonn-Bad Godesberg

*Bibliografische Information der Deutschen Nationalbibliothek*

Die Deutsche Nationalbibliothek verzeichnet diese Publikation in der Deutschen Nationalbibliografie;  
detaillierte bibliografische Daten sind im Internet über <http://dnb.d-nb.de> abrufbar.

© 2020 by Nünnerich-Asmus Verlag & Media, Oppenheim

ISBN 978-3-96176-132-6

Alle Rechte, insbesondere das der Übersetzung in fremde Sprachen, vorbehalten.  
Ohne ausdrückliche Genehmigung des Verlages ist es auch nicht gestattet, dieses Buch oder Teile daraus  
auf fotomechanischem Wege (Fotokopie, Mikrokopie) zu vervielfältigen  
oder unter Verwendung elektronischer Systeme zu verarbeiten und zu verbreiten.

Printed in Germany by Nünnerich-Asmus Verlag & Media

Weitere Titel aus unserem Verlagsprogramm finden Sie unter:

[www.na-verlag.de](http://www.na-verlag.de)

# INDICE – INHALT

<b>Prefazione del curatore – Vorwort des Herausgebers</b>	7
<b>Prefazione della Direttrice del Museo Nazionale Atestino – Vorwort der Direktorin des Nationalmuseums Este</b>	8
<b>Prefazione delle autrici – Vorwort der Autorinnen</b>	9
<b>I. La Statua e i votivi metallici – Kultstatue und Votive aus Metall</b>	10   46
<b>II. Ornamenti in metallo prezioso – Schmuck aus Edelmetall</b>	12   48
<b>III. Pendagli – Anhänger</b>	13   49
<b>IV. Torques – Torques</b>	15   51
<b>V. Armille – Armringe</b>	16   52
<b>VI. Orecchini – Ohrringe</b>	20   56
<b>VII. Anelli digitali – Fingerringe</b>	21   57
<b>VIII. Spilloni – Nadeln</b>	22   58
<b>IX. Fibule – Fibeln</b>	23   59
1. Le fibule in bronzo e argento – Fibeln aus Bronze und Silber	23   59
2. Le fibule in ferro – Fibeln aus Eisen	25   61
<b>X. Strumenti da toilette – Körperpflegeutensilien</b>	26   62
<b>XI. Strumenti da filatura, tessitura, cucito e bottoni – Geräte für das Spinnen, Weben, Nähen und Knöpfe</b>	27   63
1. Strumenti da filatura, tessitura e cucito – Geräte für das Spinnen, Weben und Nähen	27   63
2. Bottoni – Knöpfe	28   64
<b>XII. Vasellame e varia domestica – Geschirr und Hausrat</b>	29   65
<b>XIII. Strumenti e varia – Geräte und Verschiedenes</b>	31   67
<b>XIV. Chiavi ed elementi del mobilio – Schlüssel und Möbelzubehör</b>	32   68
<b>XV. Ganci e minuteria metallica – Haken und metallische Kleinteile</b>	33   69
<b>XVI. Coltelli – Messer</b>	34   70

<b>XVII. Armi – Waffen</b>	35   72
1. Spade – Schwerter	35   72
2. Elementi della cintura per la sospensione della spada – Gürtelteile und Schwertgehänge	37   72
3. Armi d’asta – Stabwaffen	39   73
4. Umboni di scudo – Schildbuckel	40   74
<b>XVIII. Anelli – Ringe</b>	43   75
<b>XIX. Chiodi – Nägel</b>	44   77
<b>XX. Pesi, <i>aes rude</i> e scarti di lavorazione – Gewichte, Gußkuchen und Bearbeitungsreste</b>	45   78
<b>Abbreviazioni – Abkürzungen</b>	80
<b>Catalogo – Katalog</b>	81
<b>Bibliografia – Literaturverzeichnis</b>	145
<b>Tavole di concordanza – Konkordanztabellen</b>	155
<b>Tavole – Tafeln</b>	198

## PREFAZIONE DEL CURATORE – VORWORT DES HERAUSGEBERS

Dieser zweite Band der Kleinfunde wurde von Giovanna Gambacurta, Silvia Cipriano und Anna Bondini erarbeitet und umfasst die metallenen Kleinfunde des Reitia-Heiligtums von Este. Auch in diesem Fall stammen die Objekte aus den unsystematischen Grabungen des ehemaligen Grundbesitzers Baratella in den Jahren 1880 bis 1916 und aus unseren neuen Ausgrabungen in den Jahren 1987 bis 1991. Darin enthalten sind auch die Fibeln aus den neuen Ausgrabungen, die seiner Zeit nicht in die grundlegende Studie von Harald Meller einfließen konnten, weil sie nicht vorlagen. Auch der von Barbara Miller-Schildknecht in einer unpublizierten Münchener Masterarbeit vorgelegte Ringschmuck umfasste nur den Altfundbestand aus den Jahren 1880 bis 1916, er wurde hier einer Neubearbeitung unterzogen und um den Fundbestand aus den neuen Ausgrabungen der Jahre 1987 bis 1991 ergänzt. Dieser zweite Band mit sog. Kleinfunden weist ein weites Spektrum an profanen Gegenständen unterschiedlichster Funktion auf, aber auch an Votiven, von Schmuck bis zu Waffen, darunter besonders interessante Fragmente keltischer Schwerter, ihrer Schwertgehänge und Schildbuckel. Er umschließt die metallenen Reste der Innenausstattung des Heiligtums mit Möbeln und reicht über die Reste einer vergoldeten, lebensgroßen Viktoria-Statue bis hin zu unscheinbaren Eisennägeln, die in der Holzkonstruktion architektonischer Elemente des Heiligtums Verwendung fanden. Diese kompromisslose Vorlage aller erhaltenen Gegenstände aus dem Heiligtum öffnet erstmalig einen Blick, der nicht nur auf das Kultgeschehen beschränkt ist, sondern auch Hinweise auf die Ausstattung des *temenos* gibt und ein profanes, handwerkliches Alltagsleben im Heiligtum erkennen lässt.

Mein herzlicher Dank gilt erneut den Autorinnen, Anna Bondini, Silvia Cipriano und Giovanna Gambacurta, die dieses vielfältige Material neben ihren beruflichen Tätigkeiten im Nationalmuseum Este bearbeitet haben. Dabei wurden sie von der Firma Ar.Co S.A.S. di Silvestri Giuseppe & C. aus Padua vorzüglich unterstützt, wofür ich dem Inhaber herzlich danke. Der Direktorin des Museo Nazionale Atestino, Frau Dr. Federica Gonzato, schulden wir erneut großen Dank für ihre uneingeschränkte Unterstützung des „Reitia-Projektes“. Dieser Dank schließt in besonderer Weise die Restauratoren Stefano Buson (Funzionario Restauratore – Conservatore), Carla Baldini (Assistente Restauratore), die Archiv- und Magazinverwalterin Lorena Baroni (Operatore Tecnico) sowie Maria Grazia Miola und Luigi Montato aus der Administration des Museums mit ein.

Die Übersetzung des italienischen Textes ins Deutsche lag in Händen des Herausgebers und des Redaktionsmitarbeiters Pasquale Bove BSc. Die ausgezeichnete grafische Gestaltung wurde, wie all die Jahre, von Hartwig Schluse vorgenommen, dem ich an dieser Stelle herzlich für seine Mühe danke.

Mein besonderer Dank gilt der Deutschen Forschungsgemeinschaft und ihrem Referenten Dr. Christoph Kümmel für die langjährige Förderung des „Reitia-Projektes“ und die Übernahme der Druckkosten auch dieses Bandes. Dem Nünnerich-Asmus Verlag & Media GmbH, Oppenheim, unter Leitung von Frau Dr. Annette Nünnerich-Asmus, danke ich für die stets gute Zusammenarbeit und hohe Herstellungsqualität.

Köln, im März 2020

*Heinz-Werner Dämmer*



# PREFAZIONE DELLA DIRETTRICE DEL MUSEO NAZIONALE ATESTINO – VORWORT DER DIREKTORIN DES NATIONALMUSEUMS ESTE

A distanza di poco più di un anno dall'edizione di Varia I, mi è gradito introdurre Varia II, *Die metallenen Kleinfunde aus dem Reitia-Heiligtum von Este*, dedicato ai materiali metallici non compresi nel primo tomo.

Il binomio esaurisce lo studio dei reperti non riconducibili ad una classe di materiali omogenei ma che aiutano a delineare un quadro sempre più chiaro delle attività, non solo culturali, che si svolgevano nell'area del Santuario di Reitia a Este.

Un fondamentale apporto per svelare le pratiche rituali (la trattazione si apre infatti con il capitolo dedicato ai votivi) ma anche il gusto, la moda, l'*habitus* della vita sociale di quel tempo, finanche le conoscenze tecnologiche e artigianali.

Rappresentano una novità i frammenti riconducibili ad armi di tipologia celtico-lateniana (spade, elementi da sospensione, armi d'asta e umboni), individuati a seguito dell'accurato restauro e delle attività di indagine.

Una trattazione che sottolinea le approfondite conoscenze sulle produzioni atestine da parte delle Autrici, Giovanna Gambacurta, Silvia Cipriano e Anna Bondini, che ci offrono uno studio di dettaglio, completo ed esauriente, supportato da un valido apparato iconografico e un agile catalogo.

Ancora una volta, sentiti ringraziamenti al Prof. Heinz-Werner Dämmer, cui va il merito di aver coordinato negli anni un poderoso lavoro di ricerca, svolto tra il Dipartimento di Preistoria e Protostoria dell'Università di Colonia, il Museo Nazionale Atestino di Este e le numerose campagne di scavo, non senza il sostegno della *Deutsche Forschungsgemeinschaft*, grazie alla quale si è potuto dar vita alla preziosissima collana di Studi dedicata al santuario di Reitia di Este, uno dei complessi culturali meglio pubblicati nel panorama italiano ed estero.

Este, marzo 2020

*Federica Gonzato*

# PREFAZIONE DELLE AUTRICI – VORWORT DER AUTORINNEN

Nell'ambito dello studio di tutte le classi di materiale non omogenee del santuario di Reitia che abbiamo già definito come Varia, in accordo con il professor Heinz-Werner Dämmer, il volume Varia II si pone come logica prosecuzione del precedente Varia I, con l'obiettivo di presentare e approfondire tutti i materiali metallici (oro, argento, bronzo, ferro, piombo). La suddivisione delle classi di reperti prende avvio con i manufatti dedicati esplicitamente al culto (materiali votivi) e prosegue con gli oggetti di ornamento, ampiamente rappresentati, declinati in ornamenti in metallo prezioso, pendagli, torquis, armille, spilloni, orecchini, anelli digitali, fibule. Seguono gli strumenti da toilette e gli attrezzi da filatura e tessitura, che ben rappresentano la frequentazione femminile del santuario. Un'ampia sezione è dedicata al vasellame, a tutti i reperti di carattere domestico e agli strumenti metallici (vasellame, mobilio, instrumentum). Il catalogo dei coltelli, per la loro ambigua funzione, si pone al limite del passaggio alle armi.

Chiudono la rassegna gli anelli non digitali, suddivisi per funzione laddove ravvisabile, i chiodi, pochi elementi riferibili a sistemi ponderari ed infine le anime e gli scarti di fusione in piombo.

Considerata l'ampiezza cronologica e la complessità dei materiali esaminati, si è ritenuto opportuno coinvolgere Anna Bondini per lo studio di alcune classi (pendagli, torquis, coltelli, armi).

L'insieme dei due volumi corrisponde dunque all'intento di completare il quadro del santuario anche nei suoi aspetti più frammentari e apparentemente marginali.

Come per il primo volume, si è attribuita particolare attenzione al riscontro dell'esistente a fronte della documentazione ottocentesca, così come alla integrazione con i reperti provenienti dagli scavi recenti (1987–1991). Un caso particolare è rappresentato dalle fibule, il cui nucleo principale è edito da Harald Meller nei due volumi del 2002 e del 2012, che non comprendevano i rinvenimenti dei nuovi scavi e alcuni esemplari individuati grazie ai recenti restauri (H. Meller, *Die Fibeln aus dem Reitia-Heiligtum von Este*, Mainz am Rhein 2002, H. Mel-

ler, *Die Fibeln II. Studien zu den Spätlatèneformen*, Mainz am Rhein 2012). Il catalogo delle fibule è stato organizzato con riferimento puntuale ed esplicito alla tipologia già impostata da Harald Meller, al fine di consentire l'omogeneità della trattazione. Nel catalogo delle armille ci siamo avvalsi del lavoro di tesi di Barbara Miller-Schildknecht (B. Miller-Schildknecht, *Der Ringschmuck aus dem Reitia-Heiligtum von Este* (Ausgrabungen 1880–1916). Unpublizierte Magisterarbeit, München), con un aggiornamento delle tipologie alla luce di alcuni nuovi dati.

Al termine di un lavoro più che decennale, moltissime sono le persone che ci hanno supportato da amici, oltre che da colleghi, come il professor Dämmer e i direttori che si sono avvicinati alla guida del Museo Nazionale Atestino: Angela Ruta Serafini, Elodia Bianchin Citton e Federica Gonzato, che ringraziamo per la generosa disponibilità.

La nostra permanenza al Museo è stata favorita dalla preziosa collaborazione dei restauratori Carla Baldini Cornacchione e Stefano Buson e della responsabile del magazzino e dell'archivio Lorena Baroni, oltre che di Luigino Montato e Maria Grazia Miola, referenti della segreteria e della biblioteca; a tutto il personale di custodia, infine, va la nostra gratitudine per la disponibilità sempre accogliente.

L'integrazione del materiale grafico esistente è stata realizzata da Anna Bondini per i capitoli di sua competenza; la documentazione fotografica è stata curata da Francesco Bighin della Soprintendenza Archeologia, Belle Arti e Paesaggio per l'area metropolitana di Venezia e per le province di Padova, Belluno e Treviso, e da Stefano Buson del Laboratorio di Restauro del Museo Nazionale Atestino.

Ringraziamo infine colleghe e amiche per i proficui consigli, in particolare Loredana Capuis, Anna Maria Chieco Bianchi, Francesca Morandini, Angela Ruta Serafini e Giovanna M. Sandrini.

Padova, marzo 2020

*Silvia Cipriano,  
Giovanna Gambacurta*

# I. LA STATUA E I VOTIVI METALLICI

Fra i materiali di rinvenimento ottocentesco si annoverano alcuni frammenti di un grande bronzo, raffigurante un'immagine panneggiata (n. 1.1–1.58). I frammenti sono pertinenti ad una statua (o più statue) conservata/e in percentuale minima; per questo motivo risulta pressoché impossibile una interpretazione del soggetto. Un certo numero di essi conserva una morfologia riferibile ad un ampio pannello, con pieghe piuttosto profonde. Alcuni sono decorati, con scanalature parallele o ad incisione. E' rappresentata parte di un'ala con piumaggio ben definito dalle solcature; il margine è arricchito da una decorazione perlinata ad ovali. E' possibile che la raffigurazione dell'ala sia pertinente alla statua oppure ad uno dei suoi apparati decorativi, ai quali potrebbero forse essere riferiti anche gli altri elementi con decorazione incisa e a scanalature. Numerosi frammenti recano tracce di doratura. Di particolare interesse, sul retro di uno dei frammenti attribuibili ad un pannello, un'iscrizione ottenuta in fusione (n. 1.5); si tratta di una sigla in lega: MI, che potrebbe identificare il marchio del plastificatore o del bronzista, anche se la sua posizione non visibile pone questioni sulla effettiva funzione del testo. Pur nella lacunosità, si può istituire un richiamo suggestivo con due statue bronzee alate dalla Cisalpina, la cd. 'Vittoria di Calvatone' e la statua di Vittoria di Brescia<sup>1</sup>. Si tratta di due statue femminili alate che vengono a connotare il territorio della Cisalpina in luoghi strategici. In particolare la statua di Brescia, datata al secondo quarto del I sec. d.C., mostra il pannello dell'*himation* connotato da pieghe profonde, che trovano un qualche riscontro in un paio di frammenti atestini.

Lo stato di conservazione molto residuale rende quasi impossibile una interpretazione, tuttavia la presenza di una statua in bronzo di dimensioni uguali o vicine al reale rafforza la considerazione dell'importanza del santuario ancora nella prima età imperiale. La statua di bronzo, del resto, si pone in logica continuità con la statua di terracotta, raffigurante una figura femminile probabilmente seduta, attribuibili all'epoca tardo repubblicana (cfr. *Varia I*, n. 68) che rappresenta la prima manifestazione della monumentalità del santuario atestino di *Reitia*, almeno dalla seconda metà del II sec. a.C.

Pochi altri sono i bronzi a carattere esclusivamente votivo, se escludiamo le classi più usuali, quindi i bronzetti, le lamine figurate e non, lo strumentario per l'insegnamento della scrittura<sup>2</sup>. Oltre a questi, hanno una chiara

destinazione a carattere votivo le palette, delle quali si conservano alcuni frammenti e di cui non mancano anche redazioni miniaturistiche, quindi esclusivamente allusive dei rituali cui erano specificamente destinate.

Tutte le palette sono state rinvenute nel corso degli scavi ottocenteschi; come nel caso di altre categorie di oggetti è forse ipotizzabile che i votivi fossero raggruppati in luoghi differenziati del santuario o in apposite favisse, con una deposizione selettiva, in relazione al segmento di ritualità cui erano destinati.

I frammenti nn. 2–4 sono attribuibili al tipo Venetico B della tipologia dello Zuffa: questo tipo di paletta è caratterizzata da manico in fusione piena decorato a giorno con asola alla metà e occhielli raggruppati a due o a tre alla terminazione<sup>3</sup>. Dei tre esemplari si conserva solo la terminazione del manico, indiziando una modalità di frattura molto simile, probabilmente intenzionale, forse ricollegabile a momenti del rituale. Questa tipologia di palette è ben diffusa in Veneto, spesso in contesti funerari, ma anche abitativi, tra il VI e il V sec. a.C. sia con esemplari funzionali che con modelli in lamina ritagliata, a volte arricchiti da decorazione figurata a sbalzo o incisa; non mancano esemplari miniaturistici, palesemente non funzionali<sup>4</sup>. Ad Este sono noti esemplari da abitato e da necropoli, tra questi, la paletta da Borgo Canevedo con la raffigurazione di un leone alato e le palette in lamina ritagliata dalle tombe della necropoli della Casa di Ricovero, 23 e 36 del 1983, databili ormai agli inizi del III sec. a.C.<sup>5</sup>.

Queste palette, attestate nei corredi funerari femminili, sono state ricondotte ai momenti di redistribuzione di offerte alimentari nell'ambito del cerimoniale, forse da ricollegare a specifiche funzioni femminili, con un richiamo anche alla cerimonia del matrimonio e alla

1 Per la 'Vittoria di Calvatone', cfr. GRASSI 1998, p. 489; per la Vittoria dal Capitolium di Brescia, cfr. SALCUNI, FORMIGLI 2011; MORANDINI 2012, pp. 240–241.

2 Per i bronzetti, CHIECO BIANCHI 2002; per le lamine, CAPUIS, CHIECO BIANCHI 2010; per lo strumentario RUTA SERAFINI 2002.

3 ZUFFA 1956–'57.

4 GAMBACURTA 1994.

5 Paletta da Borgo Canevedo, ZUFFA 1956–'57, n. 35, fig.18, tav. VII, p. 143; per le palette dalle tombe del III secolo a.C. CHIECO BIANCHI 1987, fig. 35,109; fig. 54,35.

pratica della *confaeratio* che prevedeva l'offerta e il consumo comune di focacce di cereali.

Il frammento n. 5 è invece attribuibile ad una paletta di tipo Venetico C, una tipologia di manufatti più massicci, in fusione piena, in genere con lama trapezoidale e manico con terminazione trapezoidale forata a lati inflessi. Anche in questo caso la paletta è frammentata appena al di sotto della terminazione del manico.

Questa seconda tipologia di palette ha una distribuzione più spesso ricollegabile a contesti agrari, e sembra più concentrata nell'ambito sud-orientale del Veneto, con presenze numericamente significative negli agri centurati del Polesine e del territorio patavino, in un ampio arco cronologico, tra IV e II sec. a.C.; nel momento più tardo la diffusione di queste palette potrebbe essere ricollegata anche alla riorganizzazione territoriale conseguente alla impostazione della grandi strade consolari e delle centurazioni<sup>6</sup>. Le palette di tipo Venetico C appaiono ricollegabili a rituali della sfera agraria, come quelli che prevedevano l'offerta di focacce alle cornacchie, secondo la descrizione di Teopompo<sup>7</sup>.

I quattro esemplari interpretati come miniaturizzazione di palette (nn. 6–9) sono oggetti molto schematici e quindi difficilmente identificabili, non riconducibili, se

non ipoteticamente, ad una delle tipologie note. Negli esemplari nn. 6–7 la decorazione a cerchielli impressi richiama da vicino più complessi apparati decorativi delle palette di tipo Venetico A e B, tuttavia questo legame appare troppo labile per trarre deduzioni sull'inquadramento cronologico che rimane di necessità molto generico.

L'ultimo oggetto votivo (n. 10) è forse da interpretare come un piccolo astuccio cilindrico, in lamina di bronzo, di una tipologia meno nota ad Este e ben documentata nel santuario di Fornace ad Altino, come contenitore di offerte deperibili forse legate a riti di passaggio o a rituali propiziatori, tutti deposti in una favissa del III sec. a.C.<sup>8</sup>. Gli astucci atestini, sempre in lamina, ma di forma quadrangolare trapezoidale, spesso con decorazione a losanghe o a scacchiera, sono ben attestati tra VI e V sec. a.C. nei santuari atestini di Meggiaro, Morlungo, Caldevigo<sup>9</sup>.

L'astuccio n. 10 è stato rinvenuto nel corso dell'indagine del 1991, mentre nei rinvenimenti ottocenteschi non sono attestati altri esemplari e nemmeno nelle altre indagini recenti, lasciando ipotizzare anche per questi votivi forme di deposizione con destinazione solo in alcune zone del santuario.

*Giovanna Gambacurta*

6 GAMBACURTA 1994.

7 PROSDOCIMI 1963–1964; FOGOLARI, PROSDOCIMI 1988, p. 177; VOLTAN 1985, pp. 5–34.

8 GAMBACURTA 2011, p. 88.

9 *Este preromana* 2002, fig. 63, 38–41, pp.156–157 (Meggiaro); fig. 116b, 13, p. 275 (Morlungo); fig. 128, 26a–b; 27a–b (Caldevigo).

## II. ORNAMENTI IN METALLO PREZIOSO

Sono state rinvenute tre fettucce in lamina d'oro (n. 11), che possono essere ricondotte ad oggetti d'ornamento di pregio, come ad esempio a sostegni di diademi<sup>10</sup>, la cui presenza in ambito culturale è ben documentata fin dai tempi più antichi, a partire dagli Egizi, fino alla Grecia di età storica, alla Magna Grecia, all'Etruria e a Roma; *stephanai* di foglie e fiori dovevano ornare le statue di culto, essere indossate dai sacerdoti nelle cerimonie e nelle processioni, ma dovevano essere anche donate quali preziosi ex-voto<sup>11</sup>. Le fettucce potrebbero anche essere riferibili a

elementi ornamentali inseriti nella trama di un tessuto<sup>12</sup> o forse anche a bracciali del tipo spiraliforme, benché le terminazioni non siano conservate<sup>13</sup>. Fili in oro e in argento (nn. 14–15) possono essere ricondotti a parti di gioielli, ma anche alle materie preziose che venivano commercializzate in matassine<sup>14</sup>.

L'eccezionale lamina in oro conformata a crescente lunare<sup>15</sup> con la pietra centrale incastonata (n. 13) potrebbe essere un castone di un elemento ligneo o la decorazione di un tessuto.

*Silvia Cipriano*

10 Un confronto puntuale è con i sostegni dei diademi in oro dei corredi tombali di Spina, esposti al Museo Archeologico Nazionale di Ferrara, databili al IV sec. a.C.: BERTI 1993, pp. 50–53 e p. 97 n. 73; GUZZO 1993, p. 54. Sostegni analoghi sono ben documentati anche in diademi di produzione etrusca: GUZZO 1993, pp. 54–55, in particolare nota 2.

11 Si veda MASIELLO 1984, pp. 71–74; un diadema con foglie d'oro è presente anche nel santuario di Lagole (FOGOLARI, GAMBACURTA 2001, p. 227 con bibliografia).

12 Si veda ad esempio il filo in lamina d'oro rinvenuto in una tomba tarantina della seconda metà del I sec. a.C.: *Ori di Taranto* 1984, p. 340, n. 280.

13 *Ori di Taranto* 1984, pp. 247–248, nn. 172–173.

14 Sull'argomento *Le grandi vie delle civiltà* 2011, pp. 576–577.

15 Si veda sulla forma apotropaica della lunula, *Ori di Taranto* 1984, p. 231, n. 161.

### III. PENDAGLI

Tra gli oggetti di ornamento attestati nel santuario si trovano alcuni pendenti appartenenti a tipologie caratteristiche dell'ambito culturale veneto dell'età del ferro e dell'epoca romana, presenti come offerte votive oppure come decorazioni di manufatti più complessi come situle, collane, tessuti, stili scrittori o altri manufatti in materiale deperibile.

I pendagli a coda di rondine come i nn. 16–17, di foggia più o meno stilizzata, compaiono come decorazione sospesa ai manici delle situle di bronzo fin dall'VIII secolo a.C.<sup>16</sup>; essi sono poi diffusi nella piena fase Certosa (fine del VI–IV secolo a.C.) a Este, nella zona veronese e vicentina<sup>17</sup> oltre che in un ampio areale comprendente l'ambito emiliano, golasecchiano e alpino<sup>18</sup>.

All'orizzonte Certosa appartengono anche i pendagli a bulla bivalve, di forma circolare come i nn. 18–19.<sup>19</sup>, oppure cuoriforme come il n. 20<sup>20</sup>. Si tratta di elementi allusivi ad una specifica classe di età, che pertanto rivestono un particolare significato simbolico sia in ambito funerario, per connotare lo *status* del defunto, sia in ambito votivo nel contesto dei rituali legati al passaggio di età, come rilevato per il mondo romano e riscontrato a Este nel santuario di Meggiaro<sup>21</sup>. Il frammento bivalve n. 19.3 è riferibile anch'esso ad una bulla di piccole dimensioni<sup>22</sup>, oppure ad un pendaglio a due calotte emisferiche come quello della tomba Ricovero 212<sup>23</sup>.

Il frammento n. 26 trova un confronto tra i materiali del santuario di Meggiaro<sup>24</sup>; catenelle formate da anellini di bronzo concatenati sono frequenti nei corredi funerari tra la fine del VII e il V secolo a.C., con una particolare frequenza nel VI secolo a.C., spesso sospese all'ardiglione delle fibule e con all'estremità pendagli di vario tipo<sup>25</sup>.

Il n. 21 potrebbe costituire la parte superiore di uno stilo scrittorio in ferro, forata e attraversata da un anellino che sostiene due pendagli triangolari in lamina di bronzo; analoghi stili di bronzo e di ferro decorati da pendagli sono ampiamente documentati tra le offerte votive del santuario di *Reitia*<sup>26</sup>.

Il pendente triangolare in lamina ripiegata n. 22, internamente cavo, con foro di sospensione e decorato da una fila longitudinale di puntini a sbalzo, appartiene ad una variante dei pendagli triangolari o trapezoidali di bronzo diffusi nelle necropoli atestine<sup>27</sup>: tale varietà caratterizza tutto l'arco alpino centro-orientale durante il VI secolo a.C.<sup>28</sup>.

Il pendaglio configurato in forma di mano (n. 23) in fusione piena appartiene ad una tipologia ben nota in

contesti Piceni dall'VIII sec. a.C. e diffusa nel settore settentrionale dell'arco adriatico almeno dalla metà del VI sec. a.C. e per tutto il secolo successivo. Questi pendagli, a volte associati ad armille o fibule sono ad oggi noti per lo più in contesti funerari, mentre questo rinvenimento atestino è l'unico di ambito votivo. La rappresentazione della fasciatura sulla mano, per quanto solo sul lato del dorso, può alludere alla funzione di questo pendaglio come *ex-voto* anatomico, destinato a rituali di guarigione<sup>29</sup>.

Al n. 24.1–2 due pendagli in lamina traforati a giorno che sono riferibili al costume militare. Alcuni confronti di pendagli traforati a giorno di morfologia assimilabile, rimandano ad Aquileia, ma anche al limes balcanico e agli accampamenti militari di epoca giulio-claudia<sup>30</sup>.

I due pendagli in fusione piena a forma di ariete (n. 25.1–2), trovano un parallelo nell'*applique* conservata al Museo Civico di Treviso, assegnata alla prima età imperiale romana, di cui si segnalano i rimandi alla tradizione

16 Cfr. PERONI *et al.* 1975, pp. 57, 64, figg. 10, 1; 11, 1; *Este I* 1985, tav. 204, n. 1; *Este II* 2006, tav. 188, n. 1.

17 Per Este, *Este I* 1985, tav. 248, n. 11; SALERNO 2002, fig. 65, n. 64; per l'area veronese, SALZANI 1987, fig. 133, n. 20; per l'area vicentina, RUTA SERAFINI 2001, fig. 3, n. 15.

18 Cfr. DE MARINIS 1981, p. 229; SALERNO 2002, p. 152, nota 33.

19 Cfr. GHIRARDINI 1888, tav. XII, fig. 27; ALFONSI 1922, p. 41, fig. 37; FREY 1969 n. 22; *Este I* 1985, tav. 248, n. 8; SALERNO 2002, fig. 65, n. 80; BONDINI 2005b, fig. 8, n. 61.

20 Cfr. *Este I* 1985, tav. 298, n. 234; *Este II* 2006, tav. 114, n. 34.

21 Cfr. TORELLI 1984; RUTA SERAFINI, SAINATI 2002, pp. 221–223.

22 Cfr. *Adige Ridente* 1998, fig. 82, n. 14; *Este II* 2006, tav. 94, n. 96; tav. 114, n. 35; tav. 126, n. 9; GLEIRSCHER, NOTHDURFTER, SCHUBERT 2002, p. 62, taf. 31, nn. 19–23.

23 *Este I* 1985, pp. 216–217, tav. 136, n. 54.

24 SALERNO 2002, fig. 65, n. 86.

25 Cfr. *Este I* 1985, tav. 53, n. 21; tav. 131, n. 6; tav. 183, n. 9; tav. 233, n. 15; tav. 291, n. 130; *Este II* 2006, tav. 55, n. 35; tav. 62, n. 4; tav. 92, n. 8; tav. 143, n. 5; tav. 183, n. 51; tav. 184, n. 61; MANESSI, NASCIMBENE 2003, tav. 81, n. 26.

26 Cfr. GHIRARDINI 1888, tav. V; DÄMMER 2002, fig. 111, nn. 46–47; RUTA SERAFINI 2002, pp. 98–99.

27 Cfr. PERONI *et al.* 1975, p. 57, fig. 10, 2.

28 Cfr. NASCIMBENE 1999, pp. 116–117, figg. 23–24, in particolare n. 268.

29 NASCIMBENE 2009, tipo II.6, pp. 209–211 con liste di distribuzione.

30 FEUGÈRE 1993, 32, n. 6 da Aulnay-de-Saintonge campo romano; RIEDER, TILLMANN 1993, p. 75, fig. 1 da Neuburg; RADMAN-LIVAJA 2004, tav. 70, n. 508 e tavv. 67–68, nn. 492–493 da Sicilia; REDDÉ 2009, tav. 7.7, nn. 138; 140; 146–147; cfr. anche il sito "Artefacts- Encyclopédie en ligne des petits objets archéologiques", Lyon 2, s.v. PDH.

figurativa precedente<sup>31</sup>. I bronzetti di animali in bronzo in epoca etrusca sono frequenti nelle stipi votive della tarda età del ferro, come ex voto che testimoniano l'importanza del bestiame in una società agro-pastorale,

mentre in età romana ad un ampliamento del repertorio si affianca un allentamento del significato verso finalità decorative e accessorie<sup>32</sup>.

*Anna Bondini*

- 31 GALLIAZZO 1979, p. 121; il confronto è particolarmente stringente per il frammento n. 25, che non conserva foro di sospensione, perciò potrebbe anche appartenere ad un'applique.
- 32 MAETZKE 1987, p. 196; BRUSCHETTI 1996, pp.28–29; cfr. inoltre LIBERTINI 1930, p. 109, tavv. LV–LVI; *Berlin* 1988 pp. 242–243; GAMBACURTA, BRUSTIA 2001, p. 267, n. 464.

## IV. TORQUES

I frammenti qui considerati sono da riferire alla serie dei *torques* a nodi in filo ritorto, realizzati in bronzo e più raramente in argento, diffusi nella zona gravitante attorno al *Caput Adriae* tra il Medio e soprattutto il Tardo La Tène<sup>33</sup>; tali oggetti di ornamento sono attestati nel santuario con la probabile valenza di ex voto “per trasformazione”<sup>34</sup>.

I nn. 27–28, in doppia verga ritorta, presentano ad una estremità una diversa torsione dei fili, riferibile probabilmente ad un nodo (oppure all’inizio delle terminazioni ad anello).

Il n. 29.3, sempre in doppio filo ritorto, conserva, pur se incompleto, il nodo intrecciato che caratterizza il tipo e che qui sembra attestato nella variante chiusa (senza comunque formare occhielli); uno degli altri due frammenti pertinenti conserva parte dell’anello ravvolto che costituiva la terminazione. Data la lunghezza conservata dei frammenti, se si trattasse di *torques* a tre nodi il diametro originario dovrebbe aggirarsi attorno ai 17 cm, misura decisamente sopra la media ma comunque attestata<sup>35</sup>; si può tuttavia supporre che i nodi non fossero perfettamente equidistanti (caratteristica non infrequente negli esemplari completi)<sup>36</sup>, oppure che si tratti di tipi con uno o due nodi<sup>37</sup>. Per questi tre frammenti, molto omogenei per il sottile diametro del filo e il tipo di torsione, è stata messa in dubbio la valenza funzionale, proponendo l’ipotesi di riproduzioni a scopo votivo<sup>38</sup>; altri *torques* di questo tipo presentano tuttavia valori metrici simili<sup>39</sup>.

Il n. 30 presenta una delle terminazioni a doppio occhiello ottenuto dall’avvolgimento della duplice verga su se stessa, che per le dimensioni e le proporzioni richiama quella degli esemplari di Montebelluna-Po-smon<sup>40</sup>, Montebelluna-S. Maria in Colle<sup>41</sup> e Vittorio Veneto<sup>42</sup>.

Completa la serie il n. 31, l’unico tra i frammenti in esame ad essere realizzato da tre fili ritorti (analogamente a quello della tomba Canal Bianco 158 di Adria: CAMERIN 1993, tav. 4, 18), caratteristica questa che sembra ricorrere più frequentemente negli esemplari dell’area orientale del *Caput Adriae*<sup>43</sup>.

Tutti i frammenti considerati hanno subito una deformazione o una rottura intenzionale, un fenomeno ricorrente anche in ambito funerario<sup>44</sup>.

I *torques* a nodi sono attestati in Italia a partire dal III secolo a.C.<sup>45</sup> e la loro frequenza si intensifica tra II e I secolo a.C. nell’area del *Caput Adriae*, nell’ambito di una circolazione sparsa e capillare di oggetti di ornamento per

la quale è stato utilizzato il termine di *koiné* adriatica<sup>46</sup>. Alla fase più recente può essere attribuito il n. 30, in accordo con i confronti di ambito plavense; alla stessa epoca vanno probabilmente riferiti anche il n. 31, per la conformazione a tre fili che trova riscontro a S. Canziano e Idrija prevalentemente tra II e I secolo a.C., e forse anche i nn. 27–29.3, privi di precisi elementi di definizione tipologica.

Anna Bondini

- 33 Sul tema dei *torques* in filo ritorto a nodi si vedano: GUŠTIN 1991, pp. 47–51, Abb. 25–27; GUŠTIN 2002, pp. 16–18, figg. 3–5; GUŠTIN 2009; KRUTA POPPI 1995, p. 299, figg. 9–12; KULL 2002; PERANI 1995; PIANA AGOSTINETTI 1997. Su questa classe di oggetti in Veneto cfr.: CALZAVARA CAPUIS, RUTA SERAFINI 1987, pp. 290–291, fig. 8; GAMBACURTA, RUTA SERAFINI 2001, pp. 193–196; DEFENTE 2003, pp. 61–69, 77–79, fig. 5; GAMBACURTA, NASCIMBENE 2008, pp. 114–115, fig. 11. I *torques* del santuario di Reitia, pur rimanendo inediti, sono stati presi in considerazione nell’ambito di studi di sintesi dedicati a questa classe di oggetti; essi sono stati ricompresi nel Gruppo III, variante I individuato da M. Guštin (GUŠTIN 2009, p. 481), nel tipo III, variante c della tipologia elaborata da G. Perani (PERANI 1995, p. 56), infine assegnati alla tradizione illirica (e non celtica) nella classificazione di P. Piana Agostinetti (PIANA AGOSTINETTI 1997, p. 502, nota 22).
- 34 CAPUIS, CHIECO BIANCHI 2002, p. 235.
- 35 A Idrija: PERANI 1995, Tabella I.
- 36 Cfr. MANESSI, NASCIMBENE 2003, tav. 24, n. 27; NASCIMBENE 2004, nn. 3–4.
- 37 Come il *torquis* da Adria e forse quello da Montebelluna: CAMERIN 1993, tav. 4, n. 19; NASCIMBENE 2004, n. 13.
- 38 CALZAVARA CAPUIS, RUTA SERAFINI 1987, p. 291, nota 27.
- 39 PERANI 1995, p. 56, nota 6.
- 40 NASCIMBENE 2004, n. 3.
- 41 MANESSI, NASCIMBENE 2003, tav. 24, 27.
- 42 CALZAVARA CAPUIS, RUTA SERAFINI 1987, fig. 9. Questi ultimi presentano anche un terzo avvolgimento nell’anello terminale, che li qualifica secondo M. Guštin come una variante “alpina” del tipo GUŠTIN 1991, p. 49; GUŠTIN 2009, p. 481.
- 43 In particolare S. Canziano e Idrija, cfr.: PERANI 1995, Tabella I.
- 44 Si rimanda ancora al caso di Montebelluna, dalle cui necropoli provengono *torques* integri, frammentati o deformati: MANESSI, NASCIMBENE 2003, tav. 24, nn. 27–28; NASCIMBENE 2004, nn. 3–5, 13.
- 45 Sulla datazione degli esemplari più antichi della serie a nodi, Adria, Canal Bianco, tombe 158 e 26, si vedano: GUŠTIN 2009, pp. 480–481 e CAMERIN 1993, pp. 164–165, con riferimenti bibliografici precedenti.
- 46 GUŠTIN 2002, p. 16; cfr. GAMBACURTA, RUTA SERAFINI 2001, p. 195.



## V. ARMILLE

Nell'area del santuario si è rinvenuto un consistente numero di armille, che testimoniano l'offerta di monili alla divinità per tutto l'arco cronologico di frequentazione e attività devozionale, forse con alcuni momenti di particolare favore.

Gli esemplari in catalogo provengono per lo più dagli scavi ottocenteschi, con qualche eccezione dalle indagini più recenti. Si tratta complessivamente di n. 99 esemplari, organizzati in ampi raggruppamenti tipologici, che coprono spesso un ampio arco cronologico, soprattutto per le tipologie meno articolate o decorate.

La portata simbolica dell'offerta di questi monili è confermata dalla attestazione di modelli in lamina ritagliata, che rappresentano l'oggetto pur senza essere idonee a rivestirne l'aspetto funzionale<sup>47</sup>.

Il primo gruppo (nn. 32–36) è rappresentato da armille in verga a fusione piena con sezione tondeggiante o appena appiattita, caratterizzate dalle estremità assottigliate e distinte da una decorazione a solcature trasversali più o meno profonde che a volte si estendono sul corpo; le estremità sono appena sovrapposte oppure fino a formare parte di un secondo giro, in un solo caso annodate (n. 35). Una decorazione e proporzioni simili sono documentate anche su esemplari a corpo cavo, ottenuti da una lamina ripiegata (nn. 37–39). Gli esemplari a corpo pieno trovano confronti nelle sepolture atestine, e più in generale venete, dagli inizi del VII secolo a.C. e per un lungo periodo di tempo fino ai corredi della fase Certosa avanzata<sup>48</sup>, quelli a corpo cavo, sembrano più raramente attestati, tra VII e VI sec. a.C.<sup>49</sup>.

Le armille di questo tipo sono documentate a Este anche nel santuario orientale, a Meggiaro, tra la fine del VI e il V sec. a.C. sia nella varietà in verga che in quella cava in lamina rinvolta<sup>50</sup>, confermando la loro valenza di dono votivo.

Il secondo gruppo, connotato da decorazioni a gruppi di tacche trasversali simili a quelle del primo, è realizzato in due esemplari con sezione piano-convessa (nn. 40–41), mentre un numero più consistente presenta una sezione a nastro; anche in questo caso sembra che le terminazioni siano appena sovrapposte e ben distinte a livello decorativo (nn. 42–48). Si aggiungono due esemplari particolari (nn. 49–50): la prima mostra una decorazione complessa, formata da tacche trasversali e a V presso le terminazioni e da una linea longitudinale ondulata abbinata a punti lungo il corpo, la seconda è costituita da una larga fascia leggermente

insellata, di dimensioni minute, forse appartenente ad un bambino<sup>51</sup>.

Gli esemplari a sezione piano-convessa, con e senza decorazione, anche a più giri, sono documentati dalla metà dell'VIII sec. a.C. e occasionalmente in periodi anche molto più tardi, ma sembrano meno frequenti di quelle a sezione circolare<sup>52</sup>. In particolare assimilabili alle armille 40 e 41 si possono richiamare esemplari atestini e patavini tra la seconda metà dell'VIII sec. a.C. e la fase Certosa<sup>53</sup>.

Esemplari in fettuccia, non decorata o decorati a solcature trasversali, sono documentati a partire dal VII sec. a.C., ma coprono un lungo arco cronologico, anche oltre la fase Certosa<sup>54</sup>. In particolare il dettaglio della solcatura longitudinale, presente sulle armille nn. 44–46 e accennato anche sull'esemplare cavo n. 39, trova riscontro in un esemplare patavino della seconda metà del VI sec. a.C.<sup>55</sup>. Una armilla con fettuccia molto squadrata e deco-

47 Cfr. CAPUIS, CHIECO BIANCHI 2020.

48 Cfr. *Este I* 1985, Casa di Ricovero, tb. 144, tav. 23, 28–29; tb. 149, tav. 46, 53; tb. 216, tav. 140, 11 (a più giri); tb. 234, tav. 194, 59; tb. I (1962), tav. 219, 24–27; tav. 220, 28–29; Muletti Prosdocimi, tb. 255, tav. 245, 11 (piccola infilata nell'armilla più grande); *Este II* 2006, Benvenuti, tb. 110, tav. 115, 32; tb. 122, tav. 144, 11–12; tb. 126, tav. 185, 69 e 74; tav. 186, 72 e 73; *Padova Preromana* 1976, via Loredan, tb. VII, tav. 51, A, 11–13; *Prima Padova* 2014, Emo-Capodilista Tabacchi, tb. 178, tav. 14, 5; da Montebello Vicentino, BONDINI 2005b, fig. 8, 62–63 e 67–68, fig. 9, 75; tb. 1, fig. 25, 5; tb. 2, fig. 27, 12.

49 Con decorazioni più complesse, cfr. *Este I* 1985, Casa di Ricovero, tb. 155, tav. 61, 17–19; con sezione aperta a C, simile alla n. 44, cfr. *Este I* 1985, Casa Alfonsi, tb. 13, tav. 266, 54. Da Gazzo Veronese, Colombara, SALZANI 1987, fig. 129, 5.

50 Cfr. *Este preromana* 2002, fig. 64, 56–58; in lamina rinvolta fig. 64, 61.

51 Cfr. GHIRARDINI 1888, Tav. XII, fig. 32; CALZAVARA CAPUIS, RUTA SERAFINI 1987, Benvenuti, tb. 110, p. 296, fig. 13, 18; p. 297, fig. 14 (sporadica); *Este II* 2006, Benvenuti, tb. 110, tav. 113, 15 (seconda metà V sec. a.C.).

52 Cfr. *Este I* 1985, Muletti Prosdocimi, tb. 138, tav. 223, 6–7; *Este II* 2006, Benvenuti, tb. 56, tav. 4, 20; tb. 123; tav. 161, 116; *Adige ridente* 1998, Casa di Ricovero 1983–1993, tb. 44, fig. 45, 7; da Padova, *Città invisibile* 2005, via Tiepolo-via San Massimo 1990–1991, tb. 253B, fig. 208, 6; da Montebello Vicentino, BONDINI 2005b, fig. 8, 66.

53 *Adige ridente* 1998, Casa di Ricovero 1983–1993, tb. 21, fig. 98, 8; *Padova Preromana* 1976, via San Massimo, Studio teologico S. Antonio, tb. 10, tav. 49, A, 2; da Montebelluna, MANESSI, NASCIBENE 2003, S. Maria in Colle, tb. 12, tav. 16, 13–14; Posmon, tb. 42, tav. 52, g. Da Gazzo Veronese, Dosso del Pol, SALZANI 1987, fig. 133, 18; da Oppeano, *Tremila anni fa a Verona* 1976, fig. 24, 8.

54 Cfr. *Este I* 1985, Casa di Ricovero, tb. 230, tav. 164, 40; Muletti Prosdocimi, tb. 245, tav. 230, 23; Casa di Ricovero, sporadici 1929, tav. 304, 19; *Este II* 2006, Benvenuti, tb. 70, tav. 32, 27 (con estremità forata); tb. 91, tav. 77, 3–4; tb. 123, tav. 158, 79.

55 RUTA SERAFINI 1990, via Tiepolo, tb. 3, fig. 28, 38.

razione trasversale su tutto il corpo assimilabile alla n. 47 è attestata in una sepoltura atestina della fase Certosa avanzata<sup>56</sup>. Un esemplare in fettuccia con decorazione a fila di punti distanziati in senso longitudinale, assimilabile alla n. 48, è attestata a Este in una sepoltura degli inizi del VII sec. a.C., e anche nel santuario orientale di Meggiaro tra la fine del VI e il V sec. a.C.<sup>57</sup>; nel Veneto trova confronto anche in un esempio da Montebelluna tra fine VII e inizi VI sec. a.C.<sup>58</sup>. Tra il VII e il V sec. a.C. non mancano armille in fettuccia con terminazioni assottigliate, anche con decorazione piuttosto complessa, a principale componente trasversale o longitudinale come nel caso della n. 49<sup>59</sup>. Al pieno V sec. a.C. si possono attribuire i due esemplari assimilabili alla armilla n. 50 provenienti dalla tomba Benvenuti 110, arricchiti da decorazione a sbalzo, anch'essi di piccole dimensioni e probabilmente pertinenti ad una bambina<sup>60</sup>.

Il terzo gruppo è costituito da armille a capi aperti accostati in genere in verga a fusione piena piuttosto spessa<sup>61</sup>, che possono essere a sezione piano-convessa (n. 51), ovale (nn. 52–55), a nastro più o meno ispessito (nn. 56–59); infine a sezione circolare, con capi accostati appiattiti o assottigliati (nn. 60–74). Armille ad un solo giro, in verga a sezione circolare sono documentate nei corredi atestini nel VI sec. a.C.<sup>62</sup>; l'esemplare n. 51 con sezione piano-convessa e terminazioni accostate arrotondate e rastremate è assimilabile al tipo del "braccialetto di verga schiacciata a capi rastremati", documentato con o senza decorazione incisa<sup>63</sup>; le armille con sezione molto appiattita, quasi a nastro come la n. 59, sembrano documentate tra il VI e il V sec. a.C.<sup>64</sup>. Particolari e non troppo frequenti le armille a nastro molto squadrato, come le nn. 57 e 58<sup>65</sup>. Anche la sezione ovale o appena schiacciata, nn. 52–53 con capi assottigliati è documentata solo occasionalmente, soprattutto nella fase Certosa<sup>66</sup>.

Numerosi gli esemplari a capi accostati e sezione circolare, in genere piuttosto massicci, a volte con capi molto appiattiti, che non sembrano conoscere una grande diffusione se non in fase piuttosto tarda, tra V e III sec. a.C.<sup>67</sup>.

In alcuni casi lo stato di frammentarietà non consente di stabilire il numero dei giri e la tipologia delle terminazioni, motivo per cui i confronti diventano più ampi e più generici, ma non cambia l'orizzonte di riferimento già individuato.

Il gruppo successivo è formato da armille a corpo cavo, formato da una lamina avvolta su se stessa, nelle quali può essere previsto l'incastro di una terminazione leggermente assottigliata dentro l'altra (nn. 75–80). La modalità di chiusura, quasi ad incastro, trova riscontro in esemplari dal VI sec. a.C. fino al III sec. a.C.<sup>68</sup>.

Le armille in filo sono documentate con esemplari in filo ritorto a torciglione, con terminazioni che possono essere

agganciate a uncino oppure con una terminazione appiattita e forata in cui si infila l'altra assottigliata (nn. 81–93). Degno di nota risulta l'esemplare n. 84, in argento. Le armille in filo ritorto sono documentate nel Veneto con una certa frequenza dalla metà dell'VIII sec. a.C. e per un lungo arco cronologico, almeno fino al V<sup>69</sup>, anche associate ad esemplari con decorazione trasversale o lisci<sup>70</sup>. Sono riferibili al tipo del "braccialetto con estremità a riccio"<sup>71</sup>, connotato dal corpo in filo ritorto, caratteristica costante, mentre le terminazioni possono presentare diverse varietà.

Del tutto particolari due armille in filo ritorto a torciglione con terminazioni a teste di serpente rivolta all'indietro e contrapposte (nn. 94–95). Lo schema delle terminazioni a testa di serpente rivolta all'indietro è nota ad Este in un'armilla a più giri e corpo massiccio a sezione romboidale, databile al V sec. a.C., ed è nota anche da altri contesti veneti della pedemontana, in esemplari più

56 Cfr. *Este II* 2006, Benvenuti, tb. 110, tav. 113, 14.

57 Cfr. *Este II* 2006, Benvenuti, tb. 57, tav. 1, B, 2; cfr. anche *Adige ridente* 1998, Casa di Ricovero 1983–1993, tb. 19, fig. 66, m; *Este preromana* 2002, fig. 64, 63.

58 Da Montebelluna, MANESSI, NASCIBENE 2003, Posmon, tb. 62, tav. 32, 11.

59 Cfr. *Este I* 1985, Casa Muletti Prodocimi, tb. 254, tav. 242, 12; *Este II* 2006, Benvenuti, tb. 72, tav. 36, 9; da Montebelluna, MANESSI, NASCIBENE 2003, S. Maria in Colle, tb. 4, tav. 8,9; Posmon, tb. 43, tav. 69,16 con decorazione a onda; da Verona, *Preistoria Veronese* 2002, Ponte Florio, tb. 30, p.189, fig.1, 14 e 17; da Gazzo Veronese, SALZANI 1987, fig. 133, 17; in ambito alpino, dal rogo votivo del Rungger Egg, GLEIRSCHER, NOTHDURFTER, SCHUBERT 2002, Taf. 39, 13.

60 Cfr. *Este II* 2006, Benvenuti, tb. 110, tav. 113, 15.

61 Cfr. GHIRARDINI 1888, tav. XII, fig. 31.

62 Cfr. *Este I* 1985, Casa di Ricovero, tb. 189, tav. 100, 8.

63 Cfr. PERONI *et al.* 1975, fig. 9, 12.

64 Cfr. *Este I* 1985, Casa Muletti Prodocimi, tb. 246, tav. 233, 26; tb. 254, tav. 243, 13; Casa di Ricovero, sporadici, tav. 294, 190.

65 Cfr. *Este II* 2006, Benvenuti, tb. 122, tav. 144, 9; da Montebelluna, MANESSI, NASCIBENE 2003, Posmon, tb. 22, tav. 36, 6; da Altino, *Protostoria Sile Tagliamento* 1996, Albertini, tb. 9, p. 62, fig. 20, 18.

66 Cfr. *Este II* 2006, Benvenuti, tb. 105, tav. 106, 15.

67 Cfr. *Este II* 2006, Benvenuti, tb. 123, tav. 154, 48–49; tb. 297, tav. 217, 3.

68 Cfr. *Este I* 1985, Casa di Ricovero, tb. 155, tav. 61, 17–19; *Este II* 2006, Benvenuti, tb. 123, tav. 159, 86. Tale modalità di innesto si ritrova anche su armille di contesti austriaci, cfr. ad esempio, *Celti* 1991, p. 2399, da Mannersdorf.

69 Cfr. con terminazioni a riccio o a gancio, *Este I* 1985, Casa di Ricovero, tb. 147, tav. 32, 51; tb. 234, tav. 194, 56; Casa Alfonsi, tb. 25, tav. 276, 5; tb.26, tav. 277, 8; da Baldaria, ROSSI 2005, fig. 3, 6; con terminazione forata, *Padova Preromana* 1976, via Loredan, sporadici, tav. 52,A,6–7 (in doppio filo); con terminazioni lisce, *Adige ridente* 1998, Casa di Ricovero 1983–1993, tb.44, fig. 45, 8–9; terminazioni non conservate, *Este II* 2006, Benvenuti, tb. 70, tav. 32, 28; da Montebelluna, MANESSI, NASCIBENE 2003, Posmon, tb. 62, tav. 32, 13; da Lovara di Villa Bartolomea, tomba 13, *Preistoria Veronese* 2002, fig. 1, 7; in ambito alpino, dal rogo votivo del Rungger Egg, GLEIRSCHER, NOTHDURFTER, SCHUBERT 2002, Taf. 39, 2.

70 Cfr. in particolare *Este II* 2006, Benvenuti, tb. 83, tav. 61, 3, con 4 armille in filo ritorto ed estremità forata agganciate a due con decorazioni trasversali e una liscia (fine VII–inizi VI sec. a.C.).

71 Cfr. PERONI *et al.* 1975, fig. 9, 11.

schematici<sup>72</sup>, cui forse si sono ispirati gli artigiani per gli esemplari in filo ritorto, che non sembrano trovare riscontri più puntuali.

Particolare l'esemplare n. 96 che si discosta per la sezione a fettuccia; questa armilla può ispirarsi a quelle già citate per il motivo della testa di serpente rivolta all'indietro, ma potrebbe anche rientrare in una produzione ormai tardo antica, pur nell'ambito di una generica somiglianza<sup>73</sup>.

Seguono alcuni esemplari piuttosto indeterminati (nn. 97–104), formati da un filo sottile ravvolto su se stesso<sup>74</sup>, anche in più giri, difficilmente meglio qualificabili anche a causa dello stato di conservazione che non consente di identificare se vi fosse o meno una particolare morfologia delle terminazioni.

Gli esemplari nn. 98 e 99, per l'assottigliarsi del filo nei pressi della terminazione, possono forse accostarsi alle armille con terminazione a riccio, note nei corredi atestini del VII sec. a.C.<sup>75</sup>; il dettaglio ricorre anche su di un esemplare nel santuario atestino di Meggiaro, databile tra la fine del VI e il V sec. a.C.<sup>76</sup>.

Il panorama delle armille è arricchito dagli esemplari afferenti alle tipologie celtiche, alcuni con ogni probabilità di importazione, altri forse da attribuire a manifatture locali improntate ad un gusto celtizzante ormai diffuso, come nel caso delle armille a viticci<sup>77</sup>.

Tre esemplari sono riferibili al tipo a piccoli tamponi (nn. 105–107). Le armille a piccoli tamponi, tipiche del costume femminile anche come anelli da caviglia, si inquadrano nel momento più antico della acculturazione celtica del Veneto probabilmente tra LT A e LT B1<sup>78</sup>; la tipologia connota l'area medio-danubiana, ma non è estranea anche al mondo occidentale e all'area insubre, lungo una direttrice che sembra riproposta in seguito anche dalle armille ad ovoli cavi<sup>79</sup>. Simili alle armille a piccoli tamponi sono gli esemplari nn. 108–109, con terminazioni meno espanse, distinte solo dalla decorazione, a volte leggermente rigonfie; il loro orizzonte cronologico sembra non dissimile dalle precedenti<sup>80</sup>.

Un solo frammento è riconducibile ad un'armilla a serpentina (n. 110), esempio non unico nel Veneto, dove il tipo, di origine centro-europea, è attestato a Castellavazzo, ad Adria e a Oderzo, quest'ultima in un corredo della necropoli dell'Opera Pia Moro, databile agli inizi del III secolo a.C.<sup>81</sup>.

Le armille ad ovoli cavi del santuario di *Reitia* sono le uniche documentate nel Veneto<sup>82</sup>. Si tratta di quattro esemplari (nn. 111–114), due con gli ovoli decorati da incisioni oblique, e i frammenti di due diverse armille prive di decorazione, pertinenti al segmento più piccolo, destinato al fissaggio. Questa presenza, del tutto eccezionale, è stata ricondotta alla temperie culturale ed economica che si pone a cavallo della fine del III–inizi II secolo a.C., influenzata dalla invasione boica della pianura padana del 192 a.C.<sup>83</sup>. Tutti gli esemplari si possono

ascrivere alla variante A (o tipo Bettola) identificata da Raffaele De Marinis<sup>84</sup>, sono costituite in due pezzi ad incastro, uno dei quali, di minori dimensioni, consente l'inserimento del perno di fissaggio, e sono connotate dalle dimensioni alternate degli ovoli, grandi e piccoli, oltre che dal doppio ovolo in corrispondenza della chiusura. I due esemplari più frammentari (nn. 112–113) si possono considerare puntualmente confrontabili con quelli documentati nell'area insubre, mentre le due meglio conservate se ne discostano per la presenza della ricca decorazione incisa. Gli esemplari centroeuropei presentano più frequentemente una decorazione sugli ovoli<sup>85</sup>.

Nel mondo insubre queste armille sono in genere utilizzate in coppia nel costume femminile, caratteristica che discosta sensibilmente questo costume da quello cenomane e da quello boico<sup>86</sup>; considerate anche le loro dimensioni, fungono con ogni probabilità da cavigliere.

Le armille con terminazioni ripiegate a formare un aggancio a doppia asola sono piuttosto rare, se ne conosce in Veneto un esemplare in ferro da Altino, indossato come armilla omerale in una sepoltura di ambito celtico databile al III secolo a.C.<sup>87</sup> (nn. 115–118).

72 Da Este, cfr. *Este II* 2006, Benvenuti, tb. 93, tav. 83, 5; da Montebelluna, LOCATELLI 2003, Posmon, tb. 165, tav. 91, 4; da Santorso, RUTA SERAFINI 1984a, p. 774.

73 Cfr. RIHA 1990, Taf. 17, 522.

74 A titolo esemplificativo, cfr. *Protostoria Sile Tagliamento* 1996, Albertini, tb.9, p. 62, fig. 20, 17.

75 Cfr. *Este II* 2006, Benvenuti, tb. 63, tav. 17, 18.

76 Cfr. *Este preromana* 2002, fig. 64, 59.

77 Su questo tema, cfr. GAMBACURTA, RUTA SERAFINI 2014; GAMBACURTA RUTA SERAFINI 2017.

78 CALZAVARA CAPUIS, CHIECO BIANCHI 1979, fig.11, pp. 29–30.

79 FURMAN 2014, pp. 251–258, fig. 3, 5.

80 Da Gazzo Veronese, Dosso del Pol, SALZANI 1987, fig. 133, 16. Dall'ambito centro europeo, cfr. *Celti* 1991, da Duchcov, p. 295; da Mannersdorf tomba 4, p. 299.

81 Per Castellavazzo, un esemplare in argento in BONOMI 1997, n. 121, fig. 7, p. 547 e p. 558; da Adria, in bronzo, cfr. CAMERIN 1993, tav. 3, 3; da Oderzo, necropoli dell'Opera Pia Moro, GAMBACURTA, RUTA SERAFINI 2014, fig. 9. Per una carta di distribuzione degli esemplari centro-europei, cfr. *Celti* 1991, p. 209; da Duchcov, p. 295.

82 GHIRARDINI 1888, Tav. XII, fig. 44; CALZAVARA CAPUIS, CHIECO BIANCHI 1979, fig. 12; *Este preromana* 2002, p. 265, fig. 111, 34–37.

83 RUTA SERAFINI 1984b, pp. 24–25.

84 KRUTA 1983, p.15; DE MARINIS 1986, pp. 103–106, carta di distribuzione del tipo a fig. 2; *Celti* 1991, p. 222; armilla ad ovoli da Saliceto San Giuliano (Modena), *Celti* 1991, p. 233; da Milano, p. 462.

85 Cfr. a titolo esemplificativo, *Celti* 1991, p. 256 da Lausanne (Vaud); p. 268 da Klettham (Baviera); pp. 270–271, da Planany (Baviera) e da Horní Kšely (Boemia); p. 272, da Kinek (Boemia); ad ovoli lisci, da Giengen, tomba 13, p. 374.

86 KRUTA 1983, pp. 14–15.

87 TOMBOLANI 1987, Altino, necropoli Brustolade, tomba 28, armilla omerale in ferro databile alla prima metà del III sec. a.C.

Le armille a viticci (nn. 119–128) sono documentate nel santuario<sup>88</sup> in accordo con una significativa distribuzione nel Veneto, dove compaiono precocemente ad Adria nella seconda metà del III secolo a.C.<sup>89</sup>, ma conoscono una più ampia diffusione in momenti successivi anche nella versione a capi aperti con asole<sup>90</sup> e rimangono in uso fino alla prima età imperiale<sup>91</sup>.

Le ultime due armille (nn. 129–130) sono attribuibili ad un periodo cronologico molto più avanzato. Si tratta

di due esemplari con terminazioni a teste di serpente affrontate, di una tipologia ben nota nelle necropoli dell'Italia settentrionale a partire dal III secolo d.C. e diffuse fino al V sec. d.C.<sup>92</sup>. Queste armille testimoniano una frequentazione tarda del santuario, asseverata anche dall'offerta monetale.

*Giovanna Gambacurta*

88 Cfr. GHIRARDINI 1888, Tav. XII, figg. 40 e 41.

89 CAMERIN 1993, p. 174, tav. 4, 13–14.

90 Caverzano (BL), NASCIMBENE 1999, fig. 20, 207; in generale, GAMBACURTA, RUTA SERAFINI 2017. Per gli esemplari a capi aperti con asole, cfr. da Montebelluna (TV), Posmon-Le Rive, tomba 2/1997, NASCIMBENE 2004, p. 668, n. 8.6, 6.

91 Da Rosà, cfr. PETTENÒ 2004, fig. 15, p. 67.

92 FORTUNATI ZUCCÀLA 1990, pp. 272–273; FACCHINI 1997, p. 186; JORIO, FORTUNATI, ZUCCÀLA 1997, p. 381, fig. 6, p. 380.

## VI. ORECCHINI

Tra i materiali del santuario di *Reitia* è presente un nucleo di 23 orecchini in bronzo (nn. 131–152), che evidentemente venivano offerti alla dea.

Numerosi sono gli esemplari con verga a sezione circolare, con un'estremità appuntita e l'altra desinente a riccio (nn. 131–138), ben attestati ad Este a partire dalla fine del V–l'inizio del IV sec. a.C. fino al III–II sec. a.C.<sup>93</sup>.

È documentato poi il tipo semplice con verga sottile o ispessita a sezione circolare ripiegata ad anello e con capi

assottigliati aperti (n. 139), accostati (nn. 149–152), agganciati (nn. 140–141; 144–148) o con fermo a cappio (n. 142)<sup>94</sup>. Questi orecchini, che potevano essere completati da pendenti di diverso tipo, proprio per la loro semplicità, conobbero una lunga durata, già a partire dall'età protostorica, e un'ampia diffusione in tutto il mondo antico<sup>95</sup>.

*Silvia Cipriano*

93 Ad esempio: *Este II* 2006, Benvenuti tomba n. 81, tav. 59, nn. 10–11 (V sec. a.C.); Benvenuti tomba n. 123, tav. 157, nn. 68–71 (III sec. a.C.); *Adige ridente* 1998, Casa di Ricovero tomba 20, p. 175, fig. 93, nn. 40 a–b (fine V–inizio IV sec. a.C.); Casa di Ricovero tomba 21, p. 189, fig. 101, nn. 36 a–b (fine V–prima metà IV sec. a.C.); Casa di Ricovero tomba 18, p. 199, fig. 109, n. 3 (prima metà IV sec. a.C.).

94 Si vedano per confronto AMIGONI 2004, p. 59 e tav. 7, 10; BASSI 2010, p. 195, tav. V/47.

95 Si vedano: SCATOZZA HÖRICHT 1989, p. 46, nn. 42–43; BOLLA 2008, p. 517, tav. C,1.

## VII. ANELLI DIGITALI

Nel santuario di *Reitia* sono stati rinvenuti una sessantina di anelli digitali, offerta preziosa alla divinità; prevalgono quelli in bronzo, seguono poi gli anelli in argento, in ferro ed un unico in oro.

Gli anelli numericamente più attestati sono quelli a spirale con verga liscia a sezione circolare in argento (nn. 156–164)<sup>96</sup> e in bronzo (nn. 184–195), caratterizzati da tre o quattro avvolgimenti e in alcuni casi con terminazioni modanate a testa di serpente stilizzata; questa tipologia di anelli è diffusa a partire dal VII sec. a.C. e fino a tutta l'età romana<sup>97</sup>.

Ampia cronologia contraddistingue anche gli anelli con verga a sezione appiattita e con capi aperti, accostati o sovrapposti, in argento (n. 155) e in bronzo (nn. 177–183)<sup>98</sup>, a volte con estremità decorate da testa di serpente stilizzata (n. 178–179)<sup>99</sup> o da occhi di dado (n. 177)<sup>100</sup> o da solcature (n. 183).

Sono documentati anche sporadici esemplari di semplici anelli in bronzo con verga liscia a sezione circolare<sup>101</sup> (n. 167) o appiattita caratterizzata da decorazione a perline (n. 166)<sup>102</sup>, diffusi a partire dal periodo veneto antico fino all'età romana. La medesima forma semplice ricorre anche con diversi tipi di verga: a sezione piano convessa

(nn. 168–170; 173; 207)<sup>103</sup>, in un caso con terminazione decorata a testa di serpente (n. 170), in un altro con solcatura mediana (n. 173), o a sezione rettangolare appiattita (n. 172)<sup>104</sup>, o ancora in anelli con alta verga spessa e con doppia solcatura (n. 176)<sup>105</sup>.

L'anello digitale in oro in verga piena sottile che si allarga a formare il castone ovale in cui rimane l'alloggiamento della pietra, mancante, (n. 153) appartiene ad una tipologia molto diffusa soprattutto tra il I ed il III sec. d.C.<sup>106</sup>. In due casi un anello in bronzo (n. 198) e uno in ferro (n. 209) conservano all'interno del castone la pietra con tracce di intaglio non più leggibile, mentre in altri due casi rimane nel castone l'alloggiamento della pietra, perduta (nn. 206, 208)<sup>107</sup>. Alcuni anelli in bronzo del santuario (nn. 199–205) sono caratterizzati dalla verga con castone di forma circolare o ovale, ottenuto dall'appiattimento della verga stessa e contraddistinti da un'incisione<sup>108</sup>; tra i motivi si conservano una figura femminile, forse una Musa danzante (n. 199), un volatile (n. 201) e un Satiro nudo inginocchiato (n. 200)<sup>109</sup>.

*Silvia Cipriano*

96 Forse riferibili a questo gruppo sono anche i numerosi frammenti di anelli in argento con verga liscia a sezione circolare (n. 170).

97 Per l'età veneto antica atestina si veda ad esempio *Este II* 2006, Benvenuti tomba 65, p. 86 e tav. 23, nn. 20–21. Per l'età romana: GUIRAUD 1989, tipo 7c, p. 195; AHUMADA SILVA, TESTA 1991, p. 39.

98 *Este II* 2006, Benvenuti tomba 98, tav. 92, nn. 10–11, datati alla fine del VI–inizio del V sec. a.C. (p. 194); GUIRAUD 1989, tipo 7b, p. 195.

99 AMIGONI 2004, p. 59, e tav. VII, 16.

100 *Adige ridente* 1998, Casa di Ricovero tomba 20, p. 175, fig. 93, n. 38 (fine V–inizio IV sec. a.C.).

101 GUIRAUD 1989, tipo 8a, p. 196; RIHA 1990, tav. 15.

102 Si veda per confronto AMIGONI 2004, p. 59, e tav. VII, 14; per la decorazione *Padova Preromana* 1976, p. 278, n. 32.

103 GUIRAUD 1989, tipo 8c, p. 196.

104 GUIRAUD 1989, tipo 8d, p. 196.

105 Corrispondenti al tipo generico 8g di GUIRAUD 1989, p. 196.

106 Inquadrabile nel tipo 2a di GUIRAUD 1989, p. 181. Si veda ad esempio PIRZIO BIROLI STEFANELLI 1991, p. 241, n. 78.

107 Forse appartiene alla tipologia degli anelli con castone anche un anello in argento (n. 159), in cattivo stato di conservazione.

108 Tipo 2g di GUIRAUD 1989, p. 185; AMIGONI 2004, p. 59, e tav. VII, 17 e 19; per confronti atestini di anello con castone inciso: *Este II* 2006, Benvenuti tomba 125, tav. 174, n. 88, datato al I sec. a.C.; TAGLIAFERRO 2006, p. 172, n. 13, databile tra I e II sec. d.C.

109 Per il motivo del Satiro: SENA CHIESA 2009, p. 66, nn. 217–220, con esemplari databili tra la metà del I sec. a.C. e la metà del I sec. d.C.

## VIII. SPILLONI

Gli spilloni sono piuttosto rari nel contesto del santuario di *Reitia* e documentano probabilmente l'offerta personale di un elemento del vestiario lasciato alla divinità. Nonostante il numero poco consistente, ne sono stati trovati sia negli scavi ottocenteschi che in quelli recenti. Possono essere raggruppati in due nuclei sostanzialmente diversi per ambito cronologico, i preromani (nn. 210–212.3) e i tardoantichi (nn. 213–220).

I primi spilloni sono riconducibili a tipologie note ad Este, soprattutto nel costume maschile, ma in modo non esclusivo, nell'ambito del VII secolo a.C. I primi tre esemplari si inquadrano nella serie degli spilloni a globetti, in particolare il n. 210 appartiene al tipo più elaborato della serie e trova confronti piuttosto frequenti nelle necropoli atestine tra la fine del VII e il pieno VI secolo a.C.<sup>110</sup>. Meno frequente, il tipo con unico globetto come il n. 211 semplice o modanato<sup>111</sup>; i tre frammenti n. 212.1–3, piccoli e molto lacunosi, sono accostabili ad un frammento con fermapièghe, e a due spilloni con capoc-

chia a globetto e modanatura sottostante, senza che sia possibile stabilire se gli esemplari interi fossero connotati da globetti multipli<sup>112</sup>. Particolari i due esemplari con perla infilata a costituire la capocchia (nn. 213–214).

Come accennato, i piccoli spilloni con fusto sottile infilato in una perlina a volte decorata da una solcatura orizzontale (nn. 215–220) sono attribuibili a fasi piuttosto tarde; dal III secolo a.C. in poi sono noti anche in ambito alpino ed hanno diffusione fino ad epoca altomedioevale in Italia settentrionale<sup>113</sup>. Nel Veneto trovano riscontro anche nelle ultime fasi di frequentazione nel santuario di Monte Altare, dove è anche stato sollevato il dubbio che si tratti di oggetti riferibili ad un periodo in cui ormai l'area ha perso la sua connotazione sacra<sup>114</sup>. Gli esemplari del santuario di *Reitia* sono per lo più in bronzo, anche se uno ha il fusto in ferro; molti provengono dagli scavi recenti, probabilmente in relazione ad una raccolta più sistematica.

*Giovanna Gambacurta*

110 Lo spillone è documentato in GHIRARDINI 1888, Tav. 13, fig. 21; per i confronti cfr. PERONI *et al.* 1975, fig. 8,14, p. 51; *Este I* 1985, Casa di Ricovero, tb. 179, tav. 91, 18; *Este II* 2006, Benvenuti tb. 76, tav. 43,17.

111 *Este I* 1985, Casa di Ricovero, tb.147, tav. 32,56; tav. 293,173.

112 *Adige ridente* 1998, Casa di Ricovero 1983–1993, tb. 44, fig. 56,3 e 57,4, pp. 115–129.

113 *Ori delle Alpi* 1997, da Zambana, n. 1170, p. 492, fig. 108; dalla Val di Non, n. 1244, p. 501, fig. 123. Da Ravenna, GUIDONI GUIDI 1983, n. 16.8, p. 185.

114 GAMBACURTA 2005, tav. 25, D2,6; D2,8.

## IX. FIBULE

### 1. Le fibule in bronzo e argento

Le fibule in questo catalogo costituiscono, rispetto agli esemplari ben più numerosi editi da Harald Meller nei volumi del 2002 e del 2012, una integrazione necessaria a restituire il panorama complessivo di questi oggetti di abbigliamento rinvenuti nel santuario<sup>115</sup>. Le fibule presentate in questo catalogo provengono nella maggior parte dei casi dagli scavi eseguiti alla fine del '900, non inclusi nello studio di Harald Meller, e in parte minore, dagli scavi ottocenteschi. Vecchi nuclei di materiali in ferro hanno infatti subito un recente intervento di restauro che, pur coinvolgendo in primo luogo le armi (cfr. Bondini, *infra*), ha consentito di identificare alcuni frammenti di fibule, non sempre qualificabili in modo puntuale dal punto di vista tipologico, ma significativi per la valutazione del numero complessivo degli esemplari documentati, la cui maggior presenza sembra confermata nel periodo tardo-repubblicano, tra la fine del II e il I sec. a.C. Per opportunità e coerenza, lo studio di Meller è stato considerato come punto di riferimento per l'inquadramento tipo-cronologico delle fibule presentate in questa sede.

Lo studio di questo piccolo nucleo di fibule ha identificato pochi esemplari attribuibili a tipologie precedenti il pieno orizzonte Certosa, che vanno ad accostarsi a quelli già individuati da Harald Meller, riferiti a fibule a sanguisuga e ad un esemplare a navicella o sanguisuga, tutti molto frammentari<sup>116</sup>; si conferma così un inizio piuttosto precoce dell'offerta di fibule nel santuario, anche se la loro più ampia attestazione rimane sostanzialmente più tarda.

I pochi esempi più antichi provengono da rinvenimenti dei nuovi scavi, come la fibula n. 221, definita ad arco di verga e staffa lunga<sup>117</sup>, che per caratteristiche dell'arco e proporzioni è confrontabile con una coppia proveniente da una sepoltura patavina databile alla fine del VII-inizi del VI sec. a.C.<sup>118</sup>. Il frammento di staffa con terminazione a testa di papavero (n. 222) può solo genericamente essere attribuito all'orizzonte cronologico del VI sec. a.C., ed è troppo lacunoso per precisazioni crono-tipologiche più dettagliate. Gli esemplari riuniti con il n. 223 si possono ricondurre alle fibule a navicella e al tipo delle piccole fibule a navicella aperta a losanga con pannello centrale decorato. A causa della frammentarietà le prime sono solo genericamente riferibili ad una tipologia inquadrabile all'interno del VII sec. a.C., men-

tre il tipo della piccola navicella è già documentato nelle necropoli di Este, ma è maggiormente diffuso in quelle lombarde della metà del VI sec. a.C.<sup>119</sup>.

Le fibule riunite con il n. 224, una delle quali intera, fatto salvo per una piccola porzione dell'ardiglione, si possono inquadrare nei tipi con staffa a J, appendice rialzata, arco a volte ispessito, spesso asimmetrico, in questo caso connotato anche dalle solcature trasversali<sup>120</sup>; questi tipi sono noti a Padova e a Este nella seconda metà avanzata del VI sec. a.C. e a volte anche nel secolo successivo. Nel santuario di *Reitia* ne è già noto un esemplare simile, definito ad arco piano-convesso decorato da piccoli gruppi non contigui di solcature trasversali, che appare connotato da un profilo più accentuato della curvatura dell'arco<sup>121</sup>. Si accostano all'esemplare n. 224.1 i frammenti di arco con analoga decorazione nn. 228–231.

Pochi esemplari sono invece inquadrabili nel pieno orizzonte Certosa dal V sec. a.C. (nn. 225–227). La n. 225 è un raro esemplare di Certosa in argento, una fibula di dimensioni medio-grandi, attribuibile alla fase più tarda di diffusione del tipo<sup>122</sup>; per i numeri 226.1–2, riconoscibili per la staffa a T, la frammentarietà non consente una identificazione puntuale della tipologia. Genericamente all'orizzonte Certosa o al precedente delle fibule a staffa lunga con terminazione a pomello si ascrivono rispettivamente i frammenti nn. 232–237 e 238–239.

Più significativo il panorama delle fibule riferibili agli schemi del La Tène Medio e Tardo.

Tra queste la fibula di schema MLT con decorazione in plastic style (n. 240), che è assimilabile a più prestigiosi esemplari in oro e argento e ad altri in bronzo ben diffusi tanto nel Veneto di pianura che in quello alpino<sup>123</sup>;

115 MELLER 2002; MELLER 2012.

116 MELLER 2002, tav. 1, 1; tav. 74, 746; MELLER 2012, Abb. 14.

117 VON ELES 1986, pp. 179–183, nn. 1785 A–B.

118 *Padova Preromana* 1976, via Tiepolo, tb. 5, pp. 267–273; tav. 63, 28–29, 39–40.

119 VON ELES 1986, p. 131, nn. 1207–1211.

120 VON ELES 1986, nn. 2111–2114.

121 MELLER 2002, tav. 1, 10.

122 CHIECO BIANCHI 1987, p. 202, nn. 38–41, fig. 19, 40.

123 Este, ZAMPIERI 1997, n. 228; Padova, ZAMPIERI 1997, n. 110; Gazzo Veronese, Cassinate, SALZANI 1976, fig. 37, 1, p. 173; Montebello, BONDINI 2005b, p. 269–270, n. 237; Altino, I Portoni, ustrina 4a, TOMBOLANI 1987, fig. 7, 2; Oderzo, BUORA 1991, tav. I, 3; Caverzano, NASCIMBENE 1999, p. 80, fig. 16, 168; Lagole di Calalzo, FOGOLARI, GAMBACURTA 2001, n. 348. Più tardo l'esemplare in argento da Montebelluna, Posmon-Le Rive, tomba 2/1997, NASCIMBENE 2004, p. 668, n. 86, 11, ormai databile sullo scorcio del II sec. a.C.



l'ambito cronologico di diffusione di queste fibule nel Veneto coincide con il LT C1, quindi con la seconda metà del III sec. a.C. L'esemplare in questione ha subito una vistosa defunzionalizzazione con apertura e svolgimento della molla, pratica non inconsueta nei contesti votivi. Tra le fibule già note nel santuario due esemplari mostrano una decorazione molto simile dei noduli, uno sull'arco, l'altro sulla terminazione della staffa<sup>124</sup>.

Agli ultimi momenti di diffusione dello schema MLT, sono ascrivibili l'esemplare n. 241 e, con ogni probabilità, i frammenti nn. 242–249, assimilabili a ben 17 esemplari già identificati da Harald Meller<sup>125</sup>. Fibule con staffa agganciata all'arco in filo, spesso connotate da un arco piuttosto alto, sono elaborazioni ben note in Veneto come varianti del tipo Misano, che compare nella sfera di influenza cenomane nell'ultimo trentennio del II sec. a.C. (LTD1a) e perdura nella prima metà del secolo successivo, in associazione con le fibule del gruppo Nauheim<sup>126</sup>. La caratteristica molto evidente della molla bilaterale espansa con molti avvolgimenti, in qualche caso con perno interno, riconduce ad una commistione con tipologie più occidentali come il tipo Ornavasso. Queste fibule si trovano ben attestate nelle necropoli del Veneto, in particolare in quelle del comparto cenomane, a partire dagli ultimi trent'anni del II secolo a.C. e perdurano nella prima metà del I sec. a.C. in associazione alle fibule del gruppo Nauheim<sup>127</sup>.

Un esemplare intermedio tra lo schema MLT e le fibule Nauheim si può considerare la fibula n. 254, in cui la staffa non è ancora fusa con l'arco, ma vi si salda nella parte inferiore; la molla bilaterale a più avvolgimenti con arco e corda esterna consente comunque un inquadramento tra la fine del II sec. a.C. e gli inizi del I sec. a.C. Esempari simili erano già stati individuati nel santuario e identificati con il tipo Monte Ricco<sup>128</sup>.

Più chiaramente inquadrabili nelle differenti varietà del raggruppamento delle fibule Nauheim sono gli esemplari n. 255–267. La frammentarietà spesso non consente di verificare la caratteristica della staffa, se piena o a giorno, ma appaiono ben distinguibili l'arco laminare, la molla bilaterale a pochi avvolgimenti (in genere due per lato) e la corda interna. Tra gli archi in lamina si distinguono gli esemplari con inflessioni laterali (n. 255 e 258), identificati da Harald Meller come Forma Isonzo, tipo Dürrnberg<sup>129</sup>, da quelli con decorazione puntinata ai margini (nn. 259 e 264), definita di tipo Maniago, rappresentata da ben 78 esemplari, che, aggiunti alle cinque di questo catalogo assommano ad 83<sup>130</sup>. Le tipologie riferibili alle caratteristiche del gruppo Nauheim sono ampiamente documentate nel santuario e segnano con ogni probabilità il momento di maggior fortuna per l'offerta delle fibule, che sembra non subire rilevanti flessioni nei decenni posteriori. Nel Veneto l'orizzonte delle fibule Nauheim si accosta e sopravanza quello delle fibule Misano, ad iniziare dallo scorcio del II secolo a.C., per

coprire tutta la prima metà del I sec. a.C., nelle varietà con staffa a giorno e con staffa piena o staffa piena forata<sup>131</sup>, con una distribuzione che abbraccia la pianura centro-occidentale, ma non esclude l'ambito pedemontano e alpino e la zona costiera, seguendo con ogni probabilità i percorsi del controllo militare<sup>132</sup>.

Anche le fibule della forma Almgren 65 in bronzo sono ben documentate nel santuario di *Reitia*; Harald Meller le presenta con una dettagliata articolazione tipologica<sup>133</sup>. Gli esemplari in miglior stato di conservazione fra quelli qui presentati sono due (nn. 270–271) e appaiono entrambi riconducibili al tipo Aquileia; le altre sono troppo frammentarie per una più puntuale determinazione<sup>134</sup>. Queste fibule compaiono attorno alla metà del

124 MELLER 2002, tav. 74, 749; tav. 6, 66; MELLER 2012, fig. 14.

125 Este, fondo Baratella, MELLER 2002, tavv. 8–9, 91–105; tav. 74, 751–752; MELLER 2012, fig. 14.

126 Esempari del LT D1a: Santa Maria di Zevio, Mirandola, SALZANI 1996, tomba 85, tav. XXXII, B, 6; tomba 86, tav. XXXIII, 10 a–c; tomba 90 B, tav. XXXVII, B, 9b; tomba 90 C, tav. XXXVIII, B, 7; tomba 92, tav. XLI, 6; tomba 93, tav. XLII, 6–7 a–b; tomba 101, tav. XLIV, D, 5 a–b; tomba 106, tav. XLIX, A, 9 a–b; tomba 108, tav. L, 10 a–f; tomba 109 B, tav. LI, B, 15–16; tomba 110, tav. LII, A, 4 a; tomba 111, tav. LII, B, 6 b–c; tomba 123, tav. LVI, A, 9 d e 9bis; tomba 131, tav. LX, 19; tomba 132, tav. LXI, B, 4; Megliadino san Fidenzio, VOLTOLINI 2011, tomba MSF 7-1977, tav. VI, 10–11. Esempari del LTD1b–D2a: Valeggio sul Mincio, SALZANI 1995, tomba 4, tav. IV, 37 a–c; tav. V, 40 a–b, d–e; tav. VI, VI, A, 40f, 40c; tomba 8, tav. VII, B, 5a; tomba 10, tav. VIII, A, 12 a, 13 a–b; tomba 12, tav. X, A, 2 a–c; e–p; tomba 17, tav. XII, A, 2 a–c; tomba 18, tav. XIII, A, 9; Isola Rizza, Casalandri, SALZANI 1998, tomba 12bis, tav. X, 6 a e 6c; tomba 36, tav. XXI, B, 8 a; tomba 39, tav. XXII, C, 7 a–f; tomba 56, tav. XXX, B, 25 a–b e tav. XXXIII, A, 36, m; tomba 57, tav. XXXIII, B, 1 a–b; tomba 77, tav. XXXIX, B, 5 a–b e 3 f; tomba 80bis, tav. XLI, B, c; tomba 82, tav. XLII, A, 3 e 7; tomba 104, tav. XLIX, B, 9 c; Santa Maria di Zevio, Mirandola, SALZANI 1996, tomba 19, tav. X, B, 5; tomba 28, tav. XII, D, 3; tomba 31, tav. XIII, C, 9 e 11; tomba 48, tav. XXI, D, 12 b–d; tomba 105, tav. XLVII, B, 6 a–b; 6bis; tomba 135, tav. LXIII, 9; tomba 137, tav. LXV, 3 b–c; tomba 152, tav. LXXII, 1 a–b; tav. LXXIII, 11; tomba 153, tav. LXXIII, B, 6 a–b.

127 GAMBACURTA, RUTA SERAFINI 2017, pp. 258–261.

128 MELLER 2002, tav. 9, 106–107; MELLER 2012, fig. 14.

129 MELLER 2002, tavv. 20–22, 252–273; MELLER 2012, fig. 14.

130 MELLER 2002, tavv. 10–11, 122–132, tav. 12, 144–151; tavv. 13–17, 153–210; tav. 74, 254; MELLER 2012, fig. 14.

131 BOŽIĆ 2008, pp. 50–65; da ultimo per le tipologie dell'Italia settentrionale, PIANA AGOSTINETTI 2014.

132 Con staffa a giorno: Valeggio sul Mincio, SALZANI 1995, tomba 12, tav. X, A, 2 d; tomba 21, tav. XIV, A, 15 a–b; Isola Rizza, Casalandri, SALZANI 1998, tomba 4, tav. V, 14; tomba 14, tav. XI, C, 7 a; tomba 59, tav. XXXIV, B, 3 a; Santa Maria di Zevio, Mirandola, tomba 6, SALZANI 1996, tav. VII, D, 9; Este, Benvenuti, tomba 123, *Este II* 2006, tav. 160, 107–109; tomba 125, *Este II* 2006, tav. 173, 81 e tav. 175, 108; Casa di Ricovero, tomba 231, *Este I* 1985, tav. 167, 16–20. Con staffa piena: Altino Fornasotti, tomba 1, GAMBACURTA 1999, fig. 9, 3–4; Albertini, tomba 1–5, GAMBACURTA 1999, fig. 4, 3; Isola Rizza, Casalandri, tomba 44, SALZANI 1998, tav. XXIV, B, 4. Con staffa piena forata: Este, Serraglio Bogoni, MELLER 2012, Abb. 16, 7; Casale Cortellazzo, MELLER 2012, Abb. 19, 4; Arquà Petrarca, tomba E1, GAMBACURTA 1987, fig. 7, 2; San Martino di Castelciés, GAMBACURTA 1990, fig. 4, 12; Lagole, FOGOLARI, GAMBACURTA 2001, 354.

133 MELLER 2012, pp. 180–197.

134 MELLER 2002, tavv. 28–30, 330–357; MELLER 2012, fig. 14, pp. 181–183; pp. 193–194.

I sec. a.C. e si diffondono nel secondo terzo del secolo, nel LT D2 avanzato (LT D1b finale e D2a secondo Meller)<sup>135</sup>.

Due esemplari di Schuesselfibel (nn. 274–275), troppo frammentari per essere meglio definiti, rappresentano una evoluzione che compare un po' più tardi rispetto alle precedenti, ma è in uso anche nello stesso periodo; un buon numero di esemplari sono documentati nello stesso santuario, pertinenti a diverse varietà<sup>136</sup>.

Due frammenti (nn. 280–281) rappresentano il tipo Aucissa, peraltro ben documentato nel santuario<sup>137</sup>, che rappresentano l'offerta della prima età augustea.

Gli esemplari più tardi sono rappresentati dalle tre fibule ad Omega (nn. 298–300), tipologia che si afferma nell'età medio-imperiale (II–III sec. d.C.), la cui presenza è documentata anche nel santuario di Lagole di Calalzo, oltre che in alcuni contesti alpini<sup>138</sup>. Potrebbero attestare la prosecuzione della frequentazione nel santuario dopo il II secolo d.C.

## 2. Le fibule in ferro

Una distribuzione cronologica incentrata soprattutto tra la fine del II sec. a.C. e la metà del I sec. a.C. ricoprono anche gli esemplari in ferro, spesso mal conservati.

L'esemplare n. 301 è ancora riconducibile allo schema Medio La Tène, con staffa agganciata all'arco e molla bilaterale a quattro avvolgimenti con corda esterna, e può rientrare tra gli esemplari con arco in filo di ferro che connotano l'inizio del LTD1, tra lo scorcio del II e gli inizi del I sec. a.C. Un esemplare di Nauheim a staffa piena con arco molto ribassato (n. 311) sembra riferibile allo stesso orizzonte cronologico. I molti frammenti che, per caratteristiche della molla e attacco dell'arco laminare, possono essere ancora ricondotti al raggruppamento delle fibule Nauheim, consentono di accrescere la attestazione di questa tipologia peraltro già ben documentata nel santuario anche negli esemplari in bronzo<sup>139</sup>. I numerosi frammenti relativi solo a molle bilaterali anche a molti avvolgimenti non sono riconducibili a tipologie meglio precisabili, ma documentano l'ampio utilizzo di fibule come offerte tra la fine del II e la metà del I sec. a.C.

*Giovanna Gambacurta*

135 MELLER 2012, p. 156.

136 MELLER 2002, tav. 33, 391–396; tav. 34, 397–399; tav. 34, 400; tav. 34, 401–407; tavv. 35–36, 408–422; MELLER 2012, fig. 14, pp. 197–219.

137 MELLER 2002, tavv. 44–45, 524–536; tav. 74, 759; MELLER 2012, fig. 14.

138 ETTLINGER 1973, tipo 51, pp. 131–133; per un esemplare trentino, cfr. *Ori delle Alpi* 1997, n. 1181, p. 494; da Lagole di Calalzo, FOGOLARI, GAMBACURTA 2001, n. 378.

139 MELLER 2012, fig. 14; pp. 161–165.

## X. STRUMENTI DA TOILETTE

Tra i materiali riferibili alla *toilette*, sono documentati alcuni frammenti di specchio riconducibili sia alla forma circolare, sia a quella rettangolare (n. 322.1), realizzati in bronzo ternario con una superficie lucidata riflettente ed una scabra per consentire l'inserimento nel supporto; gli specchi sono databili a partire dal IV–III sec. a.C., ma sono frequenti soprattutto in età imperiale romana<sup>140</sup>. Si conserva poi un frammento di attacco di un manico, conformato a testa d'uccello stilizzata, con i particolari di occhio, ciglia e becco resi ad incisione (n. 322.2 bis)<sup>141</sup>. Non è possibile definire se lo stato di frammentazione degli specchi sia di carattere accidentale oppure se esso sia legato alla ritualità per la sua valenza simbolica connessa al valore riflettente.

Sono presenti poi cinque pinzette in bronzo, quattro delle quali con apice a molla sagomato, con impugnatura liscia e branche appiattite e ripiegate<sup>142</sup> (n. 324.1–4), mentre la quinta pinzetta presenta una presa conformata ad anello<sup>143</sup> (n. 325); molto diffuse in epoca romana, le pinzette, *vulsellae*, venivano utilizzate sia in ambito cos-

metico, per la depilazione, sia in quello medico-chirurgico e anche per usi domestici.

Un frammento di manico ed uno di *ligula* sono pertinenti a strigili in bronzo (n. 323.1–2), già ben documentati in Etruria e utilizzati in seguito in età romana per detergere la pelle dal sudore e dalla polvere o dagli oli, dopo il bagno o le attività atletiche<sup>144</sup>.

Cinque oggetti possono essere ricondotti a *ligulae* (nn. 326–329.2), caratterizzate da una terminazione appuntita o spuntata e l'altra desinente a spatola piatta o cava; questi strumenti venivano utilizzati per estrarre unguenti e polveri da piccoli contenitori o come nettaorecchie o, ancora, come dispositivo chirurgico<sup>145</sup>.

Altri quattro strumenti con una estremità arrotondata ad oliva e l'altra conformata a spatola allargata a foglia (nn. 330–333.2) sono identificabili come *spathomele*, usati per mescolare e versare unguenti, polveri e medicinali, esplorare cavità, pulire ferite ed effettuare medicazioni, e ampiamente diffusi in età romana<sup>146</sup>.

Silvia Cipriano

140 Si vedano i Gruppi A (rettangolare), B–F (circolari) e G–M (con manico) della Lloyd Morgan. Confronti in: ZAMPIERI, LAVARONE 2000, pp. 149–150; GIOVANNINI *et al.* 1997, cc. 175–176; BASSI 2010, pp. 188–189; *Le grandi vie della civiltà* 2011, p. 559, n. 4.174.b.

141 Questo tipo di attacco del manico allo specchio è ben documentato negli esemplari in argento di produzione campana, databili tra il I sec. a.C. e il I sec. d.C. (ad es.: *Storie da un'eruzione* 2004, p. 258, IV.39; si veda anche il famoso specchio di Leda dal Tesoro di Boscoreale: *Auguste* 2014, p. 217, Bj2159) e si ritrova poi negli specchi in bronzo (ad es. LLOYD MORGAN 1981, p. 46, fig. 9a, gruppo Hb, p. 55, fig. 11a, Gruppo Ka; p. 58, fig. 12a, Gruppo L).

142 GALLIAZZO 1979, p. 159, n. 3; ZAMPIERI, LAVARONE 2000, pp. 147–148, nn. 257–259. Per un esemplare atestino: *Este II* 2006, tav. 174, n. 86 (tomba 125).

143 GALLIAZZO 1979, p. 159, n. 4. Per un esemplare atestino: *Este II* 2006, tav. 174, n. 87 (tomba 125).

144 GALLIAZZO 1979, p. 139; ZAMPIERI, LAVARONE 2000, pp. 148–149; *Le grandi vie della civiltà* 2011, p. 559, n. 4.174.

145 GALLIAZZO 1979, p. 162, nn. 7–10.

146 GALLIAZZO 1979, p. 160, nn. 2, 5; ZAMPIERI, LAVARONE 2000, p. 151; D'AMBROSIO, GUZZO, MASTROBERTO 2004, p. 136.

# XI. STRUMENTI DA FILATURA, TESSITURA, CUCITO E BOTTONI

## 1. Strumenti da filatura, tessitura e cucito

Gli strumenti da filatura, tessitura e cucito in metallo completano il quadro molto più numeroso di quelli fittili (cfr. *Varia I*), costituiti da un numero rilevante di pesi da telaio, rocchetti e fusaiole che documentano lo stretto legame tra la divinità e queste attività femminili dall'epoca preromana alla prima età imperiale. Questa documentazione, rafforzata dalla raffigurazione su di una lamina decorata e dedicata alla divinità<sup>147</sup>, conferma la caratterizzazione della divinità *Reitia* come *ergane*, ben riflessa dalla sua possibile *interpretatio* romana come Minerva<sup>148</sup>, lasciando anche ipotizzare, oltre che l'offerta di stoffe alla divinità, la realizzazione delle stesse attività tessili all'interno del santuario.

Il panorama degli oggetti conservati, fittili e metallici, documenta in modo quasi completo il ciclo produttivo, dalla filatura e tessitura, fino alla ornamentazione dei tessuti, cui si riferiscono gli aghi di diverse dimensioni<sup>149</sup>. Non sono attualmente documentate le conocchie e le tavolette da tessitura, presenti tuttavia nelle sepolture femminili di Este, tra la fine dell'VIII e il VII sec. a.C., in un momento probabilmente precedente la piena attivazione del santuario<sup>150</sup>.

Pressoché tutto il materiale, tranne un ago da cucito (n. 350), proviene dagli scavi ottocenteschi, così come tutti i pesi da telaio, i rocchetti e le fusaiole. Sembra anche in questo caso confermata l'ipotesi di una distribuzione differenziata e selezionata dei votivi all'interno del santuario.

Appare eccezionale il fuso in bronzo (n. 334), probabilmente un esemplare cerimoniale o votivo e non esclusivamente funzionale; la decorazione ad occhi di dado lo connota come parte di uno strumentario di prestigio; in assenza di confronti puntuali la datazione non è circoscrivibile anche se la sintassi decorativa ha la sua massima diffusione tra VI e IV sec. a.C.

Sono comunemente riferiti ad attività tessili i cosiddetti scettri in lamina di bronzo, che originariamente ricopriva un'anima in legno; i due esemplari documentati (nn. 335–336) sono del tipo Este Capodaglio, ben documentato nelle sepolture atestine in tutto l'orizzonte Certosa, fino al III secolo a.C., sia in sepolture di rango che in contesti più modesti<sup>151</sup>.

Le fusaiole in bronzo (nn. 337–338) e in piombo (nn. 339–345), che sarebbero tipiche del Veneto e delle limi-

trofe regioni nord-orientali, vengono datate genericamente dal V al I secolo a.C., anche se la loro più comune diffusione si ascrive a partire dal III secolo a.C. e sono documentate anche in contesti culturali tardo-celtici<sup>152</sup>; queste fusaiole, a volte connotate da una decorazione ad "S" proprio di gusto celtizzante, sono più rare di quelle fittili, ma documentate nelle sepolture atestine<sup>153</sup>, oltre che nelle tombe del comparto cenomane e in altri centri veneti connotati da presenze celtiche o celtizzanti<sup>154</sup>; la loro attestazione non manca nei luoghi di culto, come nel caso di Altichiero presso Padova<sup>155</sup>. Gli esemplari rinvenuti nel santuario atestino fanno di certo sistema con quelli fittili (cfr. *Varia I*) e ne rappresentano con ogni probabilità una versione funzionale più tarda.

Gli aghi di diverse dimensioni (nn. 346–353), fino a quello del tutto particolare a doppia cruna (n. 353), documentano la fase di lavorazione più avanzata, di confezione degli abiti e della loro decorazione. Aghi in bronzo da cucito sono documentati con una certa frequenza in sepolture femminili di età orientalizzante, soprattutto tra VII e VI secolo a.C., unitamente agli altri elementi propri di queste attività femminili la cui specializzazione è indicatore di prestigio<sup>156</sup>. La loro morfologia strettamente funzionale e quindi la scarsa variabilità nel tempo, ne impedisce tuttavia una datazione puntuale.

147 GAMBACURTA, RUTA SERAFINI 2007, fig. 6, p. 52; CAPUIS, CHIECO BIANCHI 2010, n. 463.

148 CAPUIS, CHIECO BIANCHI 2002; MAGGIANI 2002.

149 GAMBACURTA, RUTA SERAFINI 2007; GAMBACURTA, RUTA SERAFINI 2012.

150 GAMBACURTA, RUTA SERAFINI 2007, pp. 47–48.

151 PERONI *et al.* 1975, fig. 10, 23; pp. 60–61; GAMBACURTA, RUTA SERAFINI 2007, p. 50.

152 TARPINI 2001; BONDINI 2005b, pp. 299–300.

153 *Este I* 1985, Muletti Prosdocimi tb. 249, tav. 237, 12; CHIECO BIANCHI 1987, Casa di Ricovero tb. 23 e 36/1983, p. 213, fig. 33, 97; p. 227, fig. 55, 38; *Este II* 2006, Benvenuti tb. 104, tav. 104, 16; Benvenuti tb. 123, tav. 155, 50–52.

154 GAMBACURTA, RUTA SERAFINI 2017; SALZANI 1986, Povegliano, Madonna dell'uva secca tb. 3, p. 76, fig. 23; SALZANI 1996, Santa Maria di Zevio, Mirandola, tb. 124, tav. LVI, B, 2; da Montebello Vicentino, cfr. BONDINI 2005b, pp. 245–247; fig. 11, 133–144; pp. 299–300; da Padova, *Padova Preromana* 1976, Tomba delle Madri Canossiane, tav. 77, A, 28.

155 ZAGHETTO, ZAMBOTTO 2005, tav. 11, D5,1–D5,3.

156 GAMBACURTA, RUTA SERAFINI 2007.

## 2. Bottoni

Solo quattro i bottoni identificati, ma in realtà è possibile che fossero di più, soprattutto quelli in lamina. Nel caso in cui non sia conservato l'appiccagnolo, infatti, non è possibile identificarli come bottoni e possono essere annoverati tra le borchie.

Singolare il bottone bilobato n. 354, tipologia piuttosto rara, che trova confronto in una sepoltura atestina<sup>157</sup> e a Bologna<sup>158</sup>, in contesti databili nel III sec. a.C. Un esemplare analogo è stato rinvenuto in una sepoltura anomala databile alla seconda metà del III sec. a.C. a Santorso (VI)<sup>159</sup>; la presenza di questa tipologia perdura nel secolo successivo come documentato in una sepoltura con ascendenze liguri rinvenuta a Pressana nel territorio

atestino, datata sullo scorcio del II sec. a.C. per l'attestazione nel contesto di due rare fibule a maschera<sup>160</sup>.

Molto comuni i bottoni in semplice lamina convessa, anche se meno comune appare l'appiccagnolo dello stesso diametro della calotta come negli esemplari n. 355.1–2. I bottoni in lamina circolare sono ben diffusi nelle sepolture atestine<sup>161</sup> e in quelle patavine<sup>162</sup> dalla fine VIII–inizi VII al V sec. a.C., con una maggiore diffusione tra VII e VI e più rare attestazioni nei due secoli successivi.

Alla prima età imperiale romana, tra I e inizi II secolo d.C. si può ascrivere il bottone conformato a fiore (n. 356), che trova confronti nell'abbigliamento militare dell'epoca<sup>163</sup>.

*Giovanna Gambacurta*

157 Tomba Capodaglio 33, inedita presso il Museo Nazionale Atestino.

158 VITALI 1992, tav. 26/2.

159 PANOZZO 1999, fig. 5, pp. 239–243.

160 SALZANI 2002, p. 210.

161 *Este I* 1985, Casa di Ricovero, tb. 149, tav. 38, 17; tb. 211, tav. 130, 9; tb. 212, tav. 136, 53; Muletti Prosdocimi, tb. 246, tav. 233, 32; tb. 252, tav. 240, 8; Casa di Ricovero, sporadici 1882, tav. 295, 201; *Este II* 2006, Benvenuti, tb. 69, tav. 28, 9; tb. 70, tav. 32, 32; tb. 78, tav. 50, 30; tb. 83, tav. 62, 11; tb. 85, tav. 68, 10; tb. 122, tav. 148, 51 e 52; tb. 123, tav. 161, 125; tb. 124, tav. 165, 53–54; tb. 126, tav. 178, 11; tb. 278, tav. 193, 14a; tb. 290, tav. 209A, 13; *Adige ridente* 1998, Casa di Ricovero 1983–1993, tb. 19, fig. 63,c; tb. 127, fig. 72, 13; tb. 21, fig. 97, o; fig. 100, 22; fig. 101, 35; fig. 194, 58; tb. 126, fig. 114, 3.

162 *Padova Preromana* 1976, via Tiepolo, tb. 5, tav. 64, A, 61–62; vicolo Ognissanti, tb. XLVI, tav. 67, 34; RUTA SERAFINI 1990, via Tiepolo 1988, tb. 3, fig. 28, 43.

163 REDDÉ 2009, nn. 94 e 194–195 (ribattini con analoga decorazione); cfr. anche il sito "Artefacts- Encyclopédie en ligne des petits objets archéologiques", Lyon 2, p. 17, APH-4122, da Villeneuve-les-Béziers.

## XII. VASELLAME E VARIA DOMESTICA

La ritualità della libagione e dell'attingere l'acqua e il vino è testimoniata nel santuario di *Reitia* innanzitutto dai *simpula* in bronzo, attestati sia nel tipo a manico verticale, sia in quello a manico orizzontale<sup>164</sup>; riferibili al primo tipo sono stati rinvenuti unicamente manici, in un caso miniaturistico e con terminazione superiore conformata per essere appesa (n. 375). In particolare sono presenti manici di *simpula* con terminazione superiore appiattita a testa di volatile stilizzata o a punta arrotondata e con terminazione inferiore a placca quadrangolare (n. 359), che trovano confronto con i tipi di Lagole 1b e 2<sup>165</sup>. L'esemplare con terminazione superiore a protome di palmipede e con terminazione inferiore fusa in un sol pezzo con la vasca è probabilmente riferibile ad un *simpulum* di tipo etrusco; questi *simpula* di importazione sono attestati già dal V sec. a.C. e tipologicamente si ritrovano, insieme ad imitazioni locali, fino al II-I sec. a.C. ad Adria, nel territorio veronese e in Trentino, oltre che a Lagole<sup>166</sup>.

E' presente anche un esemplare di *simpulum* con manico orizzontale saldato alla vasca tramite un grande ribattino (n. 360) e sembra riferibile a questo tipo, databile tra la metà del V sec. a.C. e la fine del IV sec. a.C.<sup>167</sup>, anche un manico con estremità forata (n. 361); questi *simpula* sono attestati in ambito veneto sia in corredi funerari, sia in stipi votive e dovevano essere anch'essi utilizzati per le libagioni, probabilmente con una funzione diversa da quelli verticali<sup>168</sup>.

Un manico di forma trapezoidale con terminazione a testa di volatile stilizzata ripiegata a gancio (n. 366) è attribuibile ad una padella databile tra il III ed il I sec. a.C.<sup>169</sup>; anche in questo caso, come in già visto per i *simpula*, la funzione di questi recipienti, che spesso sono stati rinvenuti in corredi funerari associati a brocche<sup>170</sup>, sembra essere quella di attingere liquidi.

Ad una padella o a un *simpulum* sono riferibili inoltre il manico orizzontale a lati concavi decorato da solcature (n. 367), il manico a fettuccia con terminazione superiore appiattita a testa di volatile stilizzata e estremità inferiore spezzata, oltre alle due terminazioni superiori a testa di volatile stilizzata (n. 368).

Purtroppo conservati in modo molto frammentario sono una situla troncoconica, genericamente riferibile al periodo compreso tra VI e IV sec. a.C., caratterizzata da un restauro antico realizzato con piccoli ribattini quadrangolari in argento (n. 357), e un altro vaso bronzeo, forse una olletta ovoidale, della quale si conserva solo

parte della spalla e dell'attacco del collo/orlo (n. 358.3), inquadrabile probabilmente tra la fine del VI ed il V sec. a.C.<sup>171</sup>.

La brocchetta miniaturistica in bronzo (n. 358.1) riconduce all'ambiente alpino di Lagole, dove si trova il confronto più stretto, per il quale è stata ipotizzata la funzione di attingitoio come nei servizi da libagione<sup>172</sup>; alla medesima tipologia, che si ritrova fino all'età romana<sup>173</sup>, sembra appartenere anche un'ansa a S frammentaria (n. 358.2).

Tre sono i sostegni (n. 372), databili tutti all'età tardo-repubblicana: due, attribuibili a brocche o casseruole, hanno forma semilunata modanata con appendici ad anello aperto<sup>174</sup>, mentre il terzo, a forma di fagiolo con fori circolari alle due estremità, è riferibile con tutta probabilità ad una brocca tipo Kelheim o tipo Gallarate<sup>175</sup>. Ad un catino sembra invece appartenere il sostegno a pelta (n. 373)<sup>176</sup>. Nell'ambito dell'orizzonte di età tardo-repubblicana è inquadrabile l'attacco di un'ansa all'orlo tramite due braccia (n. 369), forse appartenente ad un colino tipo Flonheim-Zugmantel<sup>177</sup>.

Ad anse di situle miniaturistiche sono riferibili cinque esemplari con terminazioni a boccioli di loto preceduti

164 Sulla funzione del *simpulum* e sul significato rituale dei manici spezzati quale offerta si rimanda a FOGOLARI, GAMBACURTA 2001, pp. 181-183 con bibliografia precedente.

165 FOGOLARI, GAMBACURTA 2001, pp. 181-182.

166 FOGOLARI, GAMBACURTA 2001, p. 181 con bibliografia precedente.

167 Si vedano FREY 1969, p. 99 e tav. 31, n. 16, dal fondo Capodaglio a Este; PERONI *et al.* 1975, fig. 13,9.

168 FOGOLARI, GAMBACURTA 2001, p. 181 e nota 2 per la diffusione del tipo.

169 Purtroppo l'assenza della vasca impedisce di attribuire tipologicamente la padella in modo più preciso; si vedano FEUGERE, DE MARINIS 1991; BOLLA 1994, pp. 15-19.

170 BOLLA 1994, p. 16.

171 Si veda per il tipo PERONI *et al.* 1975, fig. 18, 3.

172 GAMBACURTA 2001, p. 247 e n. 389.

173 Si veda l'esemplare conservato al Museo Civico di Padova, datato ad età romana (ZAMPIERI, LAVARONE 2000, p. 166, n. 290).

174 Si vedano per confronto TASSINARI 1993, p. 199, nn. 19055-19056; GAMBACURTA, BRUSTIA 2001, p. 267, n. 462; SEDLMAYER 2002, fig. 2, nn. 11-12.

175 BOUBE 1991, p. 28, fig. 5, 40, fig. 18.

176 Sostegni simili a questo sono documentati ad esempio su catini ellissoidali di Pompei (TASSINARI 1993, p. 98, nn. 19033 ABC).

177 Si veda per confronto il materiale da *Virunum*-Magdalensberg: SEDLMAYER 2002, p. 362 e fig. 2, n. 7. Si veda anche GUILLAUMET 1991, p. 93, fig. 5.

da un collarino (n. 374.1–5), conservata integralmente solo in un caso<sup>178</sup>.

Due i manici, probabilmente attribuibili a calderoni (nn. 380–381)<sup>179</sup>; sono attestate poi una *applique* di calderone o di situla con attacco a croce (n. 376), una ad occhiello desinente in due piastre forate per il fissaggio al vaso con ribattini (n. 377)<sup>180</sup> e quattro con un solo attacco<sup>181</sup> (nn. 378–379). Gli attacchi a croce, derivati dalla tradizione tardo-halstattiana, sono diffusi fino all'inizio del III sec. a.C. soprattutto in area alpina e, in particolare, nel santuario di Lagole<sup>182</sup>.

Sono attestate poi anse in bronzo ad andamento sinuoso semplici, con placca di attacco inferiore conformata a foglia stilizzata (n. 363.1), molto comuni nel mondo romano su recipienti di diverso tipo, come anforette o brocche, databili al I sec. d.C.<sup>183</sup>. In due casi è presente anche il foro di attacco per il coperchio e in un altro esemplare si conserva il poggiapollice (n. 364.1): si tratta di anse pertinenti con tutta probabilità a brocche, databili all'età imperiale<sup>184</sup>, così come il coperchio trilobato con piccola presa rilevata e con estremità caratterizzata da

un'appendice con foro passante per l'inserimento del perno (n. 363.2).

Un'ansa è contraddistinta dall'attacco inferiore conformato a testa maschile barbata (n. 365), secondo un uso ben testimoniato nel vasellame di età romana<sup>185</sup>. Molto elaborata si presenta l'ansa con il fusto massiccio conformato a motivi vegetali e l'attacco inferiore decorato da una sfinge e da racemi vegetali (n. 362)<sup>186</sup>.

Tra i *varia domestica*, si conserva uno spiedo in ferro con testa ribattuta e forata di tipo etrusco-italico (n. 382), databile tra il III ed il I sec. a.C. e diffuso in Veneto ad Adria, nella Valle dell'Adige e a Lagole<sup>187</sup>, che testimonia come nel santuario si svolgessero attività rituali legate al sacrificio e alla cottura delle carni<sup>188</sup>.

Si contano poi due esemplari frammentari di cucchiai in bronzo (nn. 383–384) con *ligula* circolare o ovale e ansa a sezione circolare, databili all'età romana<sup>189</sup>.

Un frammento in ferro sembra infine attribuibile ad una immanicatura, che doveva essere fissata con chiodi al supporto in materiale deperibile (n. 390).

*Silvia Cipriano*

178 Confronto con un esemplare non miniaturistico in CASTOLDI 1995, tav. XIX, fig. 42–43, nn. 24–25, attribuibili con tutta probabilità a situle stamnoidi di produzione etrusca o etrusco-padana, datate al IV sec. a.C. (pp. 18–21); attestati anche nel luogo di culto di Altichiero, presso Padova, ZAGHETTO, ZAMBOTTO 2005, tav. 10, D2, 2 e a Lagole di Calalzo, FOGOLARI, GAMBACURTA 2001, n. 409. Esemplari come questi vengono interpretati anche come manici di elmo di tipo “imperiale-gallico” e di altri elmi relativi alla cavalleria ausiliaria, tutti databili all'età romana (AKERRAZ, CAMPOREALE, PAPI 2013, p. 373, n. 1532; STIEBEL 2014, p. 64, nn. 6–7, fig. 4.4 con bibliografia).

179 ZAMPIERI, LAVARONE 2000, p. 176, n. 308.

180 ZAMPIERI, LAVARONE 2000, p. 164, n. 285.

181 In un solo caso sicuramente con un solo attacco (n. 379), mentre negli altri tre casi lo stato di frammentazione impedisce di definire se questi esemplari fossero parte di *applique* con attacco a croce.

182 GAMBACURTA 2001, p. 247.

183 Si vedano ad esempio TASSINARI 1993, p. 27; BORRIELLO *et al.* 1996, anforetta a p. 236, n. 282 (forma Tassinari H3000) o brocca a p. 242, n. 344 (forma Tassinari D1200).

184 Si vedano ad esempio le brocche pompeiane con imboccatura circolare (TASSINARI 1993, pp. 30–31), quelle con imboccatura ampia (TASSINARI 1993, pp. 36–39) o tribolata (TASSINARI 1993, pp. 40–42) o ancora quelle fornite di becco (TASSINARI 1993, pp. 43–47). Un confronto anche in ZAMPIERI, LAVARONE 2000, p. 176.

185 Si vedano ad esempio BOUBE 1991, p. 26, fig. 3; TASSINARI 1993, p. 141, E5110 e pp. 43–46; nn. 3127, 3130; BORRIELLO *et al.* 1996, p. 218, n. 98 con bibliografia precedente.

186 Si vedano ad esempio BORRIELLO *et al.* 1996, p. 236, n. 278, datato al I sec. d.C.; per un'ansa massiccia, pertinente ad un'anfora Tassinari A3122, datata alla fine del I sec. d.C., si veda LABAUNE 1999–2000, p. 78 e tav. 42, n. 44.

187 GAMBACURTA 2001, p. 295 e p. 297, nn. 539–544.

188 Sulla presenza di offerte di polli e giovani maiali nei roghi del santuario di *Reitia* si veda DÄMMER 2002, p. 253.

189 Si veda MERCANDO, ZANDA 1998, p. 152, n. 298, tav. CVII con bibliografia precedente.

### XIII. STRUMENTI E VARIA

Tra gli strumenti in bronzo sono testimoniati tre ami da pesca (nn. 391–392), nelle due varianti con appiccagnolo appiattito e forato, attestati a partire dall'età protostorica fino a quella romana<sup>190</sup>; gli ami venivano appesi alla canna con una lenza di lana o pelle ed erano forniti di esche per la pesca, che veniva praticata anche nei fiumi, come in questo caso nell'Adige<sup>191</sup>. Alle attività connesse alla pesca riconduce anche lo strumento in ferro desinente con due rebbi (n. 399), identificabile con un ago da rete, utilizzato per annodare e rammendare le reti<sup>192</sup>.

Particolarmente importante appare la presenza tra gli oggetti rinvenuti nel santuario di *Reitia* di una cesoia in ferro a lama triangolare (n. 398), strumento utilizzato per la tosatura del vello delle pecore<sup>193</sup>; difficilmente databili, a causa del mantenimento della forma, che rimane pressoché immutata seppure con leggere differenze dimensionali, le cesoie sono attestate in Italia Settentrionale dal IV sec. a.C. fino all'età romana<sup>194</sup>. Il culto di *Reitia* è strettamente legato alle attività femminili di filatura e tessitura, come dimostrano i rinvenimenti di oltre 300 pesi da telaio e della lamina con scena di tessitura<sup>195</sup>; in età romana il santuario viene poi dedicato a Minerva, dea della tessitura<sup>196</sup>.

Sono poi attestati alcuni strumenti da lavoro in ferro, che erano molto frequenti in età romana. Tra questi si contano due cunei con fusto a sezione quadrangolare e con capocchia quadrangolare (nn. 394–395)<sup>197</sup>, che erano utilizzati nell'ambito della lavorazione del legno e della pietra per fendere e tagliare, grazie all'azione delle superfici laterali, oppure per fissare<sup>198</sup>. Alla lavorazione del legno conducono anche il frammento di scalpello o punteruolo (n. 397), con verga conica piena appuntita<sup>199</sup> e la sgorbia (n. 401), con verga a sezione rettangolare e estremità allargata a spatola<sup>200</sup>.

Parte di una lama con curvatura marcata sembra essere riconducibile ad una roncola (n. 402), attribuibile alla classe dei *Rebmesser mit Griffplatte*, definita da J. Nothdurfter e datata tra il I secolo a.C. ed il I d.C.<sup>201</sup>; il tipo, già noto nel mondo etrusco, conserva caratteristiche tipologiche del tutto simili anche in età romana<sup>202</sup>.

Un oggetto a forma di forcilla (n. 403.1) è molto simile a due manufatti analoghi rinvenuti nelle necropoli del veronese<sup>203</sup>, dove è stato interpretato come sperone<sup>204</sup> e risulta databile tra il LT D1 e D2. E' possibile che si tratti piuttosto di un reggi-cresta, utilizzato per il fissaggio della cresta decorativa dell'elmo, soprattutto del tipo

“imperiale-gallico”, databile tra la fine del I sec. a.C. e l'inizio del II sec. d.C.<sup>205</sup>.

L'anello ellittico che sormonta la placca sagomata dotata di anello passante (n. 409) trova confronti precisi negli anelli da giogo celtici di tipo Oresak, databili tra la metà del II sec. a.C. ed il I sec. d.C. diffusi in Germania, Norico, Pannonia e Dacia, in particolare lungo il corso del Danubio e del Reno<sup>206</sup>.

Anche l'anello con passante e barra con estremità modanate (n. 403.2) potrebbe corrispondere ad un anello da giogo<sup>207</sup>; questo tipo di oggetti ha una durata molto lunga nel tempo<sup>208</sup>.

*Silvia Cipriano*

190 Si vedano: GALLIAZZO 1979, p. 207; ZAMPIERI, LAVARONE 2000, p. 211, n. 427; *Venetkens* 2013, p. 186.

191 Ami erano già attestati ad Este: cfr. ad esempio *Este I* 1985, tav. 63, nn. 6–7 dalla tomba 156 della Casa di Ricovero.

192 Cfr. ad esempio BORRIELLO *et al.* 1996, p. 246, n. 378; MERCANDO, ZANDA 1998, p. 153, interpretato come uno strumento per la tessitura.

193 In origine le due lame dovevano essere collegate da una molla a U: BUSANA, COTTICA, BASSO 2012, pp. 414–415. Si vedano anche: PICCOTTINI 1984, tav. 2; AHUMADA SILVA, TESTA 1991, p. 161 e tav. XXVI, VIV III–1.

194 BUSANA, COTTICA, BASSO 2012, pp. 413–417.

195 CAPUIS, CHIECO BIANCHI 2002, pp. 240–241; GAMBACURTA, CIPRIANO 2018, pp. 23–28.

196 Una cesoia proviene anche dal santuario di Minerva a Breno, in Val Camonica: BONINI 2010, p. 371, n. 29.

197 Forse ad un altro cuneo è attribuibile il frammento di punta n. 396.

198 *Settefinestre* 1985, p. 44; AHUMADA SILVA, TESTA 1991, pp. 155–156.

199 AHUMADA SILVA, TESTA 1991, tav. XIX, MAN III–31.

200 AHUMADA SILVA, TESTA 1991, p. 155 e tav. XVIII, VIV II–9, datato tra il I sec. a.C. ed il I sec. d.C.

201 NOTHDURFTER 1979, p. 44, tav. 18, nn. 288, 294.

202 FIORI 2005, pp. 152–153, fig. 5, n. 7.

203 Valeggio sul Mincio, tomba 17: SALZANI 1995, tav. XII A, n. 4; S. Maria di Zevio, tomba 48: SALZANI 1998, tav. XXI D, n. 1.

204 Sulla base della somiglianza con l'esemplare della tomba 21 di Gambolò-Belcreda (VANNACCI LUNAZZI 1984, p. 224, tav. X, n. 11).

205 BISHOP, COULSTON 2006, p. 105, fig. 61, 1, 4; AKERRAZ, CAMPOREALE, PAPI 2013, p. 373, nn. 1528–30.

206 SCHÖNFELDER 2002; RUSTOIU, FERENCZ 2002, p. 235, lista 2 e fig. 1 (in particolare nn. 4 e 6). Si veda anche <http://artefacts.mom.fr/ajg-3009>.

207 Si vedano ad esempio: DE MARINIS 2009, fig. 35, n. 3; BOUBE-PIC-COT 1980, pp. 79–87 (in particolare nn. 54 e 56), pl. 77, n. 360.

208 Passanti di fibbia simili a questo sono comuni tra i finimenti a partire dall'età del ferro fino a quella romana.



## XIV. CHIAVI ED ELEMENTI DEL MOBILIO

Vari elementi in bronzo e alcuni in ferro sono riferibili a guarnizioni, decorazioni ed elementi funzionali di porte e arredi in legno del santuario.

Sono testimoniate quattro chiavi a scorrimento pertinenti a porte<sup>209</sup>, databili ad età romana, una delle quali in bronzo (n. 404), con impugnatura modanata e ingegno ortogonale a tre denti decorato da solcature<sup>210</sup>, e le altre tre in ferro (n. 405–407), con semplice presa ad anello appiattita leggermente sagomata a rombo<sup>211</sup> e ingegno a tre denti in un caso, cinque nel secondo e non conservato nel terzo esemplare. Due delle chiavi in ferro presentano la particolarità di avere ancora attaccata parte della catena alla quale venivano agganciate alla tunica e in un caso addirittura si conserva probabilmente parte di una seconda chiave sospesa alla medesima catena<sup>212</sup> (n. 407). È degna di nota l'*applique* a forma di testa femminile in bronzo (n. 408), caratterizzata dalla resa molto sommaria e schematica di dettagli e particolari anatomici, che contrasta con l'estrema cura del dettaglio delle ciglia, probabilmente pertinente alla decorazione di un cofanetto o di un mobile<sup>213</sup>. Dovevano ornare mobili, come *fulcra* e candelabri, anche gli esemplari in bronzo di forma circolare (n. 417), anche modanati (n. 416), forati al centro<sup>214</sup>

e le lamine circolari (nn. 413–414, 418–421)<sup>215</sup>. Anche le numerose borchie in bronzo, decorate da diversi tipi di modanature o lisce, di forma quadrangolare, circolare o esagonale, dotate di perno o chiodo di fissaggio (nn. 422–428), dovevano decorare elementi lignei, come porte e arredi<sup>216</sup>.

Si conservano alcuni *tintinnabula* in bronzo attribuibili all'età romana, di forma conica, riferibile al cosiddetto tipo "a cupola" e di forma troncoconica (nn. 410–412)<sup>217</sup>; oggetti dal valore magico e apotropaico, utilizzati anche come accessori da porta o da lampadario, essi assumono particolare valore in ambito sacro nel corso delle cerimonie rituali<sup>218</sup>.

Due oggetti in filo di bronzo ripiegato ad anello e ritorto, con estremità appuntite (n. 432) trovano un unico confronto con due catenelle rinvenute a Settefinestre, databili all'età romana e messe in relazione con le lucerne<sup>219</sup>.

Si contano poi una placca di fissaggio in ferro a sezione rettangolare appiattita con quattro fori passanti (n. 436)<sup>220</sup>, una cerniera di mobile o parte di un gancio (n. 437).

Silvia Cipriano

209 Sulla differenza dimensionale delle chiavi pertinenti a porte rispetto a quelle di armadi e cofanetti si veda *Oltre la porta* 1996, p. 85.

210 Si vedano ad esempio GALLIAZZO 1979, p. 148, n. 13; ZAMPIERI, LAVARONE 2000, p. 188, n. 360. Per una classificazione delle chiavi: LABAUNE 1999–2000, pp. 84 ss.

211 Per confronto si rimanda a AHUMADA SILVA, TESTA 1991, p. 70, n. 13; CAVADA 1996, fig. 30.

212 *Oltre la porta* 1996, p. 85 e p. 88, n. II.9; si veda anche AHUMADA SILVA, TESTA 1991, tav. XVII, MAN IX–42.

213 MERCANDO, ZANDA 1998, p. 137, n. 196; INVERNIZZI 2001, p. 416.

214 Si veda ad esempio MERCANDO, ZANDA 1998, p. 140, n. 214.

215 ZAMPIERI, LAVARONE 2000, p. 181, nn. 330–332.

216 MERCANDO, ZANDA 1998, p. 143, n. 237; JURGEIT 1999, pp. 208–209, nn. 320–325.

217 GALLIAZZO 1979, p. 157; JURGEIT 1999, p. 112, nn. 368–370, 372–376; ZAMPIERI, LAVARONE 2000, pp. 193–195.

218 GALLIAZZO 1979, pp. 156–157; MERCANDO, ZANDA 1998, p. 142.

219 *Settefinestre* 1985, p. 249, e tav. 68, 6–7.

220 Confronto in HEINRICH-TAMÁSKA 2013, p. 449, e tav. 6, n. 7.

## XV. GANCI E MINUTERIA METALLICA

Compaiono tra i materiali di rinvenimento ottocentesco alcuni ganci in bronzo con terminazioni modanate piuttosto raffinate (nn. 439–442), accanto ad esemplari più semplici, con fusto circolare e terminazioni arrotondate, quando conservate (nn. 443–448). In assenza di dati di contesto la datazione dei ganci rimane piuttosto generica, ma nel caso degli esemplari nn. 439–442 si può osservare che la tipologia delle terminazioni modanate è chiaramente assimilabile a quella delle terminazioni dei manici delle situle tardo celtiche, ben note anche nei contesti padani nord-italici tra la fine del II e il I sec. a.C.<sup>221</sup>.

La serie dei ganci in bronzo del santuario di Este richiama la serie dei ganci in ferro del santuario di Lagole di Calalzo, dove gli esemplari sono però più piccoli, esclusivamente in ferro, non decorati, in alcuni casi con terminazione appuntita, in altri arrotondata<sup>222</sup>. Una destinazione polivalente può essere ipotizzata per questi oggetti, genericamente adatti a sospendere e, per la loro misura, a sostenere anche pesi non trascurabili, da ganci da bilancia o stadera a ganci per sospendere vasellame o arredi del santuario.

Alcune placchette di bronzo, che conservano a volte i ribattini, rientrano nel novero della minuteria metallica idonea alla decorazione o al funzionamento di piccoli arredi lignei, il cui spessore può essere suggerito dalla dimensione dei ribattini (nn. 449–451). Placchette di questo genere trovano riscontro in ambiti molto vasti e, per la loro funzionalità, anche la datazione è piuttosto ampia. Si possono ascrivere più chiaramente all'età romana imperiale la placchetta ovoidale e quella a forma di lunata (449–450)<sup>223</sup>. Un inquadramento più generico per la ghiera n. 451 che può trovare riscontro in epoca preromana come romana<sup>224</sup> ed è documentata anche in altri contesti votivi del Veneto e di ambito alpino<sup>225</sup>.

Un impiego strettamente funzionale, avulso da connotazioni votive, hanno di certo tutti manufatti in ferro (placchette e fascette diversamente forate o articolate) (nn. 452–458) che rappresentano porzioni di arredi o di elementi costruttivi da ipotizzare in buona parte lignei, così da prevedere l'utilizzo di rifiniture metalliche<sup>226</sup>.

Un piccolo sigillo (n. 459) trova riscontro molto ampio nei contesti militari in epoca gallo-romana e nella prima età imperiale, dove spesso gli esemplari presentano anche una decorazione figurata o geometrica<sup>227</sup>.

La serie di piccole borchie, più spesso in lamina, da piccolissime a piccole e da lisce a decorate (nn. 460–463), potrebbero riferirsi tanto ad arredi lignei quanto alla de-

corazione di elementi in cuoio (cinture, piccoli contenitori etc.)<sup>228</sup>.

Una funzione diversa devono aver rivestito le borchiette con testa massiccia conica, sferica o cilindrica, più o meno compressa accanto a quelle con testa circolare in lamina (nn. 464–469). E' evidente in questi casi che tali piccoli elementi da fissaggio possono essere usati con scopo anche decorativo, in quanto le capocchie risultano molto evidenti. Si tratta di oggetti di uso molto comune, cronologicamente poco significativi<sup>229</sup>.

Seguono una serie di grappe di ferro (nn. 470.1–474), probabilmente da carpenteria<sup>230</sup> e tre perni in bronzo (nn. 475–477), il primo dei quali (n. 475) più raffinato, con due appendici funzionali alle estremità.

Giovanna Gambacurta

221 BOLLA, BOUBE, GUILLAUMET 1991, p. 8, fig. 1; p. 13, fig. 6, 5 (situla tipo Eggers 18 da Ornavasso); p. 15, fig. 8.

222 FOGOLARI, GAMBACURTA 2001, nn. 559–564.

223 LABAUNE 1999–2000, pp. 133–134; tav. 96, 33–34 e 36; *Artefacts*, APH-4026; 4027; 4162.

224 Attestata anche nei corredi funerari, cfr. solo a titolo esemplificativo, *Este I* 1985, Casa di Ricovero, tomba 160, tav. 73, 20; tomba 166, tav. 80, 3; tomba 199, tav. 110, 5; tomba 221, tav. 150/A, 3, tutte in bronzo; tomba 232, tav. 179, 65 in ferro; *Este II* 2006, Benvenuti, tomba 77, tav. 46, 19; in ambito alpino cfr. NOTHDURFTER 1979, Taf. 67, n. 1123; LABAUNE 1999–2000, pp. 174; tav. 137, 44; *Artefacts*, APH-4068.

225 Ad esempio a Lagole di Calalzo, FOGOLARI, GAMBACURTA 2001, n. 454; in ambito alpino, dal rogo votivo del Rungger Egg, GLEIRSCHER, NOTHDURFTER, SCHUBERT 2002, tav. 44, 1–8.

226 Esempi di manufatti simili in NOTHDURFTER 1979, tav. 7, nn. 117–120, p. 118; tavv. 34–35, nn. 432–463; tav. 39, 553–558; tav. 53, n. 763–771; tav. 64, nn. 1056–1061; *Artefacts*, CA-4106.

227 *Artefacts*, BTS- da 4016 a 4026; 4037, 4073; 4093; 4124; 4161; da 4198 a 4200; 4210.

228 *Artefacts*, CLD-4064; BTB-4002.

229 Per un esempio da Padova, cfr. *Bronzi antichi* 2000, p. 182, nn. 335–336; numerosi dal rogo votivo del Rungger Egg, GLEIRSCHER, NOTHDURFTER, SCHUBERT 2002, tav. 44, 16–18; 26–35; Tav. 50, nn. 9–24; *Artefacts*, CLD-4041.

230 *Settefinestre* 1985, tav. 5, 9–10, p. 44; *Artefacts*, AGA-4002; AGF-4001.

## XVI. COLTELLI

I coltelli qui considerati sono riferibili a diversi ambiti tipologici e funzionali e si inseriscono nelle dediche votive del santuario per la loro natura di attrezzi per il sacrificio, di strumenti oppure di elementi di *status* in relazione all'offerente o alla relativa classe sociale di appartenenza.

Il coltello più antico, l'unico realizzato in bronzo, è il n. 478, riconducibile al tipo Palombara Sabina, diffuso tra la fine dell'età del bronzo e gli inizi dell'età del ferro nell'Italia centrale tirrenica; in particolare, la variante B, cui appartiene l'esemplare in esame, è attestata dal IX secolo a.C. anche sul versante adriatico e in Veneto<sup>231</sup>.

Il n. 479 appartiene alla serie dei coltellacci in ferro con dorso diritto e profilo convesso che si trovano nelle tombe di Este tra il VI e V secolo a.C.<sup>232</sup>; l'arma era rivestita da una guaina in cuoio di cui restano evidenti tracce su entrambe le superfici.

Il frammento n. 485 si riferisce invece ad un coltellaccio con dorso e tagliente rettilinei accostabile a quello rinvenuto nel santuario Meggiaro, assegnato al periodo tra la fine del VI e la metà del V secolo a.C.<sup>233</sup>, e a quello della tomba Randi 22, di poco più recente<sup>234</sup>. Ad una foggia analoga vanno forse riferiti anche il frammento n. 486 e il n. 493<sup>235</sup>.

La maggior parte dei coltelli è inquadrabile nelle forme caratteristiche della tarda età del ferro e della prima età romana e trova riscontri in necropoli e luoghi di culto celtici dell'area euganea e lombarda nonché nel comparto alpino.

Il n. 494 riprende, a scala ridotta, una foggia di coltello a lama pendente diffusa in ambito retico fin dalla piena età del ferro<sup>236</sup>, che si ritrova nel Tardo La Tène in ambito golasecchiano-ticinese e anche a Santa Maria di Zevio<sup>237</sup>.

Il n. 483 richiama da vicino la classe dei *Messer mit Geschweiftem Rücken* di Sanzeno (tipo 2 di Pernet), corrispondente ad una foggia che ha origine nella prima età del ferro e perdura fino all'epoca romana con pochissimi cambiamenti, forse anche a causa della valenza sacrale associata a questa foggia di coltello<sup>238</sup>.

Il n. 480 è probabilmente da riferire ad un tipo a dorso arrotondato con il manico in osso fissato da due chiodi allineati, che trova confronti a Sanzeno e a Lagole di Calalzo<sup>239</sup>. Tale forma rimanda a pratiche di macellazione e scuoiatura degli animali che ben si accordano con le attività svolte nel contesto del santuario<sup>240</sup>.

Sempre ad un coltello a lama sinuosa rimanda il frammento n. 484, che trova un confronto a S. Maria di Zevio (tomba 151), allo stesso modo del frammento di lama ricurva n. 489<sup>241</sup>.

Il coltello n. 487, a dorso diritto e tagliente debolmente convesso, con la punta leggermente rivolta all'insù, è confrontabile con esemplari da Lagole e Sanzeno<sup>242</sup>. Ad una foggia simile può essere ricondotto anche il frammento n. 488.

Il n. 492, per il profilo concavo del dorso, la larghezza della lama ed il tagliente convesso, è riferibile ad un tipo di coltello-rasoio che si ritrova ad Arquà Petrarca (tomba L), a Montagnana - Gomoria, a Santa Maria di Zevio e nei contesti tardolatèni della Transpadana<sup>243</sup>.

Le punte n. 481 (che conserva, unito per ossidazione, l'ardiglione di una fibula di bronzo), e nn. 490-491, per l'assenza di curvatura del dorso possono essere genericamente inquadrare nei tipi della tarda età del ferro (II-I secolo a.C.)<sup>244</sup>. Alla stessa epoca può forse essere attribuito anche il n. 497, che conserva parte del codolo con l'inizio della lama<sup>245</sup>.

Il n. 482 trova un confronto piuttosto puntuale nel tipo 1c di Pernet, che viene assegnato all'età romana<sup>246</sup>; allo stesso periodo è riferibile anche il frammento n. 495<sup>247</sup>.

Il n. 496, se riferibile ad un coltello, rimanderebbe ad un tipo con massiccio codolo quadrangolare<sup>248</sup>.

Anna Bondini

231 BIANCO PERONI 1976, pp. 61-64, tav. 35, nn. 295-298; tav. 62A.

232 PERONI *et al.* 1975, fig. 15, nn. 7-9; cfr. tombe Benvenuti 93 e 124: *Este II* 2006, tav. 85, n. 20; tav. 166, n. 58. Sulla superficie si trovano anche resti legno mineralizzato, segnale di un secondo fodero se non di una condizione di giacitura.

233 SALERNO 2002, fig. 66, n. 93.

234 BONDINI 2008, tav. 176, n. 6.

235 Quest'ultimo frammento potrebbe anche appartenere ad un paio di cesoie, del tipo caratteristico delle necropoli tardolatèni dell'area euganea, veronese e lombarda (cfr. GAMBA 1987; VITALI 1989; SALZANI 1995; SALZANI 1996; SALZANI 1998; DE MARINIS 1986; RAPI 2009).

236 NOTHDURFTER 1979, pp. 16-19, Abb. 7, tavv. 1-2.

237 TIZZONI 1984; SALZANI 1996, tav. XXVIC, n. 2a.

238 NOTHDURFTER 1979, p. 20, Tav. 3, nn. 43-46; PERNET 2006, p. 88.

239 NOTHDURFTER 1979, p. 20, Tav. 4, nn. 55-56; GAMBACURTA 2001, p. 293, n. 530.

240 GAMBACURTA 2001, p. 289.

241 SALZANI 1996, tav. LXXI C, n. 7.

242 GAMBACURTA 2001, p. 290, n. 525; NOTHDURFTER 1979, p. 21, tav. 4, nn. 58-63.

243 GAMBA 1987, fig. 16, n. 6; VITALI 1989, fig. 6, n. 25; SALZANI 1996, tav. LIVC, n. 4c; DE MARINIS 1986, tav. XIX, n. 11; tav. XXI, n. 5; RAPI 2009.

244 GAMBACURTA 2001; NOTHDURFTER 1979; SALZANI 1995; SALZANI 1996; SALZANI 1998.





245 RAPI 2009, pp. 75-77, tav. XXXVII, n. 280.

246 PERNET 2006, p. 87.

247 NOTHDURFTER 1979, tav. 5, n. 74.

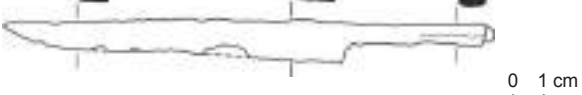
248 SALZANI 1995, tav. XVIC, n. 1.

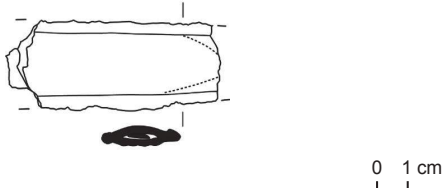
# XVII. ARMI

GHIRARDINI 1888, tav. XII	Catalogo
fig. 21 	n. 482 
fig. 30 	n. 498 
figg. 28–29 	n. 519 

## 1. Spade

Tra i frammenti in ferro provenienti dal santuario di *Reitia* si trovano parti di spade e foderi in ferro di tipologia latèniana, riconducibili all'armamento celtico, riconosciute anche grazie all'aiuto delle RX-grafie<sup>249</sup>.

L'arma n. 498 è di tipo latèniano per la presenza di un fodero di ferro costituito da due lamine, una ripiegata sull'altra come sui foderi di tradizione celtica. La ridottissima larghezza del frammento conservato<sup>250</sup> potrebbe essere dovuta al fatto che siamo in prossimità della punta, come si legge anche dalla radiografia (nel qual caso è assente ogni traccia di salvapunta), oppure alla produzione/adattamento di una tecnologia transalpina alla fabbricazione di coltelli/pugnali rispondenti alla tradizione locale, come già riscontrato per gli esemplari delle tombe Capodaglio 38 e Boldù-Dolfin 52–53<sup>251</sup>. Questo oggetto potrebbe corrispondere a una parte dell'arma edita da G. Ghirardini e chiamata “ frammento di pugnale con fodero piegato in tre parti ”<sup>252</sup>.

La spada n. 499, per la modesta lunghezza del codolo, la presenza della nervatura centrale e la ridotta larghezza della lama è attribuibile allo standard del La Tène Antico (IV secolo a.C.), caratterizzato da armi corte ed affilate<sup>253</sup>.

Fig. 1 Tabella di corrispondenza tra gli oggetti citati da G. Ghirardini e quelli del presente catalogo – Bei G. Ghirardini und in diesem Katalog abgebildete Objekte.

249 Sull'argomento cfr. VITALI 1996; RAPIN 1996. Sulla tipologia delle spade con fodero di tipo La Tène si vedano, da ultimi, PERNET 2006, p. 34 e fig. 2.4; LEJARS 2013, pp. 91–97, 113–115, figg. 61, 83.

250 I valori metrici sono inferiori anche rispetto a quelli delle spade latèniane di “piccolo modulo” in uso nel IV secolo a.C. accanto ad altre fogge di maggiori dimensioni: RAPIN 1999, p. 51, fig. 8 e da ultimo LEJARS 2014, p. 419.

251 VITALI 1996; GAMBACURTA 1998. A questi esemplari si può forse accostare anche il frammento della tomba Nazari 161 (TIRELLI 1981, fig. 12, b), a comporre una serie di coltelli-arma che testimoniano la ri-elaborazione locale dei modelli latèniani da parte del mondo veneto.

252 GHIRARDINI 1888, p. 164, tav. XII, n. 30; sulla base del disegno sembrerebbe trattarsi di una spada di tipo latèniano, piegata più volte secondo un uso ben attestato nei confronti di questi oggetti, anche se di lunghezza inferiore alla media di tali armi. Il frammento n. 498 corrisponderebbe a quello del disegno sia per le dimensioni (la lunghezza conservata è di cm 7,4 e dal disegno in scala 1:5 si ricava come la parte distale dell'arma, spezzatasi dopo l'ultima piegatura, possa misurare tra i 7 e gli 8 cm), sia per l'appartenenza ad un'arma latèniana di proporzioni ridotte rispetto alla media. G. Ghirardini cita inoltre, nel testo, “molteplici frammenti di spada di tipo gallico, che non è più possibile ricomporre”, nei quali forse si possono riconoscere i nn. 500–501.

253 LEJARS 2013, pp. 113–121.

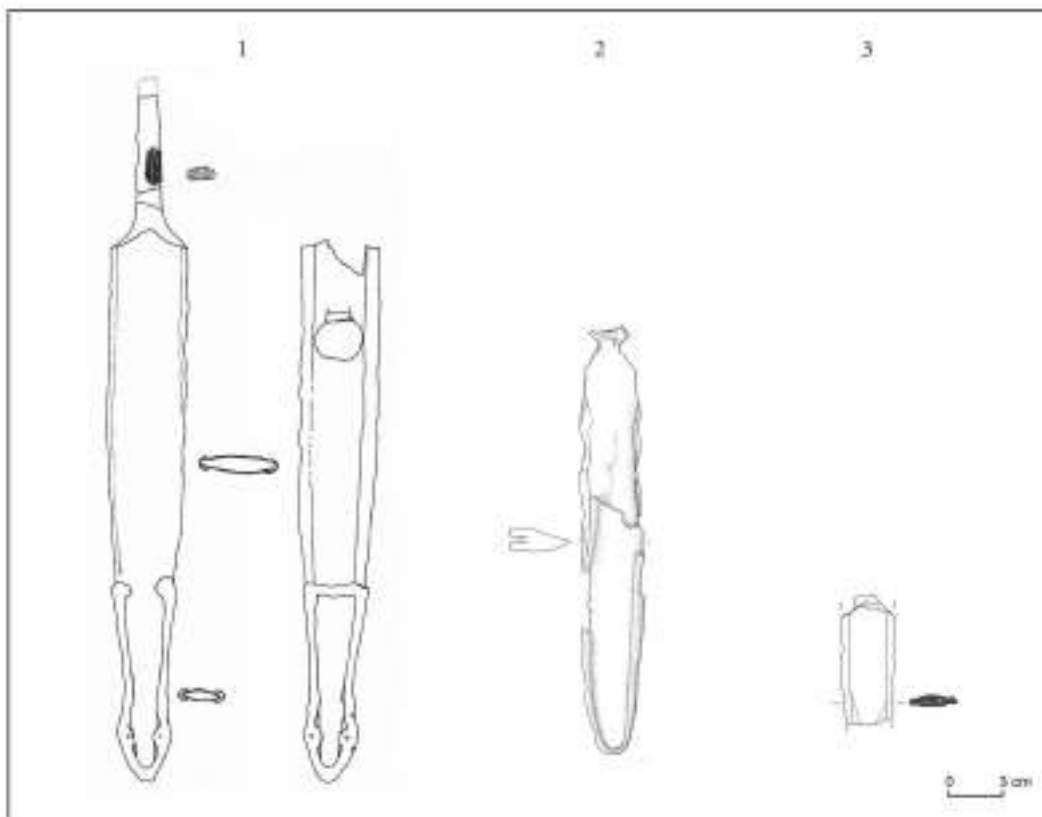

Fig. 2 Spade latèniane di piccole dimensioni da Este – Kleine, latènezeitliche Schwerter aus Este.

1, Tomba Capodaglio 38 (VITALI 1996, fig. 3);

2, Tomba Boldù-Dolfìn 52–53 (inedita al MNA, disegno S. Tinazzo);

3, Santuario di Reitia (n. 498 in questo catalogo).

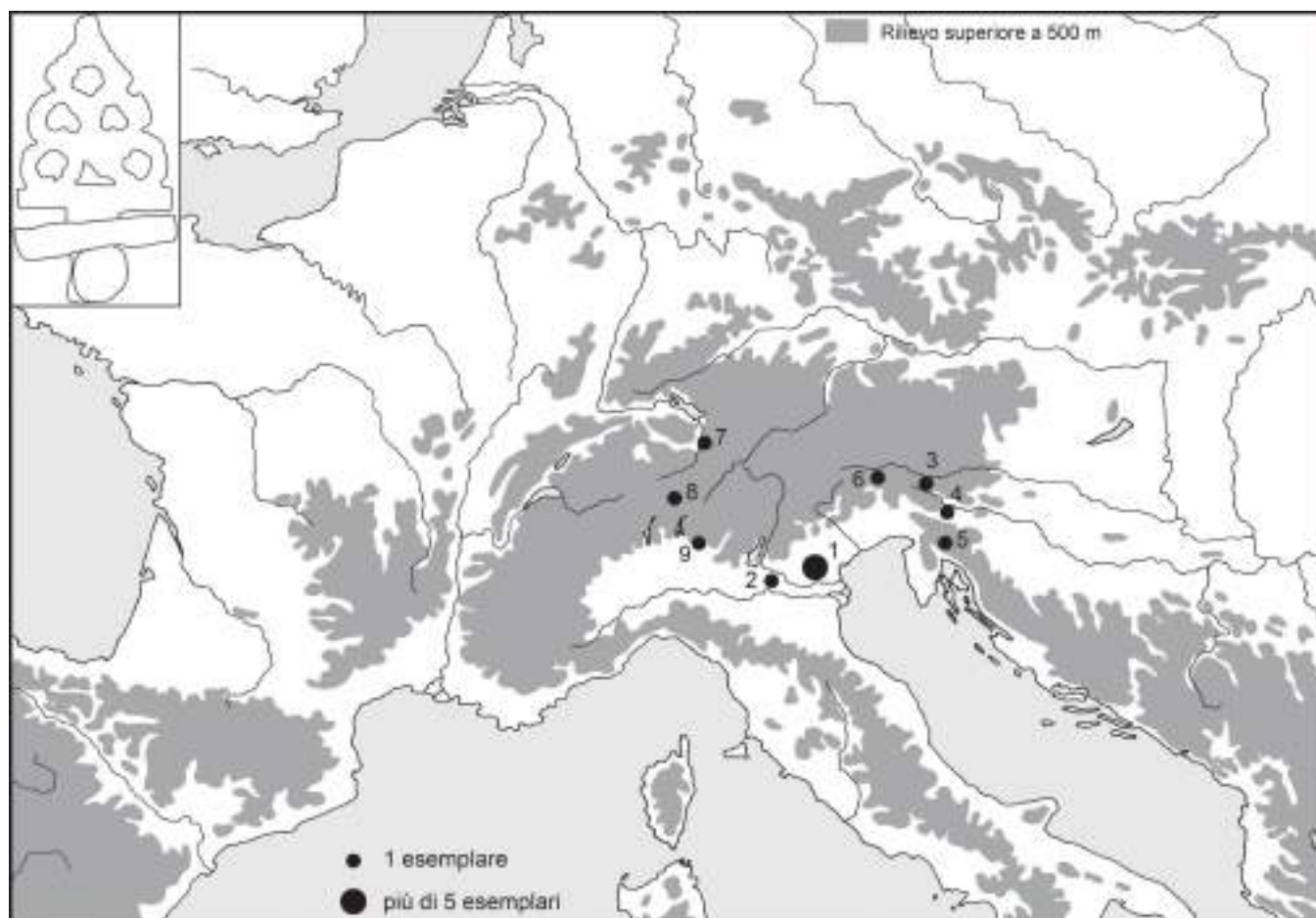

Fig.3 Carta di distribuzione dei ganci di cintura traforati con motivo vegetale astratto – Verbreitungskarte der durchbrochenen Gürtelhaken mit abstrakten Pflanzenmustern: 1, Este; 2, Gazzo Veronese; 3, Vače; 4, Magdalenska Gora; 5, Viniča; 6, Paularo; 7, Balzers; 8, Arbedo-Cerinasca; 9, Brembate Sotto.

Il frammento n. 500, per il bottone di forma ornitomorfa all'ingresso del salvapunta, si può inquadrare nel gruppo 6 definito da T. Lejars nello studio sui materiali di Gournay-sur-Aronde<sup>254</sup>, accostabile al tipo 1 di Giubiasco individuato da L. Pernet e al tipo 2.2 b descritto da T. Lejars in occasione della recente classificazione delle armi provenienti da La Tène (collezione Schwab)<sup>255</sup>. Un fodero con salvapunta simile è attestato ad Este nella tomba Palazzina Capodaglio 14/2001-02<sup>256</sup>; altri confronti provengono da S. Maria di Zevio, tomba 86 e recupero di superficie, da Amaro, da Magenta e da Giubiasco<sup>257</sup>. Tali foderi si inquadrano in un orizzonte di LT C2 pieno, ovvero nei decenni centrali del II secolo a.C.<sup>258</sup>.

Anche il frammento n. 501 è riferibile ad un fodero di spada, per la presenza del bordo rettilineo che veniva ribattuto sull'altra lamina in modo da unire insieme i due elementi della guaina metallica.

## 2. Elementi della cintura per la sospensione della spada

Il fissaggio dell'arma al fianco del guerriero era costituito da un complesso sistema di sospensione, che conobbe una significativa evoluzione nel corso della seconda età del ferro<sup>259</sup>.

Il gancio di cintura traforato n. 502, nonostante la frammentarietà dell'oggetto e la difficoltà di determinare l'originaria forma dei trafori, sembra riconducibile al tipo con decorazione vegetale astratta a motivi circolari, di una foggia molto simile a quella del gancio della tomba atestina di Casa di Ricovero 18/1984<sup>260</sup>. Si tratta di un tipo dalla diffusione concentrata nel *Caput Adriae* e nella zona ticinese, per l'elaborazione del quale è ipotizzabile un ruolo chiave proprio di Este<sup>261</sup>.

Insieme ai ganci di cintura, gli anelli con copiglia costituiscono il sistema di raccordo delle corregge di cuoio che sostenevano il fodero; tale sistema di sospensione è caratteristico del La Tène Antico (metà del V – inizi del III secolo a.C.). L'anello n. 503, in bronzo, per la sezione a losanga potrebbe essere riferito a questa tipologia, pur mancando della copiglia e di modanature nel profilo; la deformazione potrebbe essere dovuta proprio al peso che esso doveva sostenere, mentre il diametro importante lo collocherebbe tra gli esemplari più tardi della serie<sup>262</sup>. Gli anelli n. 504–506, in ferro, appartengono invece alla fase più antica dell'evoluzione tecnologica di tali manufatti, per il diametro non ampio e per l'assenza dell'incavo di bloccaggio della copiglia<sup>263</sup>; essi sono confrontabili con gli esemplari provenienti dalla tomba Benvenuti 110/1879-80 di Este e dalla tomba 3/1980 di Gazzo Veronese-Dosso Del Pol<sup>264</sup>.

Nel corso del III secolo a.C. entra in uso e si perfeziona un sistema di aggancio della spada al fianco del guerriero costituito da catene metalliche<sup>265</sup>; se con il passaggio al secolo successivo viene nuovamente preferito un sistema più leggero, formato da cinghie di cuoio e anelli, quello semi-rigido non sparisce del tutto<sup>266</sup>. Il n. 507 richiama il sistema attestato a Wederath in una tomba assegnabile al LT D1 (fine II – inizi I secolo a.C.)<sup>267</sup>; ad una analoga foggia di catena sembrano appartenere anche i nn. 508–509, formati da anelli con restringimento mediano<sup>268</sup>. I restanti frammenti (nn. 510–520) vanno ricondotti, soprattutto grazie all'analisi radiografica, ad una particolare tipologia di catena costituita da anelli a "8" concatenati, con una torsione di un quarto di cerchio, che si rivela caratteristica dell'area sudalpina tra LT C2 e D1 (II – inizi I secolo a.C.). Questo tipo di cintura, i cui prodromi vanno individuati in esemplari decorati del LT C1, è costituito da due elementi di lunghezza diversa terminanti con gancio e con anelli a sezione trapezoidale come il n. 520; pur essendo attestato in tombe di uomini armati, esso è presente anche in sepolture femminili o di uomini senza armi<sup>269</sup>.

I ganci da cintura a fungo n. 523–524 sono di un tipo inquadrabile nel LT D1, ossia il tra la fine del II e gli inizi del I secolo a.C.<sup>270</sup>; in particolare il n. 524 trova un confronto puntuale a S. Maria di Zevio<sup>271</sup>.

254 LEJARS 1994, pp. 24, 36–38, 160, nn. GSA 3355, 5069.

255 PERNET 2006, pp. 36–37; LEJARS 2013, pp. 92–108, fig. 77, nn. 2763, 2764, 6891.

256 BONDINI 2005a, fig. 15, 25.

257 SALZANI 1996, tavv. XXXII C e LXXIV, 3; RIGHI 2001, figg. 4–5; DE MARINIS 1986, tav. V, 2; PERNET 2006, p. 37.

258 LEJARS 1994, p. 52.

259 RAPIN 1987; RAPIN 1991a; RAPIN 1991b; RAPIN 1999.

260 *Adige Ridente* 1998, fig. 89, 12.

261 BONDINI 2003, p. 89; STÖLLNER 2010, pp. 288–291, Abb. 6, 6; GAMBACURTA 2013, pp. 33–34. Per il tipo cfr. BONDINI 2003, p. 87, tav. IV. Nella relativa carta di distribuzione (tav. III B) manca l'esemplare, pure noto, proveniente dalla tomba di Brembate (DE MARINIS 1981, pp. 126–128, tav. 43, 10); ringrazio il prof. De Marinis per la segnalazione (DE MARINIS 2008, p. 131).

262 RAPIN 2000, p. 32 e p. 34; cfr. Este, tomba Benvenuti 116: *Este II* 2006, tav. 131, 17.

263 RAPIN 2000, pp. 32–34.

264 *Este II* 2006, tav. 113, 8; SALZANI 1982, fig. 15.

265 RAPIN 1995.

266 LEJARS 1996, p. 94.

267 LEJARS 1996, fig. 8, 8.

268 LEJARS 2013, pp. 133–134, 143, 178.

269 Per una disamina del tipo e i relativi riferimenti bibliografici si rimanda a LEJARS 2014, p. 423.

270 RAPIN 1988, fig. 33; LEJARS 1996, fig. 8, 4; SPAGNOLO GARZOLI 1999.

271 SALZANI 1996, tav. LXIIB, 8.

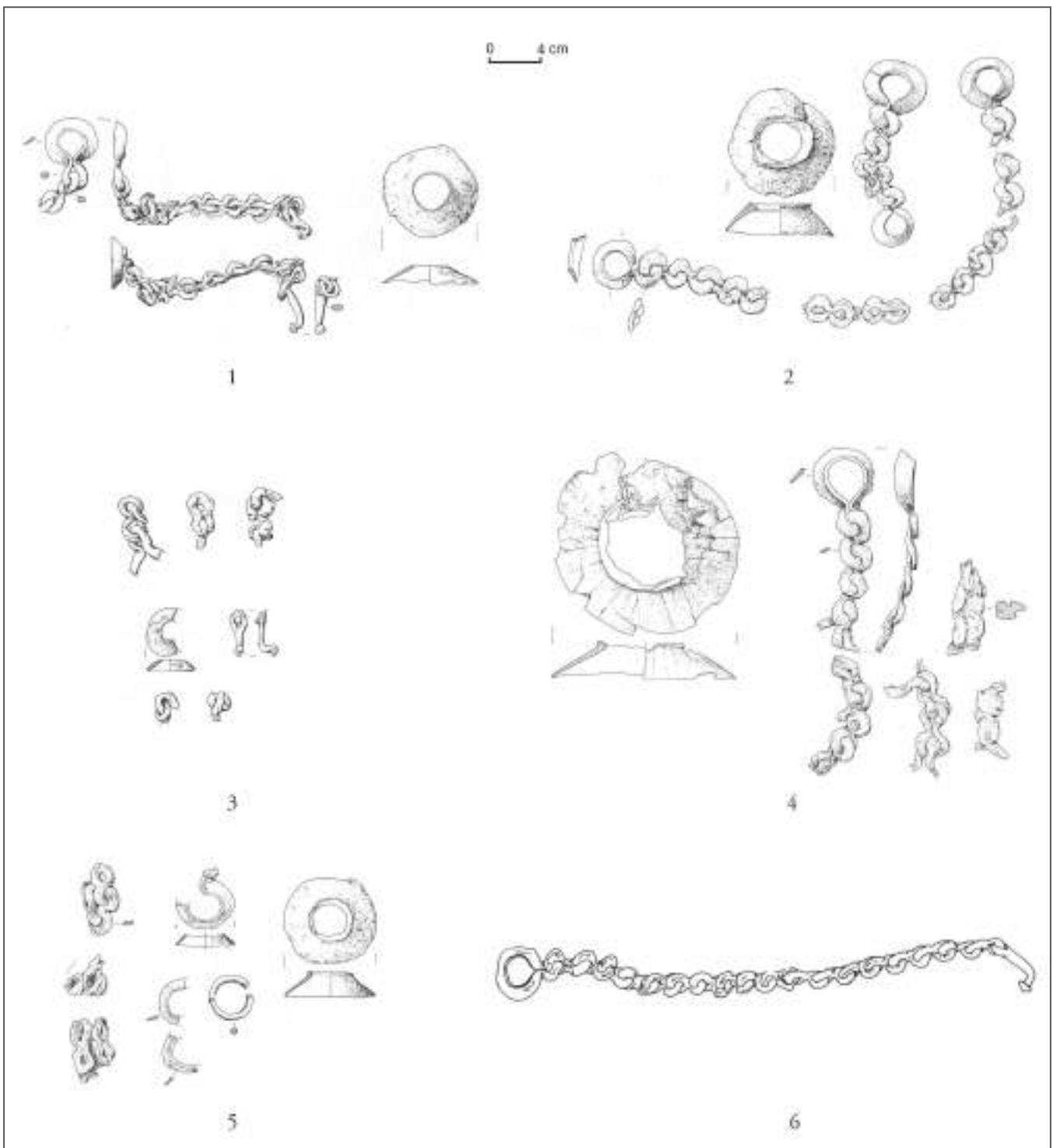

Fig. 4 Elementi di catena ad anelli ad "8" dall'area padana – Elemente „achtförmiger“ Ringketten aus der Po-Ebene: 1, S. Maria di Zevio, tomba 43; 2, S. Maria di Zevio, tomba 90B; 3, S. Maria di Zevio, tomba 92; 4, S. Maria di Zevio, tomba 93 (SALZANI 1996, tavv. XVII, 10, 13; XXXVIII, 8b; XLI, 5; XLII B, 4); 5, Isola Rizza, tomba 76 (SALZANI 1998, tav. XXXIXA, 6-7); 6, Magenta (DE MARINIS 1986, tav. XIV, 4).

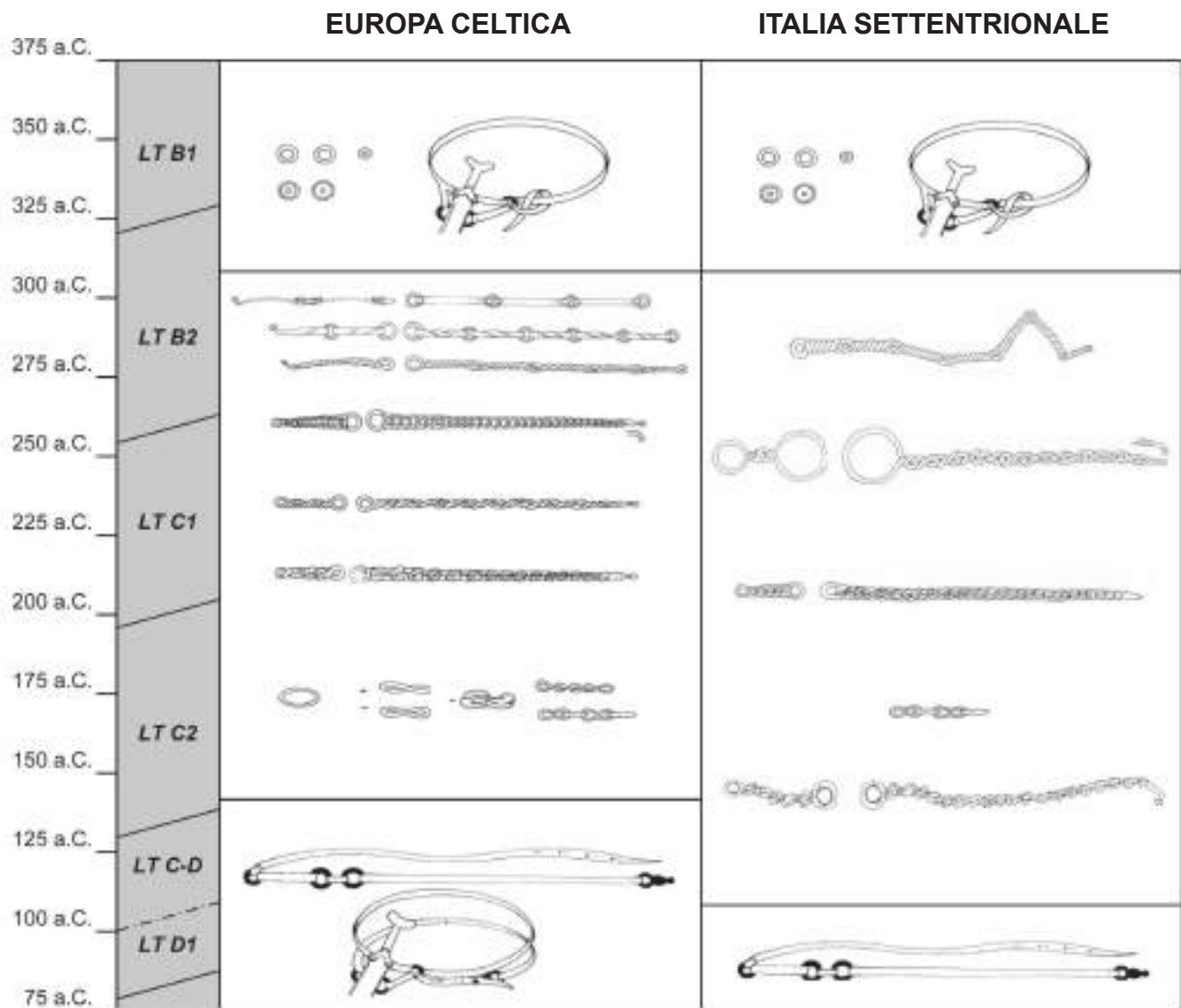

Fig. 5 Confronto tra i tipi di catena metallica dell'Europa centrale celtica e quelli rinvenuti in Italia settentrionale (per l'Europa centrale cfr. RAPIN 1987, fig. 9; per l'Italia settentrionale cfr. DE MARINIS 1986, tav. XIV) – Vergleich zwischen keltischen und aus Oberitalien stammenden Kettentypen (für die keltischen Objekte vgl. RAPIN 1987, fig. 9; für die oberitalienischen Objekte vgl. DE MARINIS 1986, tav. XIV).

### 3. Armi d'asta

Le armi d'asta sono costituite da un fusto di legno (di norma non conservato) su cui è fissata la punta di ferro, cui si può aggiungere un tallone all'estremità inferiore; si tratta di lance o giavellotti a seconda dell'uso, rispettivamente da impugnare o da getto, cui corrisponde una diversa conformazione della punta (con o senza nervatura centrale)<sup>272</sup>.

Tra le punte di lancia, la n. 525 per la forma a carena alta (con lama stretta "a foglia di salice") è assegnabile al tipo IIc della classificazione di A. Rapin, corrispondente al gruppo IIc della classificazione dei materiali di La Tène-collezione Schwab che ne riprende i criteri<sup>273</sup>. Si tratta di una foggia spesso associata a foderi di spada del tipo 2.2 (come il n. 500) e caratteristica del LT C2 (primi

tre quarti del II secolo a.C.)<sup>274</sup>. Essa trova confronti ad Arquà Petrarca (tomba 4), ad Isola Rizza (tombe 27 e 44) e a Lagole di Calalzo<sup>275</sup>.

Ad altre punte di lancia si riferiscono anche il cannone n. 527 e i frammenti di lamina con nervatura nn. 528–529.

Le punte di giavellotto n. 526 e 530 rientrano nel tipo VIa della classificazione di T. Lejars: queste armi di pic-

272 RAPIN 1988, pp. 85–89; da ultimi PERNET 2006, pp. 53–55, fig. 2.17 e LEJARS 2013, pp. 144–147, fig. 120.

273 RAPIN 1988, p. 133, fig. 66; LEJARS 2013, pp. 151–152, fig. 26.

274 RAPIN 1988, p. 133; LEJARS 2013, p. 152.

275 GAMBA 1987, fig. 21, n. 1; SALZANI 1998, tav. XVII, n. 11; tav. XXIV B, n. 6; GAMBACURTA 2001, p. 280, n. 504.



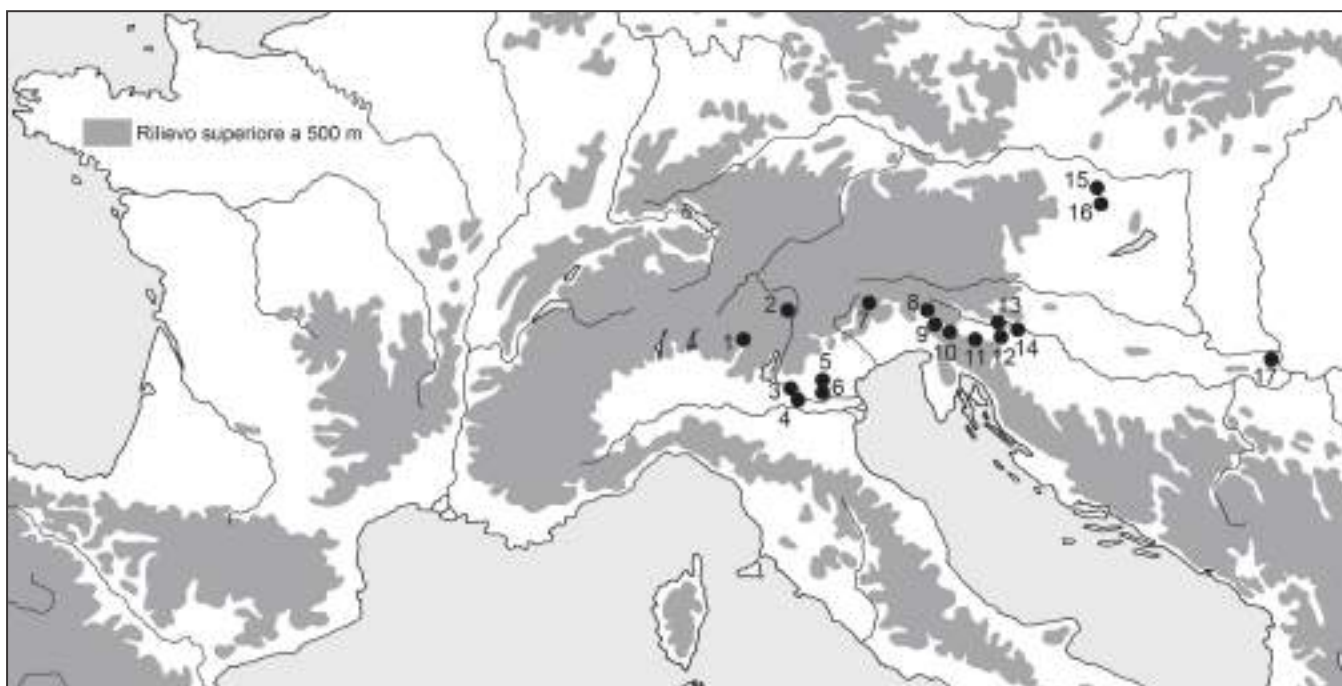

Fig. 6 Carta di ripartizione degli umboni tipo Mokronog-Arquà – Verteilungskarte der Schildbuckel vom Typ Mokronog-Arquà: 1, Clusone; 2, Sanzeno; 3, S. Maria di Zevio; 4, Isola Rizza; 5, Arquà Petrarca; 6, Este; 7, Monte Sorantri; 8, Kobarid; 9, Most Na Soči; 10, Reka pri Cerknem; 11, Magdalenska Gora; 12, Mokronog; 13, Roje; 14, Šmarjeta; 15, Eisenstadt; 16, Velem-Szent-Vid; 17, Sremski Karlovci (da GUŠTIN 1984, con l'aggiunta dei nuovi rinvenimenti – ergänzt mit neueren Funden).

cole dimensioni ricorrono frequentemente nelle necropoli transpadane tra la metà del II e gli inizi del I secolo a.C.<sup>276</sup>.

La punta n. 531 sembra piuttosto avvicinabile alle armi da getto di tradizione italica, che presentano di norma una lunga asta di ferro, ben attestate nelle necropoli di ambito boico<sup>277</sup>; un confronto di ambito regionale proviene da Montebello Vicentino, senza contesto<sup>278</sup>.

I talloni sono tutti del tipo a cannone e presentano di frequente tracce di legno mineralizzato pertinente all'asta dell'arma. Il n. 535 appartiene al tipo "classico" del tallone a cannone troncoconico<sup>279</sup>, che trova confronti ad Este (tomba Benvenuti 125), ad Arquà (tomba F2), a Lagole e a Monte Sorantri<sup>280</sup>. I frammenti nn. 532–534, con l'estremità a sezione piena, costituivano la parte terminale di talloni a cannone con una maggiore lunghezza complessiva, di una tipologia ben attestata già dal IV secolo a.C. nella necropoli di Monte Tamburino a Monte Bibebe<sup>281</sup>, che si ritrova ad Arquà (tombe E e 4), e a S. Maria di Zevio (tomba 108), ma anche a Monte Sorantri, ossia in contesti databili tra la metà del II e gli inizi del I secolo a.C.<sup>282</sup>.

#### 4. Umboni di scudo

Tra le armi di tipo laténiano attestate nel santuario si trovano anche gli umboni in ferro, costituiti da una lamina fissata allo scudo di legno a protezione della parte cen-

trale, che ospitava un incavo per l'impugnatura dal lato opposto<sup>283</sup>.

Il frammento n. 536 è riferibile ad un umbone di scudo con la parte centrale bombata che prosegue nelle alette laterali; l'assenza di porzioni del profilo di queste ultime impedisce una determinazione puntuale del tipo, che può essere genericamente inquadrato nelle fogge in uso tra il pieno III e gli inizi del I secolo a.C.<sup>284</sup>.

276 LEJARS 2013, pp. 155–156. Cfr. SALZANI 1996, tavv. VIIC, 2;XVB, 8; XLIXA, 3; SALZANI 1998, tavv. IIB, 6; XXXB, 1; XXXIIIB, 9; SPAGNOLO GARZOLI 1999, p. 354.

277 LEJARS 2008, p. 171; LEJARS 2014, pp. 410–411.

278 BONDINI 2005b, fig. 20, n. 220. Tra gli oggetti citati da G. Ghirardini nel 1888 vi sono due "cuspidi di lancia frammentate e guaste oltremodo dall'ossido, lunghe l'una m 0,14, l'altra m 0,10" (GHIRARDINI 1888, p. 164): la prima può riferirsi alla n. 525 (I.G. 44220), lunga circa 13 cm, mentre la seconda potrebbe corrispondere a una delle due punte di giavelotto nn. 526 e 530 (lunghe rispettivamente 10, 5 e 10 cm).

279 RAPIN 1988, pp. 104–105; LEJARS 2013, pp. 158–159, fig. 132.

280 *Este II* 2006, tav. 175, n. 109; GAMBA 1987, fig.11, n. 4; GAMBA-CURTA 2001, p. 284, n. 515; RIGHI 2001, fig.11, n. 19; fig. 12, n. 35.

281 LEJARS 2008, p. 142.

282 GAMBA 1987, fig. 9, n. 7; fig. 21, n. 2; SALZANI 1996, tav. L, n. 8; RIGHI 2001, fig. 11, n. 25.

283 RAPIN 1988, pp. 12–39; PERNET 2006, p. 60, fig. 2.21; LEJARS 2013, p. 165, fig. 140. Uno di questi reperti potrebbe corrispondere a quello descritto da G. Ghirardini come "Frammento di scudo (?) largo m 0,13 x 0,17. Si distingue in esso una parte piana e una convessa a guisa di umbone, di forma ellittica": GHIRARDINI 1888, p. 164. Nessuno degli oggetti presentati nel catalogo presenta dimensioni simili, a meno che non si suppongano successive frammentazioni o dispersioni.

284 RAPIN 1988, pp. 78–84, fig. 39; RAPIN 1991a, pp. 323–327.

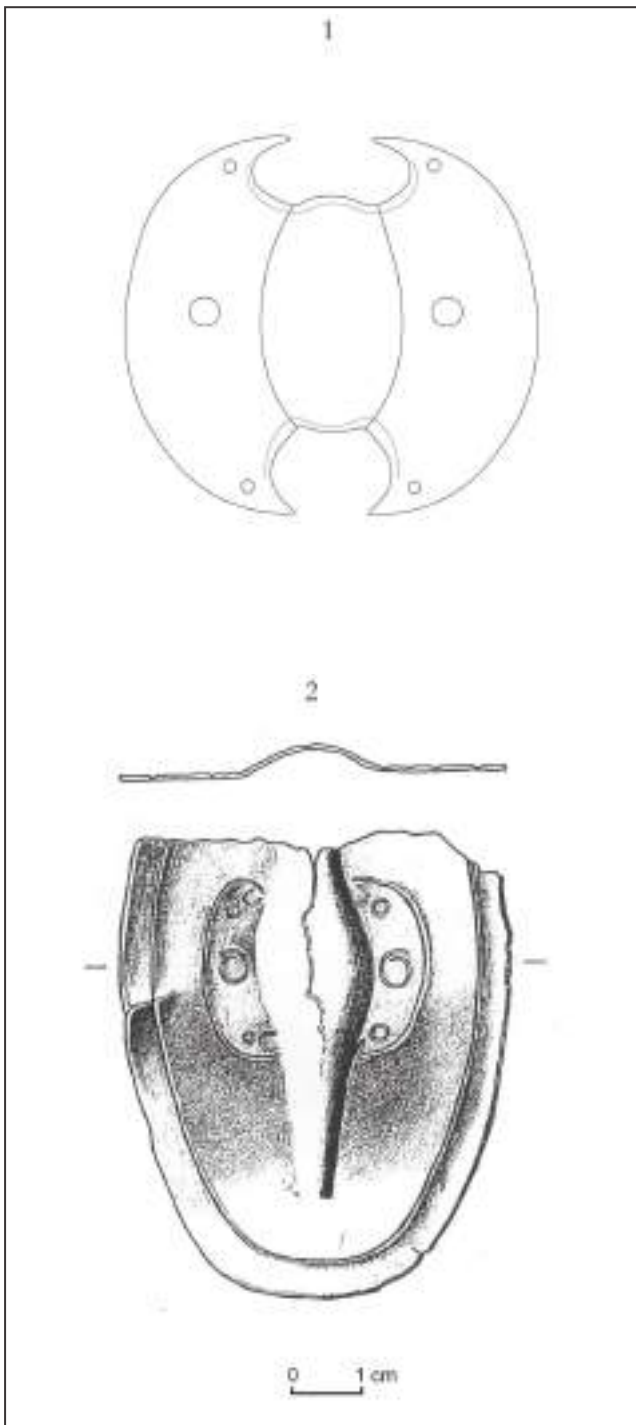

Fig. 7 1, Ricostruzione dell'umbone n. 537; 2, Scudo miniaturistico dal santuario di Reitia (CHIECO BIANCHI 2002, tav. 37, 103) – 1, Rekonstruktion des Schildbuckels Nr. 537; 2, Miniaturschild aus dem Reitia-Heiligtum (CHIECO BIANCHI 2002, tav. 37, 103).

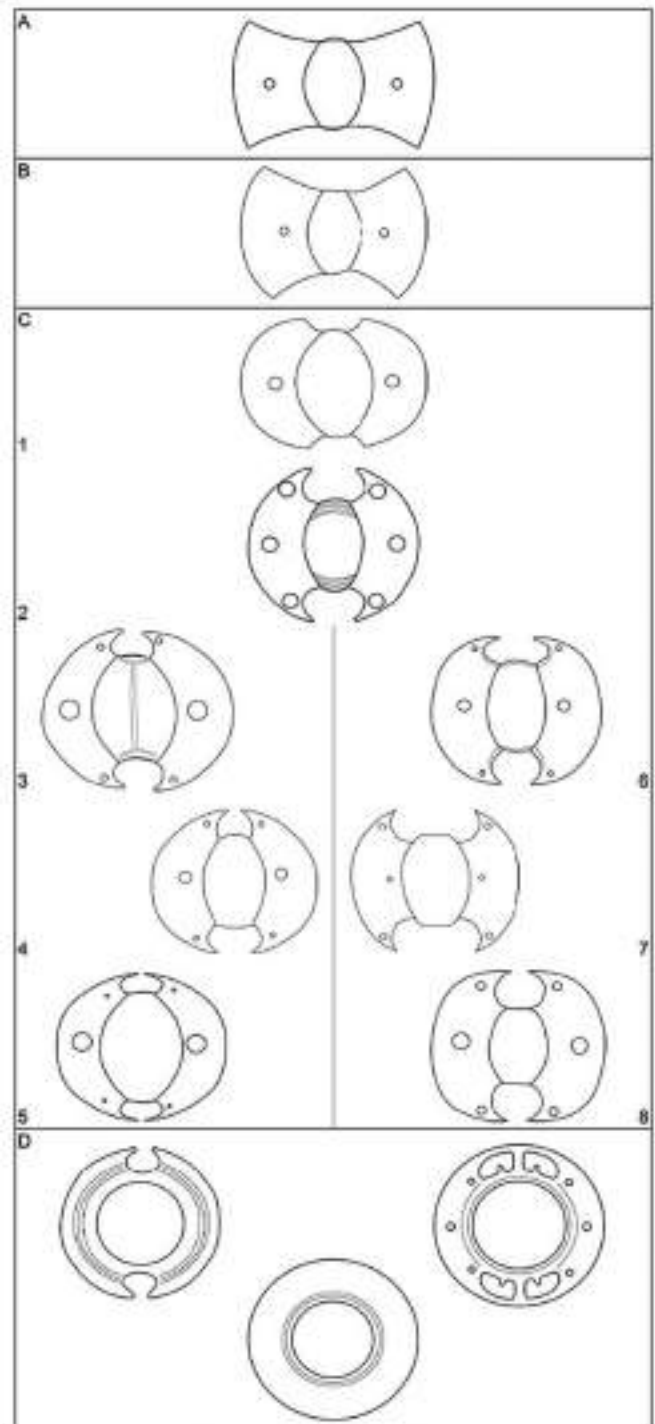

Fig. 8 Schema che rappresenta la possibile evoluzione morfologica dell'umbone ad alette – Schema der möglichen morphologischen Entwicklung der Schildbuckel mit Flügeln.

A: Tipo ad alette a farfalla – Typ mit Schmetterlingsflügeln (RAPIN 1988, fig. 33, 1);

B: Tipo Skorba – Typ Skorba (GUŠTIN 1991, fig. 9, 1);

C: Tipo ad alette semilunate – Typ mit halbmondförmigen Flügeln: 1. Monte Sorantri (RIGHI 2001, fig. 16, 60); 2. Clusone (RAPIN 1988, fig. 33, B); 3-4. Isola Rizza (SALZANI 1998, tavv. IV, C, 12; VIII, B, 1); 5. Arquà Petrarca (GAMBA 1987, fig. 11, 2); 6. Santuario di Reitia; 7. S. Maria di Zevio (SALZANI 1996, tav. XXII, 8); 8. Reka (GUŠTIN 1991, Taf. 1, 3);

D: Umboni circolari dall'area slovena – Runde Schildbuckel aus Slovenien (GUŠTIN 1984, Beil. 1, 83a, 83b, 94).

I restanti frammenti di scocca di umbone (nn. 537–539) si riferiscono tutti alla tipologia ad alette semilunate, diffuso in area subalpina e slovena (con propaggini più orientali) tra la fine del LT C2 e il LT D1, ovvero tra la metà del II e gli inizi del I secolo a.C.<sup>285</sup>. Se nell'area celtica occidentale esso risulta praticamente sconosciuto<sup>286</sup>, questo tipo di scudo si rivela invece caratteristico del territorio gravitante attorno al Caput Adriae<sup>287</sup>. Il tipo si declina in numerose varianti, corrispondenti a foggie leggermente differenti le une dalle altre per la bombatura della scocca, per la presenza di scanalature o costolature presso i bordi di quest'ultima, per la forma più o meno affilata delle alette, con una variabilità forse dovuta ad una continua sperimentazione<sup>288</sup>.

Degli esemplari in esame, il n. 537 si può avvicinare a quello della tomba 135 di S. Maria di Zevio<sup>289</sup>; esso trova un preciso confronto in uno degli scudi miniaturistici del medesimo santuario di Reitia, nel quale è reso ad incisione un umbone dalla forma del tutto simile a quella ricostruibile per il frammento in esame<sup>290</sup>.

Il n. 538 sembra invece appartenere allo stesso modello dell'umbone della tomba 48 di S. Maria di Zevio, con la scocca sporgente rispetto alle alette; un altro confronto proviene da Monte Sorantri<sup>291</sup>. Il n. 539, nonostante una leggera deformazione nella parte inferiore, rimanda ad una scocca piuttosto bombata molto prossima a quella dell'umbone della tomba F2 di Arqua Petrarca<sup>292</sup>.

*Anna Bondini*

285 NOTHDURFTER 1979, pp. 88–89, fig. 19; GUŠTIN 1984, p. 333; GUŠTIN 1991, pp. 56–58, Abb. 29–30; GUŠTIN 2002, pp. 15–16, fig. 2.

286 RAPIN 1988, pp. 78 e 83; LEJARS 1996, fig. 9; LEJARS 2014, p. 411.

287 Cfr. carta di distribuzione del tipo aggiornata in GUŠTIN 2002, fig. 2. M. Guštin ha delineato per l'area slovena una linea di sviluppo dal tipo di umbone ad alette a farfalla (tipo "Skorba": GUŠTIN 1984, p. 333; tipo V di Rapin: RAPIN 1988, p. 81) a quello ad alette semilunate, testimoniata ora da una foggia "ibrida" proveniente da Monte Sorantri (RIGHI 2001, p. 117). A. Rapin ha poi individuato un'evoluzione che da questa forma porta all'umbone circolare (RAPIN 1988, p. 67 e fig. 33), attraverso la sparizione della spina centrale (LEJARS 2014, p. 411). L. Pernet contesta invece l'esistenza di tale linea evolutiva proprio per la differenza nell'uso dell'arma in combattimento (PERNET 2010, p. 109).

288 M. Guštin ha proposto di distinguere il tipo "Arquà", diffuso a sud delle Alpi, dalla foggia più snella e con la scocca spesso scanalata, dal tipo "Mokronog", a diffusione occidentale, più largo, liscio e con le alette meno appuntite: GUŠTIN 1991, pp. 57–58.

289 SALZANI 1996, tav. LXIII, n. 12.

290 CHIECO BIANCHI 2002, tav. 37, n. 103.

291 SALZANI 1996, tav. XXII, n. 8; RIGHI 2001, fig. 17, n. 65.

292 GAMBA 1987, fig. 11, n. 2.

## XVIII. ANELLI

Nel santuario è stato rinvenuto un gran numero di anelli, qui riuniti in schede in molti casi multiple. Fatti salvi gli anelli connotati da apici, modanature o particolari morfologie, chiaramente connesse ad usi specifici, gli anelli fusi o in verga a capi aperti di rinvenimento ottocentesco sono stati considerati in schede uniche quando nella collezione museale erano conservati unitariamente, in particolare quando identificati da un solo numero civico. Diverso il caso degli anelli provenienti dagli scavi più recenti, catalogati singolarmente in quanto identificati da un unico numero di rinvenimento.

Il catalogo è organizzato a partire dagli anelli più massicci e di dimensioni maggiori con progressione scalare; quando sono stati effettuati dei raggruppamenti questi hanno tenuto conto della variabilità del diametro e delle proporzioni. Sono presentati in primo luogo gli anelli con apici (nn. 540–542), gli anelli massicci bombati o carenati (nn. 543–546) e quelli modanati e profilati (nn. 547–552); un esemplare appiattito (n. 553), uno quasi globulare (nn. 554) e alcuni anelli decorati a capi aperti (nn. 555–557).

E' possibile che questa serie di anelli non fossero genericamente dedicati alla sospensione, ma fossero destinati a funzioni diverse. Ad esempio gli anelli con apici appaiono idonei a fissare elementi in cuoio, mentre quelli lisci e massicci, a volte conformati a fascia possono essere stati utilizzati per il rinforzo di immanicature di armi o utensili. A questo scopo appare particolarmente vantaggiosa la sezione troncoconica del n. 545.

Nella difficoltà di offrire riferimenti cronologici per gli anelli, per la loro stessa genericità, si può suggerire che i tipi con apici (nn. 540–542) siano pertinenti alla fase antica, essendo ben documentati nel corso della seconda età del ferro e fino alla fase di romanizzazione<sup>293</sup>. In particolare l'anello con apici lungo il margine trova confronto nella piena età del ferro tra l'ambito sloveno e il Veneto orientale, mentre il tipo più piccolo (n. 542), con numerosi apici, sembra più diffuso negli oppida tardo celtici della zona alpina nord-orientale.

Ad elementi da mobilio per il loro carattere decorativo possono esser riferiti gli anelli fortemente modanati<sup>294</sup>. Un'elegante decorazione a pelta nell'appiccagnolo mostra il n. 558, forse un elemento da bilancia/stadera.

Seguono anelli da sospensione non meglio qualificabili, fusi con verga ispessita e dimensioni medio grandi per procedere verso gli esemplari più piccoli e con verga più sottile, fino a quelli in filo di bronzo (nn. 559–638).

Sono elencati di seguito gli esemplari a capi aperti a cominciare da quelli accostati e modanati (n. 639), per procedere con quelli privi di decorazione (nn. 641–664). Da ultimi sono gli anellini di piccole dimensioni spesso facenti parte di segmenti di catenelle (nn. 665–675). Alla fine sono raggruppati alcuni anelli che si distinguono per la sezione piano-convessa o appiattita su entrambi i lati (nn. 676–681). Da ultimo sono stati raggruppati alcuni esemplari in ferro, dalle dimensioni anche grandi e molto grandi ( $\emptyset$  anche superiore a cm 5) (nn. 685–694), a volte utilizzati anche sotto forma di catene<sup>295</sup>. La difformità dimensionale fa ipotizzare che gli oggetti da sospendere/appendere fossero di natura e dimensioni piuttosto diverse.

Anelli da sospensione sono spesso documentati nei santuari dove l'affissione o sospensione dei votivi poteva essere una delle principali funzioni ricoperte, ma probabilmente non l'unica. Ne sono editi per i luoghi di culto di San Pietro Montagnon e di Altichiero, presso Padova<sup>296</sup> e a Lagole di Calalzo<sup>297</sup>. Appaiono frequentemente anche nei contesti votivi alpini<sup>298</sup>.

La genericità del rinvenimento e, per la maggior parte dei casi, la mancanza di contesto di scavo che ne attesti qualche specifica associazione, non consentono di avanzare ipotesi più chiare sul loro utilizzo. Di necessità, in assenza di associazioni significative, anche la datazione di questi semplici oggetti funzionali non è precisabile ma essi si devono considerare in uso per tutta la durata di vita del santuario.

Giovanna Gambacurta

293 Per il n. 540, cfr. *Artefacts*, AML-3011 a tre anelli; per il n. 541, cfr. *Artefacts*, AML-3012 da Stari Grad e Venezia; per il n. 542, cfr. *Artefacts*, AML-3001.

294 LABAUNE 1999–2000, tav. 140, n. 67, p. 177; alle modanature in questo caso sono aggiunti gli apici poco rilevati; datazione e funzione sono considerate incerte.

295 ZAGHETTO, ZAMBOTTO 2005, tav. 10, D3,1–D3,2 da Altichiero (PD); FOGOLARI, GAMBACURTA 2001, n. 555, da Lagole di Calalzo.

296 DAEMMER 1986, Tav. 15, nn. 41–57; ZAGHETTO, ZAMBOTTO 2005, tav. 14, D9,1–D9,2.

297 FOGOLARI, GAMBACURTA 2001, nn. 145–147 e 152–155 a capi aperti, nn. 342–346 chiusi, oltre ad alcuni esemplari ancora attaccati alle lamine. In ambito alpino anche a Sanzeno, NOTHDURFTER 1979, tavv. 83–84. Numerosi, di piccole dimensioni sul rogo votivo del Rungger Egg, GLEIRSCHER, NOTHDURFTER, SCHUBERT 2002, tav. 34, nn. 33–64; tavv. 35–37; di dimensioni medie, tav. 55, nn. 14–38.

298 *Culti nella preistoria delle Alpi* 1999, p. 40, n. 22; pp. 57–61, n. 38; pp. 106–108, n. 68.

## XIX. CHIODI

Nell'ambito dei materiali rinvenuti sono molto numerosi i chiodi in ferro di età romana (nn. 697–788), caratterizzati da stelo a sezione quadrangolare<sup>299</sup> e da testa prevalentemente di forma circolare, con superficie appiattita o convessa; in un numero minore di casi i chiodi presentano testa di forma quadrangolare o troncopiramidale.

La misura maggiormente documentata è quella media<sup>300</sup>, seguono i chiodi di grandi dimensioni<sup>301</sup> e infine quelli più piccoli<sup>302</sup>. I chiodi di grandi e parte di quelli di medie dimensioni sono probabilmente da inter-

pretare come chiodi da tetto, utilizzati per fissare tra loro assi e travi della struttura del tetto del santuario<sup>303</sup>. Chiodi medi potevano anche essere impiegati per inchiodare gli infissi al muro e chiodi medi e piccoli dovevano essere usati per le giunture dei mobili e per fissarne le guarnizioni al legno, oltre che per appendere i votivi, così come i pochi chiodi in bronzo attestati, con capocchia quadrangolare appiattita e stelo a sezione circolare (nn. 695–696)<sup>304</sup> e anche come i chiodi ad anello con fusto a sezione circolare (nn. 780–785)<sup>305</sup>.

*Silvia Cipriano*

299 Si conservano solo pochi frammenti di chiodi con fusto sottile a sezione circolare (n. 788).

300 Il diametro della capocchia è mediamente compreso tra 1 e 2 cm, mentre l'altezza conservata arriva a 8 cm circa.

301 Il diametro della testa è compreso in media tra 2–2,5 cm e l'altezza residua è di 8–10 cm.

302 La testa presenta misure inferiori o pari ad 1 cm e lo stelo misura da 2,5 a 6 cm circa.

303 Si vedano per confronto: *Settefinestre* 1985, pp.43–44; AHUMADA SILVA, TESTA 1991, p. 166. Per la tipologia dei chiodi in ferro si rimanda a MANNING 1989.

304 Si rimanda ad esempio a *Settefinestre* 1985, p. 53; *Trieste antica* 2007, p. 181.

305 Si vedano *Settefinestre* 1985, p. 53; AHUMADA SILVA, TESTA 1991, p. 166.

## XX. PESI, *AES RUDE* E SCARTI DI LAVORAZIONE

Nel santuario sono stati rinvenuti sette manufatti forse interpretabili come pesi, alcuni *aes rude*, un lingottino di ferro ed inoltre numerosi avanzi, scarti di lavorazione o esempi di riutilizzo del metallo. In modo pressoché univoco questi oggetti provengono dagli scavi ottocenteschi, mentre nelle campagne di scavo tra il 1987 e il 1991 sono stati individuati solo un peso (n. 789) e diversi frammenti di colatura di piombo (n. 804).

I pesi possono aver rivestito un ruolo non indifferente nel regime delle transazioni che dovevano aver luogo nell'area sacra, ma anche in questo caso il numero è troppo limitato per essere considerato realmente significativo. Appare possibile comunque che essi non siano da considerare parte della categoria delle offerte, quanto piuttosto elementi funzionali alle attività. Il primo (n. 789) è un peso cilindrico, altri due (nn. 790) sono a base conica forata, due sferici, con basi più o meno appiattite (nn. 791). Tutti questi, essendo privi di appiccagnolo, dovrebbero aver svolto la funzione di contrappesi da stadera<sup>306</sup>. Tre piccoli dischi di piombo, forati, pur con una scarsa rilevanza pondo metrica, potrebbero aver rivestito una funzione analoga (n. 793). Alcuni di questi manufatti, per valore ponderale, si accostano ai valori sottomultipli dell'uncia, in particolare il peso sferico n. 791 del peso di gr. 22,42 non è molto distante dai gr. 22,5/22,7, noti come sottomultipli possibili dell'uncia. In questa sfera potrebbero rientrare, se pur approssimativamente, anche due dei dischetti forati, i cui pesi sono rispettivamente riferibili ai 3/12 e ai 2/12 dell'uncia<sup>307</sup>.

Una offerta occasionale sembra essere costituita dagli *aes rude*. Nei santuari del Veneto la dedica di *aes rude* rimane sporadica, anche se nota a Este, Meggiaro<sup>308</sup>, nel santuario altinate dedicato al dio eponimo, dove l'*aes* è contenuto in un astuccio in lamina di bronzo in contesto ascrivibile alla fine V–IV sec. a.C.<sup>309</sup>.

In generale la portata semantica dell'*aes* mantiene tratti di ambiguità, da simbolo di dote, soprattutto nei contesti funerari femminili, a corrispettivo per l'acquisizione di capi di bestiame da sacrificare, a forma più generica di tesaurizzazione<sup>310</sup>. In tutti questi casi il numero limitato dei rinvenimenti non solo non aiuta a propendere per una di queste ipotesi, ma nemmeno a confortarle nel loro complesso; sembra infatti che l'offerta di *aes* rimanga comunque collegata a manifestazioni del tutto episodiche.

La 'dominante' femminile del santuario di Reitia lascerebbe presupporre un numero ben maggiore di rinvenimenti se si fosse trattato di un'offerta collegata a rituali femminili consuetudinari e precipui del santuario. Analogamente e per lo stesso motivo sembra poco credibile il fatto di attribuire all'offerta di *aes*, in ogni caso troppo discontinua, un valore premonetale ricollegabile alla frequentazione maschile.

In assenza di dati di contestualizzazione stratigrafica, dal momento che tutti gli esemplari provengono da rinvenimenti ottocenteschi, l'offerta di *aes* non può che collegarsi genericamente tra il VI e il III sec. a.C. Un lingottino di ferro (n. 798), assimilabile morfologicamente agli *aes*, non sembra discostarsi da una logica di offerta/tesaurizzazione del metallo comunque poco usuale.

Tra gli elementi in piombo assume significato la presenza dei blocchetti che fungevano da anime interne ai piedistalli delle statuette di epoca romana, per conferire loro una maggiore stabilità. È documentata la tipologia del piedistallo parallelepipedo e di quello ovoidale a lati inflessi (nn. 799–800), genericamente molto diffusi e attestati in esemplari noti nel santuario come offerte di epoca romana e ben conosciuti anche in altre sedi del sacro nel Veneto<sup>311</sup>.

Ad una serie assimilabile funzionalmente appartiene l'elemento tubolare in piombo (n. 801), in genere funzionale al rinforzo di orli di recipienti di bronzo ribattuti (situle, calderoni etc.)<sup>312</sup>. I frammenti di piombo pieni e i frammenti di lamina ritagliata ed accartocciata, se pur in quantità molto modeste, potrebbero essere riferiti a occasionali attività di riciclo o riuso di votivi metallici, tesaurizzati anche in frammenti o nelle singole parti costituenti<sup>313</sup>.

Giovanna Gambacurta

306 CORTI 2001, pp. 196–198; per il peso con facce appiattite, cfr. *Artefacts*, PDS-4103 con datazione molto ampia.

307 CORTI, PALLANTE, TARPINI 2001, p. 274, fig. 201. L'oscillazione è basata sull'unità di riferimento con le differenze note tra la libra 'liviana', la libra di Schilbach e la libra di Schilbach più tarda IV–VI sec. d.C.

308 SALERNO 2002, nn. 43–44, p. 158.

309 CAPUIS, GAMBACURTA, 2001, p. 66.

310 RUTA SERAFINI, SAINATI 2002, p. 221.

311 FOGOLARI, GAMBACURTA 2001, n. 52, pp. 134–135; nn. 132–139, pp. 172–174 e 178.

312 FOGOLARI, GAMBACURTA 2001, n. 398, pp. 252–253.

313 FOGOLARI, GAMBACURTA 2001, n. 485–486, pp. 271 e 274.

# I. KULTSTATUE UND VOTIVE AUS METALL

Unter den Funden aus dem 19. Jahrhundert finden sich einige Fragmente einer großen bronzenen Gewandstatue (Nr. 1.1–1.58). Diese Fragmente gehören zu einer oder eventuell auch mehreren Statuen, die nur zu einem sehr geringen Prozentsatz erhalten sind. Aus diesem Grunde ist eine sichere Ansprache des Objektes nahezu unmöglich. Einige Fragmente belegen aufgrund ihrer Form ein weites Gewand mit tiefen Falten, einige andere sind mit parallelen Riefen und Einritzungen verziert. Ein Fragment zeigt deutlich ausgeprägtes Gefieder und gehörte wohl zu einem Flügel, sein Rand ist mit einem Eierstab verziert. Der Flügel könnte zur Statue selber oder zu ihrem dekorativen Umfeld gehören, dem auch die anderen Fragmente mit Riefen- und Ritzdekoration angehören könnten. Zahlreiche Fragmente tragen Spuren von Vergoldung.

Von besonderem Interesse ist die bereits beim Guss angebrachte Inschrift auf der Rückseite eines Fragmentes mit Faltenwurf (Nr. 1.5). Hierbei handelt es sich um die Abkürzung „MI“, die die Signatur des Bildhauers oder Bronze gießers sein könnte. Ihre nicht sichtbare Position wirft allerdings Fragen bezüglich ihrer Funktion auf.

Trotz der lückenhaften Erhaltung könnte man in Erwägung ziehen, dass es sich um eine geflügelte Bronzestatue handelt, wie sie aus der Gallia Cisalpina bekannt sind, die sog. Vittoria aus Calvatone und die Viktoria-Statue aus Brescia<sup>1</sup>. Es handelt sich hierbei um zwei geflügelte weibliche Darstellungen, die von strategisch bedeutenden Orten in der Gallia Cisalpina bekannt sind. Insbesondere die in das 2. Viertel des 1. Jh. n. Chr. datierte Statue aus Brescia trägt ein *Himation* mit tiefen Falten, die vergleichbar mit den Falten einiger Fragmente aus Este sind.

Der insgesamt sehr fragmentarische Erhaltungszustand macht eine genauere Deutung der Fragmente nahezu unmöglich. Dennoch ist allein das Vorhandensein einer lebensgroßen Bronzestatue ein Zeichen für die Bedeutung des Heiligtums, auch noch in der älteren Römischen Kaiserzeit. Die Reste der bronzenen Statue sind in der Tradition der vermutlich sitzend zu rekonstruierenden Terrakotta-Statue (siehe Varia 1 Nr. 68) zu sehen, die spätestens ab der zweiten Hälfte des 2. Jh. v. Chr. Ausdruck einer gewissen Monumentalität im Reitia-Heiligtum von Este ist.

Nur wenige der Bronzen haben einen reinen Votivcharakter, wenn wir hier die üblichen Votivklassen wie Bron-

zestatuetten, figuralverzierte Bronzebleche und die Schreibutensilien weglassen<sup>2</sup>. Über diese hinaus haben die Paletten einen eindeutigen Votivcharakter, von denen es einige Fragmente und auch Miniaturformen gibt, die auf sehr spezielle Rituale hinweisen. Alle Paletten stammen, wie andere Materialgruppen auch, aus den Ausgrabungen des 19. Jh. Es darf vermutet werden, dass sie in Gruppen an verschiedenen Orten im Heiligtum deponiert wurden oder aber auch im Zusammenhang mit den jeweiligen Ritualen, für die sie bestimmt waren.

Die Fragmente Nr. 2–4 sind dem Typ Venetico B nach Zuffas Typologie zuzuweisen: Dieser Schaufeltyp zeichnet sich durch vollgegossene, durchbrochen gearbeitete Griffe aus, mit Öse in der Mitte und einer Gruppe von zwei oder drei Schlaufen am Griffende<sup>3</sup>. Von drei Exemplaren ist nur das Griffende erhalten, mit einer sehr ähnlichen Art von Brüchen, was möglicherweise auf ein absichtliches Zerbrechen im Rahmen eines Rituals schließen lässt. Dieser Schaufeltyp ist in Venetien weit verbreitet, er stammt häufig aus Grab-, aber auch aus Siedlungskontexten des 6. und 5. Jh. v. Chr., dabei handelt es sich sowohl um funktionsfähige Exemplare wie auch um Modelle aus zugeschnittenem Blech, die zuweilen getriebene und gravierte Figuralverzierungen aufweisen; auch Miniaturexemplare, die offensichtlich keine praktische Funktion besaßen, sind vorhanden<sup>4</sup>. In Este sind Exemplare sowohl aus Siedlungen als auch aus Gräber bekannt, unter diesen die Schaufel aus Borgo Canevedo mit der Darstellung eines geflügelten Löwen und die Schaufeln aus zugeschnittenem Blech aus den Gräbern 23 und 36 von 1983 der Nekropole Casa di Ricovero, die an den Anfang des 3. Jh. v. Chr. datiert werden<sup>5</sup>.

Diese Schaufeln, nachgewiesen nur in weiblichen Grabinventaren, werden mit Lebensmittelopfern in bestimmten Zeremonien in Verbindung gebracht und sind vielleicht Ausdruck spezifisch weiblicher Funktio-

1 Für die 'Vittoria di Calvatone', vgl. GRASSI 1998, 489; für die Viktoria des Capitols in Brescia, vgl. SALCUNI, FORMIGLI 2011; MORANDINI 2012, 240–241.

2 Für die Bronzestatuetten, CHIECO BIANCHI 2002; für die Bleche, CAPUIS, CHIECO BIANCHI 2010; für die Geräte RUTA SERAFINI 2002.

3 ZUFFA 1956–1957.

4 GAMBACURTA 1994.

5 Votivschaufel aus Borgo Canevedo, ZUFFA 1956–1957, 143, Nr. 35, Abb. 18, Taf. VII; für die Schaufeln aus den Gräber des 3. Jh. v. Chr. CHIECO BIANCHI 1987, Abb. 35, 109; Abb. 54, 35.

nen im Ritual, vielleicht im Kontext der Hochzeit und in Verbindung mit der *confarreatio*, die das Opfer und den gemeinsamen Verzehr von Kuchen vorsah.

Das Fragment Nr. 5 ist stattdessen dem Schaufeltyp Venetico C zuzuordnen, der aus kräftigem Vollguss besteht und in der Regel eine trapezförmige Klinge und einen ebenso trapezförmigen Griffende mit durchlocherten, eingezogenen Seiten aufweist. Auch in diesem Fall ist die Schaufel unmittelbar unter dem Griffende gebrochen.

Dieser zweite Schaufeltyp scheint häufiger in ländlichen Regionen und im Südosten Venetiens vorzukommen. Insbesondere in den *agri centuriati* des Polesine und auf dem Gebiet Paduas ist er in einem langen Zeitraum vom 4. bis zum 2. Jh. v. Chr. vertreten; in der Spätzeit könnte die Verbreitung dieser Schaufeln mit der territorialen Neuorganisation zusammenhängen, die dem Anlegen der großen Straßen und den Limitationen folgte<sup>6</sup>. Die Schaufeln des Typs Venetico C scheinen zu Ritualen in landwirtschaftlichem Kontext zu gehören, wie die, die den Opfern von Kuchen an Krähen dienten, ein Ritual, das wir aus der Beschreibung von Theopompos kennen<sup>7</sup>.

Die vier Exemplare, die als Miniatur-Schaukeln anzusehen sind (Nr. 6–9), sind sehr schematische Gegenstände und daher schwer zu identifizieren und nicht,

außer vielleicht rein hypothetisch, einem der bekannten Typen zuzuordnen. Bei den Exemplaren Nr. 6–7 scheint die Verzierung mit eingedrückten Kreisen komplexere Dekorationen der Typen Venetico A und B nachzuahmen, jedoch ist dieser Hinweis zu schwach für eine klare chronologische Einordnung, die sehr vage bleiben muss.

Der letzte Votivgegenstand (Nr. 10) ist möglicherweise als ein kleines, zylindrisches Etui anzusehen, das aus Bronzeblech hergestellt wurde. Dieser Typ ist in Este weniger bekannt, jedoch gut im Heiligtum von Fornace bei Altino dokumentiert, wo er als Gefäß für verderblichen Opfergaben angesehen wird, die möglicherweise in Übergangs- oder Glücksritualen verwendet wurden und alle aus einem Depot des 3. Jh. v. Chr. stammen<sup>8</sup>. Die Etuie aus Este, immer aus Blech gearbeitet, aber von viereckig-trapezoider Form, weisen häufig Rauten- oder Schachbrettverzierungen auf und sind im 6. und 5. Jh. v. Chr. gut in den estensischen Heiligtümern von Meggiaro, Morlungo und Caldeviso belegt<sup>9</sup>.

Das Etui Nr. 10 ist als einziges in der Untersuchung im Jahre 1991 entdeckt worden, während unter den Funden aus dem 19. Jahrhundert sowie aus den vorangegangenen neuen Ausgrabungen keine weiteren Funde dieser Art zu verzeichnen sind. Dies lässt vermuten, dass auch diese Votive nur in bestimmten Bereichen des Heiligtums niedergelegt wurden.

*Giovanna Gambacurta*

6 GAMBACURTA 1994.

7 PROSDOCIMI 1963–1964; FOGOLARI, PROSDOCIMI 1988, 177; VOLTAN 1985, 5–34.

8 GAMBACURTA 2011, 88.

9 *Este preromana* 2002, 156 f. (Meggiaro), Abb. 63, 38–41; 275 (Morlungo), Abb. 116b, 13; (Caldeviso) Abb. 128, 26a–b; 27a–b.



## II. SCHMUCK AUS EDELMETALL

Es sind drei Bänder aus Goldblech (Nr. 11) gefunden worden, die zu wertvollen Schmuckgegenständen gehört haben können, wie z. B. als Stützen für Diademe<sup>10</sup>. Ihr Vorkommen ist im kultischen Rahmen seit ältester Zeit gut dokumentiert, beginnend von den Ägyptern bis in das historische Griechenland, in der Magna Graecia, Etrurien und Rom; *stephanai* aus Blättern und Blumen sollten die Kultstatuen schmücken und von den Priestern bei Zeremonien und Prozessionen getragen werden, sie wurden aber ebenso als wertvolle Votive geweiht<sup>11</sup>. Die Bänder könnten auch als Verzierungselemente in Textilien eingewebt<sup>12</sup> oder als spiralförmige Armbänder

angebracht worden sein, obwohl die Endstücke nicht erhalten sind<sup>13</sup>. Fäden aus Gold und Silber (Nr. 14–15) können Teile von Schmuck gewesen sein, aber auch zu wertvollen Gegenständen gehört haben, die eingewickelt gehandelt wurden<sup>14</sup>.

Das herausragende Goldblech in Form des zunehmenden Mondes<sup>15</sup> mit einem in der Mitte eingesetzten Stein (Nr. 13) könnte die Einfassung eines hölzernen Elementes oder eine Textilverzierung gewesen sein.

*Silvia Cipriano*

10 Ein punktueller Vergleich mit den Diademstützen aus Gold aus den Grabsausstattungen von Spina, die im Museo Archeologico Nazionale in Ferrara ausgestellt sind und die in das 4. Jh. v. Chr. datiert werden: BERTI 1993, 50–53 und 97 Nr. 73; GUZZO 1993, 54. Ähnliche Stützen sind auch in Diademen aus etruskischer Produktion belegt: GUZZO 1993, 54–55, insbesondere Fußnote 2.

11 Siehe MASIELLO 1984, 71–74; ein Diadem mit goldenen Blättern findet sich auch im Heiligtum von Lagole (GAMBACURTA, BRUSTIA 2001, 227 mit Bibliographie).

12 Siehe z. B. den Faden aus Gold, aus einem tarentinischen Grab aus der zweiten Hälfte des 1. Jh. v. Chr.: *Ori di Taranto* 1984, 340, Nr. 280.

13 *Ori di Taranto* 1984, 247–248, Nr. 172–173.

14 Zum Thema: *Le grandi vie delle civiltà* 2011, 576–577.

15 Zur Unheil abwehrenden Bedeutung der *Lunulae*: *Ori di Taranto* 1984, 231, Nr. 161.

### III. ANHÄNGER

Unter den Schmuckgegenständen, die im Heiligtum belegt sind, finden sich einige Anhänger, die im kulturellen Umfeld Venetiens von der Eisenzeit bis in römische Zeit als Votive charakteristisch sind. Diese Anhänger sind sowohl als Votivgaben als auch als Verzierungselemente für komplexere Artefakte wie Situlen, Schmuckketten, Textilien, Schreibstili oder andere Gegenstände aus vergänglichem Material bekannt.

Die schwalbenschwanzförmigen Anhänger wie Nr. 16–17 weisen eine eher stilisierte Machart auf und kommen als hängende Verzierung an den Griffen der Bronzesitulen bis ins 8. Jh. v. Chr. vor<sup>16</sup>; danach sind sie in der voll entwickelten Certosa-Phase (Ende 6. bis 4. Jh. v. Chr.) in Este und den Gebieten um Verona und Vicenza<sup>17</sup> sowie in einem weiten Bereich, der die Gebiete der Emilia, der Golasecca-Kultur und den Alpenraum<sup>18</sup> umfasst, verbreitet.

Zum Certosa-Horizont gehören auch die zweischaligen Bullae, die, wie Nr. 18–19.2<sup>19</sup>, rund oder, wie Nr. 20<sup>20</sup>, herzförmig sein können. Es handelt sich um Gegenstände, die auf eine bestimmte Altersklasse der Weihenden hindeuten und die eine besondere symbolische Bedeutung besitzen. Dies gilt sowohl für Grabkontexte, in denen die Anhänger den gesellschaftlichen Status des Verstorbenen anzeigen sollten, als auch im Votivbereich, in dem sie in Zusammenhang mit Ritualen des Erwachsenwerdens stehen, wie sie aus der römischen Welt bekannt und in Este im Heiligtum Meggiaro belegt sind<sup>21</sup>.

Bei dem zweischaligen Fragment Nr. 19.3 handelt es sich um eine Miniaturbulla<sup>22</sup> oder aber um einen aus zwei halbkugelförmigen Schalen bestehenden Anhänger, wie er aus Ricovero, Grab 212 bekannt ist<sup>23</sup>.

Das Kettchen Nr. 26 findet einen Vergleich unter den Materialien des Heiligtums von Meggiaro<sup>24</sup>; Ketten aus Bronzeringen sind in Gräbern, mit einer besonderen Häufung im 6. Jh. v. Chr., zwischen dem Ende des 7. und dem 5. Jh. v. Chr. üblich. Sie finden sich häufig an Fibelnadeln angehängt und an Anhängern verschiedener Typen<sup>25</sup>.

Nr. 21 könnte das durchlochte, obere Teil eines eisernen Stilus sein. In seiner Durchlochung ist ein kleiner Ring mit zwei dreieckigen Bronzeblechen eingehängt. Vergleichbare Stili aus Bronze und Eisen mit eingehängten Bronzeblechen („Klapperbleche“) sind unter den Votivgaben des Reitia-Heiligtums zahlreich belegt<sup>26</sup>.

Der dreieckige Anhänger aus gefaltetem Blech (Nr. 22) ist vollständig hohl und weist eine Durchlochung sowie

als Verzierung eine der Länge nach angebrachte Punzreihe auf. Er gehört zu einer dreieckigen oder trapezförmigen Anhängervariante aus Bronze, die in den Nekropolen von Este verbreitet ist<sup>27</sup>. Darüber hinaus ist diese Variante während des 6. Jh. v. Chr. für den gesamten zentralen und östlichen Alpenraum charakteristisch<sup>28</sup>.

Der voll gegossene Handanhänger (Nr. 23) ist ein gut bekannter Typ, der im Picenum vom 8. Jh. v. Chr. an vorkommt und am südlichen *Caput Adriae* spätestens seit der Mitte des 6. Jh. v. Chr. verbreitet und bis zum Ende des 5. Jh. v. Chr. nachzuweisen ist. Diese Anhänger, die zuweilen in Verbindung mit Armreifen und Fibeln vorkommen, sind bis heute nur aus Gräbern bekannt, der hier vorliegende Fund ist der einzige aus einem Votivkomplex. Diese Darstellung einer, allerdings nur auf der Rückseite, verbundenen Hand, gibt einen Hinweis auf die Funktion dieses Organvotives, die im Rahmen von Heilungsritualen zu suchen sein wird<sup>29</sup>.

Bei Nr. 24 handelt es sich um zwei Anhänger aus durchlohtem Bronzeblech, die zur Rüstung gehörten<sup>30</sup>.

16 Vgl. PERONI *et al.* 1975, 57, 64, Abb. 10, 1; 11, 1; *Este I* 1985, Taf. 204, Nr. 1; *Este II* 2006, Taf. 188, Nr. 1.

17 Für Este, *Este I* 1985, Taf. 248, Nr. 11; SALERNO 2002, Abb. 65, Nr. 64; für das Gebiet um Verona, SALZANI 1987, Abb. 133, Nr. 20; für das Gebiet um Vicenza, RUTA SERAFINI 2001, Abb. 3, Nr. 15.

18 Vgl. DE MARINIS 1981, 229; SALERNO 2002, 152, Fußnote 33.

19 Vgl. GHIRARDINI 1888, Taf. XII, Abb. 27; ALFONSI 1922, 41, Abb. 37; FREY 1969 Nr. 22; *Este I* 1985, Taf. 248, Nr. 8; SALERNO 2002, Abb. 65, Nr. 80; BONDINI 2005b, Abb. 8, Nr. 61.

20 Vgl. *Este I* 1985, Taf. 298, Nr. 234; *Este II* 2006, Taf. 114, Nr. 34.

21 Vgl. TORELLI 1984; RUTA SERAFINI, SAINATI 2002, 221–223.

22 Vgl. *Adige Ridente* 1998, Abb. 82, Nr. 14; *Este II* 2006, Taf. 94, Nr. 96; Taf. 114, Nr. 35; Taf. 126, Nr. 9; GLEIRSCHER, NOTHDURFTER, SCHUBERT 2002, 62, Taf. 31, Nr. 19–23.

23 *Este I* 1985, 216–217, Taf. 136, Nr. 54.

24 SALERNO 2002, Abb. 65, Nr. 86.

25 Vgl. *Este I* 1985, Taf. 53, Nr. 21; Taf. 131, Nr. 6; Taf. 183, Nr. 9; Taf. 233, Nr. 15; Taf. 291, Nr. 130; *Adige Ridente* 1998; *Este II* 2006, Taf. 55, Nr. 35; Taf. 62, Nr. 4; Taf. 92, Nr. 8; Taf. 143, Nr. 5; Taf. 183, Nr. 51; Taf. 184, Nr. 61; MANESSI, NASCIMBENE 2003, Taf. 81, Nr. 26.

26 Vgl. GHIRARDINI 1888, Taf. V; DÄMMER 2002, Abb. 111, Nr. 46–47; RUTA SERAFINI 2002, 98–99.

27 Vgl. PERONI *et al.* 1975, 57, Abb. 10, 2.

28 Vgl. NASCIMBENE 1999, 116–117, Abb. 23–24, insbesondere Nr. 268.

29 NASCIMBENE 2009, Typ II.6, S. 209–211 mit Verbreitungslisten.

30 FEUGERE 1993, 32, Nr. 6 vom römischen Feld Aulnay-de-Saintonge; RIEDER, TILLMANN 1993, 75, Abb. 1 aus Neuburg; RADMAN-LIVAJA 2004, Taf. 70, Nr. 508 und Taf. 67–68, Nr. 492–493 aus Siscia; REDDÉ 2009, Taf. 7.7, Nr. 138; 140; 146–147; vgl. auch die Seite „*Artefacts-Encyclopédie en ligne des petits objets archéologiques*“, Lyon 2, s. v. PDH.

Einige Vergleichsstücke durchlochter Anhänger stammen aus Aquileia, aber auch vom balkanischen Limes und aus römischen Militärlagern julisch-claudischer Zeit sind sie bekannt.

Die zwei vollgegossenen Anhänger in Form von Widern (Nr. 25) finden eine Parallele in einer *Applique* im Museo Civico von Treviso, die in die frühe Kaiserzeit datiert wird und zeugen von der Fortsetzung einer älteren

Darstellungstradition<sup>31</sup>. Bronzestatuetten von Tieren sind in etruskischer Zeit und in späteisenzeitlichen Votivkomplexen weit verbreitet und weisen auf die Bedeutung des Tieres in agrarisch-pastoralen Gesellschaften hin. In römischer Zeit geht neben einer Vergrößerung des Repertoires die ursprüngliche Bedeutung verloren, sie werden zu reinen Verzierungselementen<sup>32</sup>.

*Anna Bondini*

31 GALLIAZZO 1979, 121; der Vergleich ist beim Fragment Nr. 25 (IG 48500) besonders deutlich, da bei diesem ein Aufhängungsloch nicht erhalten ist und es sich um eine *Applique* handeln könnte.

32 MAETZKE 1987, 196; BRUSCHETTI 1996, 28–29; vgl. außerdem LIBERTINI 1930, 109, Taf. LV–LVI; *Berlin* 1988 242–243; GAMBACURTA, BRUSTIA 2001, 267–267, Nr. 464.

## IV. TORQUES

Die hier zu behandelnden Exemplare gehören der Serie der tordierten Knotenhalsringe an. Sie wurden meistens aus Bronze, seltener aus Silber hergestellt und sind um das *Caput Adriae* von der Mittel- bis vorwiegend in der Spätlatènezeit verbreitet<sup>33</sup>; Schmuck dieser Art ist im Heiligtum vor allem als Votivgabe im Rahmen religiöser Vorstellungen von „Transformation“ belegt<sup>34</sup>.

Nr. 27–28, mit gedrehtem Doppelstab, weisen an einem Ende eine unterschiedliche Drehung der Stäbe auf, die möglicherweise auf den Ansatz eines Knotens hinweisen könnte (oder auf den Anfang eines Abschlusses als Ring).

Bei Nr. 29, ebenfalls mit gedrehtem Doppelstab, ist der eingeflochtene Knoten erhalten, allerdings nicht vollständig. Dieses Merkmal charakterisiert den Typ und scheint hier in der geschlossenen Variante (auf jeden Fall ohne Öse) vorzuliegen; eines der anderen zwei dazugehörigen Fragmente stammt von dem zurückgebogenen Ringende. An Hand der Länge der erhaltenen Fragmente, wenn es sich um *Torques* mit drei Knoten handelt, sollte der Durchmesser ca. 17 cm betragen. Dieses Maß läge zwar deutlich über dem Durchschnitt, ist jedoch durchaus belegt<sup>35</sup>. Man kann davon ausgehen, dass die Knoten nicht genau im selben Abstand verteilt waren (was bei den vollständigen Exemplaren nicht selten ist<sup>36</sup>), oder dass es sich um Typen mit ein oder zwei Knoten handelt<sup>37</sup>.

Für diese drei Fragmente, die im dünnen Durchmesser des Stabes und der Torsion sehr ähnlich sind, ist der praktische Wert in Frage gestellt worden, stattdessen wurde eine Nutzung als Votivgaben vorgeschlagen<sup>38</sup>; andere *Torques* dieses Types weisen jedoch ähnliche Maße auf<sup>39</sup>.

Nr. 30 weist ein Ende mit doppelter Öse auf, die durch die Drehung des doppelten Stabes jeweils um sich selbst erreicht wurde. In Größe und Proportionen erinnert es an die Exemplare aus Montebelluna–Posmon<sup>40</sup>, Montebelluna – S. Maria in Colle<sup>41</sup> und Vittorio Veneto<sup>42</sup>.

Vervollständigt wird die Serie durch Nr. 31, das einzige Fragment aus dieser Untersuchung, das aus drei tordierten Stäben besteht (analog zu dem Exemplar aus dem Grab Canal Bianco 158 in Adria: CAMERIN 1993, Taf. 4, 18), ein Merkmal, das häufiger bei Exemplaren des östlichen *Caput Adriae* aufzutreten scheint<sup>43</sup>.

Alle betrachteten Fragmente weisen eine Deformation auf, die auf absichtliche Zerstörung zurückzuführen ist, ein Phänomen, das auch in Gräbern auftritt<sup>44</sup>.

*Torques* mit Knoten sind in Italien ab dem 3. Jh. v. Chr. belegt<sup>45</sup> und werden im 2. und 1. Jh. v. Chr. im Gebiet des *Caput Adriae* häufiger, für das wegen seiner durchgängigen Verteilung von Schmuckgegenständen schon der Begriff adriatische *Koiné* gefunden wurde<sup>46</sup>. Einem jüngsten Horizont kann Nr. 30 aufgrund von Vergleichen im Piavetal zugeschrieben werden, in die gleiche Zeit wird wegen der Dreistabigkeit wahrscheinlich auch Nr. 31 zu datieren sein, die sich in Sankt Canzian und Idrija bevorzugt im 2. und 1. Jh. v. Chr. findet. Vielleicht gehören auch die Exemplare Nr. 27–29, die keine datierenden Elemente aufweisen, diesem Zeitraum an.

Anna Bondini

33 Zum Thema *Torques* aus gedrehten Stäben mit Knoten siehe: GUŠTIN 1991, 47–51, Abb. 25–27; GUŠTIN 2002, 16–18, Abb. 3–5; GUŠTIN 2009; KRUTA POPPI 1995, 299, Abb. 9–12; KULL 2002; PERANI 1995; PIANA AGOSTINETTI 1997. Bzgl. dieser Objektkategorie in Venetien vgl.: CALZAVARA CAPUIS, RUTA SERAFINI 1987, 290–291, Abb. 8; GAMBACURTA, RUTA SERAFINI 2001, 193–196; DEFENTE 2003, 61–69, 77–79, Abb. 5; GAMBACURTA, NASCIMBENE 2008, 114–115, Abb. 11. Die *Torques* des Reitia-Heiligtums, obwohl bis heute nicht publiziert, wurden bei der Untersuchung der Gegenstände dieser Art mit betrachtet. Sie wurden der Gruppe III, Variante 1 von M. Guštin (GUŠTIN 2009, 481) und im Typ III, Variante c der Typologie von G. Perani (PERANI 1995, 56) eingeordnet, bevor diese zuletzt der illyrischen (und nicht keltischen) Tradition von P. Piana Agostinetti (PIANA AGOSTINETTI 1997, 502, Fußnote 22) zugeschrieben wurden.

34 CAPUIS, CHIECO BIANCHI 2002, 235.

35 Aus Idrija: PERANI 1995, Tabelle I.

36 Vgl. MANESSI, NASCIMBENE 2003, Taf. 24, Nr. 27; NASCIMBENE 2004, Nr. 3–4.

37 Wie der *Torques* aus Adria und vielleicht der aus Montebelluna: CAMERIN 1993, Taf. 4, Nr. 19; NASCIMBENE 2004, Nr. 13.

38 CALZAVARA CAPUIS, RUTA SERAFINI 1987, 291, Fußnote 27.

39 PERANI 1995, 56, Fußnote 6.

40 NASCIMBENE 2004, Nr. 3.

41 MANESSI, NASCIMBENE 2003, Taf. 24, 27.

42 CALZAVARA CAPUIS, RUTA SERAFINI 1987, Abb. 9. Letzterer weist eine dritte Windung des Abschlussringes auf und ist daher laut M. Guštin eine „alpine“ Varianten des Typs. GUŠTIN 1991, 49; GUŠTIN 2009, 481.

43 Insbesondere S. Canziano und Idrija: vgl. PERANI 1995, Tabelle I.

44 Es wird erneut auf den Fall Montebelluna verwiesen, aus den dortigen Nekropolen stammen ganze, fragmentierte und verformte *Torques*: MANESSI, NASCIMBENE 2003, Taf. 24, Nr. 27–28; NASCIMBENE 2004, Nr. 3–5, 13.

45 Bzgl. der Datierung der ältesten Exemplare der Serie mit Knoten, Adria, Canal Bianco, Gräber 158 und 26; siehe GUŠTIN 2009, 480–481 und CAMERIN 1993, 164–165, mit Bibliographie.

46 GUŠTIN 2002, 16; vgl. GAMBACURTA, RUTA SERAFINI 2001, 195.

## V. ARMRINGE

Im Bereich des Heiligtums sind Armringe in großer Zahl gefunden worden, sie belegen das Schmuckopfer an die Gottheit für den gesamten Zeitraum der Weiheitätigkeit, möglicherweise mit einigen Zeiträumen, in denen Weihungen von Armringen besonders beliebt waren. Die Exemplare in dieser Arbeit stammen hauptsächlich aus den Grabungen des 19. Jahrhunderts und nur mit wenigen Ausnahmen aus den neuen Ausgrabungen. Es handelt sich hierbei um insgesamt 99 Exemplare mit einem umfassenden typologischen Spektrum, das einen langen Zeitraum abdeckt, was in besonderer Weise für die unverzierten Exemplare gilt.

Die symbolische Bedeutung dieser Schmuckweihungen wird eindrucksvoll durch Exemplare aus ausgeschnittenem Bronzeblech belegt, die in der Praxis nicht getragen werden können und somit ohne praktische Funktion sind<sup>47</sup>.

Die erste Gruppe (Nr. 32–36) wird von massiven Armringen mit runden oder leicht abgeplatteten Querschnitten gebildet, deren Enden leicht verdünnt und durch mehr oder weniger tiefe Rillen, die sich zum Teil auch auf den Ringkörper erstrecken können, verziert sind. Die Enden stehen leicht übereinander oder bilden eine zweite Windung, in einem Fall (Nr. 35) sind sie verknotet. Ähnliche Verzierungen und Maße sind bei den hohlen Exemplaren aus gefaltetem Blech (Nr. 37–39) dokumentiert. Die Exemplare mit vollem Körper finden Vergleiche in den Bestattungen aus Este und generell in Venetien für einen längeren Zeitraum vom Anfang des 7. Jh. v. Chr. bis zu den Grabausstattungen des fortgeschrittenen Certosa-Horizontes<sup>48</sup>, während die mit hohlen Körpern im 7. und 6. Jh. v. Chr. seltener belegt sind<sup>49</sup>. Die Armringe dieses Typs sind in Este auch im östlichen Heiligtum von Meggiaro vom Ende des 6. und im 5. Jh. v. Chr. belegt und dies sowohl in der vollen als auch in der hohlen Variante aus umgebogenem Blech<sup>50</sup>, was ihre Bedeutung als Opfergabe unterstreicht.

Die zweite Gruppe, charakterisiert durch Bündel schräger Kerbverzierungen, die denen in der ersten Gruppe ähnlich sind, enthält zwei Exemplare mit flach-konvexem Querschnitt (Nr. 40–41), während eine größere Zahl bandförmige Querschnitte aufweist. Auch in diesen Fällen scheinen die Enden leicht übereinandergelegt und unterschiedlich verziert zu sein (Nr. 42–48). Hinzu kommen zwei besondere Exemplare (Nr. 49–50): Das erste weist eine komplexe Verzierung auf, die aus

schrägen Kerben besteht, die im Bereich der Enden teilweise v-förmig werden und eine längs verlaufende Wellenlinie mit begleitenden Punkten fortsetzen. Das zweite hat ein breites, leicht sattelförmiges Band und wird aufgrund seiner geringen Größe einem Kind zuzuweisen sein<sup>51</sup>.

Die Exemplare mit flach-konvexem Querschnitt, mit und ohne Verzierung, auch mit mehreren Windungen, sind seit der Mitte des 8. Jh. v. Chr. belegt, weniger häufig auch in viel späteren Perioden, insgesamt scheinen sie seltener zu sein als die mit rundem Querschnitt<sup>52</sup>. Insbesondere Exemplare, die den Armringen Nr. 40 u. 41 ähnlich sind, können mit solchen aus Este und Padua von der Mitte des 8. Jh. v. Chr. bis in die Certosaphase verglichen werden<sup>53</sup>.

Exemplare mit nicht oder durch schräge Rillen verziertem Rand sind seit dem 7. Jh. v. Chr. dokumentiert,

47 Vgl. CAPUIS, CHIECO 2020.

48 Vgl. *Este I* 1985, Casa di Ricovero, Grab 144, Taf. 23, 28–29; Grab 149, Taf. 46, 53; Grab 216, Taf. 140, 11 (mit mehr Windungen); Grab 234, Taf. 194, 59; Grab I (1962), Taf. 219, 24–27; Taf. 220, 28–29; Muletti Prosdocimi, Grab 255, Taf. 245, 11 (kleiner im großen Armring eingehängt); *Este II* 2006, Benvenuti, Grab 110, Taf. 115, 32; Grab 122, Taf. 144, 11–12; Grab 126, Taf. 185, 69 und 74; Taf. 186, 72 und 73; *Padova preromana* 1976, via Loredan, Grab VII, Taf. 51, A, 11–13; *Prima Padova* 2014, Emo-Capodilista Tabacchi, Grab 178, Taf. 14, 5; aus Montebello Vicentino, BONDINI 2005b, Abb. 8, 62–63 und 67–68, Abb. 9, 75; Grab 1, Abb. 25, 5; Grab 2, Abb. 27, 12.

49 Mit komplexeren Verzierungen, vgl. *Este I* 1985, Casa di Ricovero, Grab 155, Taf. 61, 17–19; mit C-förmigen, offenen Querschnitt, ähnlich Nr. 44, vgl. *Este I* 1985, Casa Alfonsi, Grab 13, Taf. 266, 54. Da Gazzo Veronese, Colombara, SALZANI 1987, Abb. 129, 5.

50 Vgl. *Este preromana* 2002, Abb. 64, 56–58; aus eingerolltem Blech Abb. 64, 61.

51 Vgl. GHIRARDINI 1888, Taf. XII Abb. 32; CAPUIS CALZAVARA, RUTA SERAFINI 1987, Benvenuti, Grab 110, S. 296, Abb. 13, 18; S. 297, Abb. 14 (selten); *Este II* 2006, Benvenuti, Grab 110, Taf. 113, 15 (zweite Hälfte des 5. Jh. v. Chr.).

52 Vgl. *Este I* 1985, Muletti Prosdocimi, Grab 138, Taf. 223, 6–7; *Este II* 2006, Benvenuti, Grab 56, Taf. 4, 20; Grab 123, Taf. 161, 116; *Adige ridente* 1998, Casa di Ricovero 1983–1993, Grab 44, Abb. 45, 7; aus Padova, *Città invisibile* 2005, via Tiepolo-via San Massimo 1990–1991, Grab 253 B, Abb. 208, 6; aus Montebello Vicentino, BONDINI 2005b, Abb. 8, 66.

53 *Adige ridente* 1998, Casa di Ricovero 1983–1993, Grab 21, Abb. 98, 8; *Padova preromana* 1976, via San Massimo, Studio teologico S. Antonio, Grab 10, Taf. 49, A, 2; aus Montebelluna, MANESSI, NASCIBENE 2003, S. Maria in Colle, Grab 12, Taf. 16, 13–14; Posmon, Grab 42, Taf. 52, g. Da Gazzo Veronese, Dosso del Pol, SALZANI 1987, Abb. 133, 18; aus Oppeano, Tremila anni fa a Verona 1976, Abb. 24, 8.

decken jedoch einen langen Zeitraum ab, der möglicherweise über die Certosa-Phase hinausreicht<sup>54</sup>. Insbesondere das Detail einer längs angebrachten Rille, das sich auf den Armringen Nr. 44–46 findet und auch auf dem hohlen Exemplar Nr. 39 angedeutet ist, findet sich noch in einem Exemplar aus Padova aus der zweiten Hälfte des 6. Jh. v. Chr.<sup>55</sup>. Ein Armring mit ausgeprägt eckigen Rändern und einer schrägen Verzierung über den ganzen Körper, vergleichbar mit der Nr. 47, ist in einer Bestattung aus Este im fortgeschrittenen Certosa-Horizont belegt<sup>56</sup>. Ein Exemplar mit einer in Längsrichtung weit distanziert angebrachten Punktreihe, vergleichbar Nr. 48, ist in Este in einer Bestattung des beginnenden 7. Jh. v. Chr., sowie im Heiligtum von Meggiaro zwischen dem Ende des 6. und im 5. Jh. v. Chr. belegt<sup>57</sup>. In Venetien findet er auch einen Vergleich in Montebelluna am Ende des 7. und zu Beginn des 6. Jh. v. Chr.<sup>58</sup>. Vom 7. bis in das 5. Jh. v. Chr. fehlt es nicht an Beispielen von Armringen mit abgeflachten Enden, die komplexere Verzierungen mit einem Hauptelement aufweisen, das entweder transversal oder, wie im Falle von Nr. 49, der Länge nach angebracht wurde<sup>59</sup>. In das volle 5. Jh. v. Chr. können die zwei Exemplare datiert werden, die mit dem Armring Nr. 50 vergleichbar sind. Sie stammen aus dem Grab Benvenuti 110, weisen eine geschwungene Verzierung auf und sind aufgrund ihrer geringen Größe wahrscheinlich einem Mädchen zuzuordnen<sup>60</sup>.

Die dritte Gruppe besteht aus vollgegossenen Armringen mit offenen Enden, aus in der Regel recht dicken Stäben<sup>61</sup>, die leicht konvexe (Nr. 51), ovale (Nr. 52–55) oder mehr oder weniger verdickt bandförmige (Nr. 56–59) Querschnitte haben können, zu ihr gehören auch die Exemplare mit runden Querschnitten und mit abgeplatteten und verdünnten Enden (Nr. 60–74).

Exemplare mit nur einer Windung und rundem Querschnitt sind aus den Grabausstattungen in Este im 6. Jh. v. Chr. belegt<sup>62</sup>. Das Exemplar Nr. 51, mit flachkonvexem Querschnitt und annähernd abgerundeten, verjüngten Enden, ist dem Typ des „Armbandes mit abgeflachten Querschnitt und verjüngten Enden“ vergleichbar, den es mit oder ohne graviert Verzierung gibt<sup>63</sup>. Die Armringe mit sehr stark bandförmig abgeflachten Querschnitten, wie Nr. 59, scheinen im 6. und 5. Jh. v. Chr. belegt zu sein<sup>64</sup>. Als besonders und selten sind die bandförmigen Exemplare mit ausgeprägt eckigen Rändern wie Nr. 57 und 58 anzusehen<sup>65</sup>. Auch die Exemplare mit ovalem oder nur leicht abgeflachtem Querschnitt, mit dünnen Enden (Nr. 52–53), sind nur selten belegt und wenn, dann vor allem im Certosa-Horizont<sup>66</sup>.

Zahlreich sind die Exemplare mit angelehnten Enden und runden Querschnitten, die in der Regel recht massiv ausfallen und manchmal abgeflachte Enden aufweisen. Diese scheinen nicht besonders stark verbreitet gewesen

zu sein, außer vielleicht in einer recht späten Phase zwischen dem 5. und dem 3. Jh. v. Chr.<sup>67</sup>.

In einigen Fällen ist der Erhaltungszustand so fragmentarisch, dass es nicht möglich ist, die Anzahl der Windungen und den Typ der Enden zu bestimmen. Aus diesem Grund werden die Vergleiche weiter und allgemeiner, was jedoch nichts an den bisher festgestellten Vergleichen ändert.

Die nächste Gruppe besteht aus Armringen mit hohlem Körper, der aus einem in sich gedrehten Blech hergestellt wurde und dessen eines, leicht verdünntes Ende, in das andere gesteckt werden konnte (Nr. 75–80). Diese Art der Schließe, ein Steckverschluss, findet Vergleiche in Exemplaren vom 6. bis zum 3. Jh. v. Chr.<sup>68</sup>.

Die Armringe aus gedrehtem Draht sind mit Haken an einem und mit Durchlochung im abgeflachten anderen Ende gefertigt worden und konnten so ineinander gehakt werden (Nr. 81–93). Besondere Aufmerksamkeit verdient das silberne Exemplar Nr. 84. Armringe aus toridiertem Draht sind in Venetien nicht selten in der Mitte des 8. Jh. v. Chr. belegt und danach in einem langen

54 Vgl. *Este I* 1985, Casa di Ricovero, Grab 230, Taf. 164, 40; Muletti Prosdociami, Grab 245, Taf. 230, 23; Casa di Ricovero, sporadici 1929, Taf. 304, 19; *Este II* 2006, Benvenuti, Grab 70, Taf. 32, 27 (mit durchlochem Ende); Grab 91, Taf. 77, 3–4; Grab 123, Taf. 158, 79.

55 RUTA SERAFINI 1990, via Tiepolo, Grab 3, Abb. 28, 38.

56 Vgl. *Este II* 2006, Benvenuti, Grab 110, Taf. 113, 14.

57 Vgl. *Este II* 2006, Benvenuti, Grab 57, Taf. 1, B, 2; vgl. auch *Adige ridente* 1998, Casa di Ricovero 1983–1993, Grab 19, Abb. 66, m; *Este preromana* 2002, Abb. 64, 63.

58 Aus Montebelluna, MANESSI, NASCIBENE 2003, Posmon, Grab 62, Taf. 32, 11.

59 Vgl. *Este I* 1985, Casa Muletti Prosdociami, Grab 254, Taf. 242, 12; *Este II* 2006, Benvenuti, Grab 72, Taf. 36, 9; aus Montebelluna, MANESSI, NASCIBENE 2003, S. Maria in Colle, Grab 4, Taf. 8, 9; Posmon, Grab 43, Taf. 69, 16 mit Wellenverzierung; aus Verona, *Preistoria Veronese* 2002, Ponte Florio, Grab 30, 189, Abb. 1, 14 u. 17; aus Gazzo Veronese, SALZANI 1987, Abb. 133, 17. Im alpinen Umfeld vom Opferplatz Runger Egg, GLEIRSCHER, NOTHDURFTER, SCHUBERT 2002, Taf. 39, 13.

60 Vgl. *Este II* 2006, Benvenuti, Grab 110, Taf. 113, 15.

61 Vgl. GHIRARDINI 1888, Taf. XII, Abb. 31.

62 Vgl. *Este I* 1985, Casa di Ricovero, Grab 189, Taf. 100, 8.

63 Vgl. PERONI *et al.* 1975, Abb. 9, 12.

64 Vgl. *Este I* 1985, Muletti Prosdociami, Grab 246, Taf. 233, 26; Grab 254, Taf. 243, 13; Casa di Ricovero, selten, Taf. 294, 190.

65 Vgl. *Este II* 2006, Benvenuti, Grab 122, Taf. 144, 9; aus Montebelluna, MANESSI, NASCIBENE 2003, Posmon, Grab 22, Taf. 36, 6; aus Altino, *Protostoria Sile Tagliamento* 1996, Albertini, Grab 9, S. 62, Abb. 20, 18.

66 Vgl. *Este II* 2006, Benvenuti, Grab 105, Taf. 106, 15.

67 Vgl. *Este II* 2006, Benvenuti, Grab 123, Taf. 154, 48–49; Grab 297, Taf. 217, 3.

68 Vgl. *Este I* 1985, Casa di Ricovero, Grab 155, Taf. 61, 17–19; *Este II* 2006, Benvenuti, Grab 123, Taf. 159, 86. Diese Art der Steckverbindung findet sich auch an Armringen aus österreichischem Kontext, vgl. z. B. *Celti* 1991, 2399, aus Mannersdorf.

Zeitraum bis mindestens zum 5. Jh. v. Chr.<sup>69</sup>, wobei sie zusammen mit schräg verzierten oder glatten Stücken vorkommen<sup>70</sup>. Sie können dem Typ „braccialetto con estremità a riccio“<sup>71</sup> zugeschrieben werden, der konstant einen Körper aus tordiertem Draht aufweist, während seine Endstücke unterschiedlich ausgeprägt sein können.

Auffallend sind zwei Exemplare aus tordiertem Draht, mit schlangenförmigen, nach hinten zurückgebogenen, gegenüberstehenden Enden (Nr. 94–95). Das Schema der schlangenförmigen, nach hinten gebogenen Enden ist in Este bei einem Armring bekannt. Dieser weist mehrere Windungen auf, hat einen vollen, rautenförmigen Körper mit rombischem Querschnitt und kann in das 5. Jh. v. Chr. datiert werden. Dieses Schema ist auch in anderen venetischen Kontexten am Fuß der Alpen in einfacheren Varianten bekannt<sup>72</sup>, die möglicherweise für die Exemplare aus gedrehtem Draht als Anregung gedient haben, die sonst keine genaueren Vergleiche finden.

Eine besondere Stellung nimmt das Exemplar Nr. 96 ein, das einen bandförmigen Querschnitt aufweist; diese Armspange kann durch die bereits genannten Armspangen mit nach hinten gebogenen Schlangenkopfen inspiriert worden sein. Denkbar ist allerdings auch, dass sie, aufgrund einer generellen Ähnlichkeit, aus der Spätantike stammt<sup>73</sup>.

Es folgen einige undefinierte Exemplare (Nr. 97–104) aus dünnem Draht<sup>74</sup>, auch mit mehreren Windungen, die aufgrund des Erhaltungszustands, der die Gestaltung der Enden nicht mehr zu erkennen gibt, schwer zu bestimmen sind.

Die Exemplare Nr. 98 und 99 können, aufgrund des an den Enden dünner werdenden Drahtes, möglicherweise den Armspangen mit igelförmigen Enden zugeordnet werden, die aus Grabaustattungen des 7. Jh. v. Chr. in Este bekannt sind<sup>75</sup>. Dieses Detail ist auch an einem Exemplar aus dem Heiligtum von Meggiaro in Este zu beobachten und in den Zeitraum Ende 6. Jh. und 5. Jh. v. Chr. zu datieren<sup>76</sup>.

Das Spektrum der Armringe wird durch Exemplare bereichert, die als keltisch angesehen werden und von denen einige sehr wahrscheinlich importiert sind, während andere möglicherweise aus örtlicher Produktion stammen, aber einem verbreiteten keltischen Geschmack entsprechen, wie im Fall der rankenförmigen Armringe<sup>77</sup>.

Drei Exemplare sind dem Typ mit kleinen Knoten zuzurechnen (Nr. 105–107). Die Armringe mit kleinen Knoten, die auch als Knöchelringe typisch für die weibliche Tracht sind, gehören dem ältesten Zeitraum keltischen Kultureinflusses in Venetien an, möglicherweise der Zeit LT A und LT B1<sup>78</sup>. Diese Typen finden sich im Gebiet der mittleren Donau, sind jedoch auch weiter westlich und im Gebiet der Insubrier nicht fremd, was später auch für die Hohlbuckelarmringe gilt<sup>79</sup>. Neben

den Armringen mit kleinen Knoten sind die Exemplare Nr. 108–109, mit schlanken Enden, die sich nur durch die manchmal etwas verdickten Verzierungen auszeichnen, in denselben chronologischen Horizont wie die vorangegangenen zu datieren<sup>80</sup>.

Nur ein Fragment kann zu einem schlangenförmigen Armring (Nr. 110) ergänzt werden. Er ist nicht das einzige Beispiel in Venetien, wo dieser Typ mitteleuropäischer Herkunft in Castellavazzo, Adria und Oderzo belegt ist. An letzterem Fundort kommt er in einem Grab der Nekropole der Opera Pia Moro vor und ist an den Anfang des 3. Jh. v. Chr. datiert<sup>81</sup>.

Die Hohlbuckelarmringe aus dem Reitia-Heiligtum sind die einzigen Exemplare in Venetien<sup>82</sup>. Es handelt sich hierbei um vier Stücke (Nr. 111–114), zwei mit einer schräg verlaufenden Buckelverzierung und die Fragmente von zwei verschiedenen Armringen ohne Verzierung, deren Fragmente aus dem Bereich der Schließe stammen und daher etwas kleiner sind. Dieses außergewöhnliche Vorkommen im Reitia-Heiligtum wird mit den kulturellen und ökonomischen Umbrüchen am

- 69 Vgl. mit eingerollten oder hakenförmigen Enden, *Este I* 1985, Casa di Ricovero, Grab 147, Taf. 32, 51; Grab 234, Taf. 194, 56; Casa Alfonsi, Grab 25, Taf. 276, 5; Grab 26, Taf. 277, 8; aus Baldaria, ROSSI 2005, Abb. 3, 6; mit durchlochtem Ende, *Padova preromana* 1976, via Loredan, sporadici, Taf. 52, A, 6–7 (aus doppeltem Faden); mit glattem Ende, *Adige ridente* 1998, Casa di Ricovero 1983–1993, Grab 44, Abb. 45, 8–9; Enden nicht erhalten, *Este II* 2006, Benvenuti, Grab 70, Taf. 32, 28; aus Montebelluna, MANESSI, NASCIMBENE 2003, Posmon, Grab 62, Taf. 32, 13; aus Lovara di Villa Bartolomea, Grab 13, *Preistoria Veronese* 2002, Abb. 1, 7. Aus Rungger Egg, GLEIRSCHER, NOTHDURFTER, SCHUBERT 2002, Taf. 39,2.
- 70 Vgl. insbesondere *Este II* 2006, Benvenuti, Grab 83, Taf. 61, 3, mit vier Armringen aus tordiertem Draht und durchlochtem Ende, zusammenhängend mit zwei schräg verzierten und einem glatten (Ende 7. – Anfang 6. Jh. v. Chr.).
- 71 Vgl. PERONI *et al.* 1975, Abb. 9, 11.
- 72 Aus Este, vgl. *Este II* 2006, Benvenuti, Grab 93, Taf. 83, 5; aus Montebelluna, LOCATELLI 2003, aus Posmon, Grab 165, Taf. 91, 4; aus Santorso, RUTA SERAFINI 1984a, 774.
- 73 Vgl. RIHA 1990, Taf. 17, 522.
- 74 Als Beispiel, vgl. *Protostoria Sile Tagliamento* 1996, Albertini, 62, Grab 9, Abb. 20, 17.
- 75 Vgl. *Este II* 2006, Benvenuti, Grab 63, Taf. 17, 18.
- 76 Vgl. *Este preromana* 2002, Abb. 64, 59.
- 77 Zu diesem Thema, vgl. GAMBACURTA, RUTA SERAFINI 2014; GAMBACURTA, RUTA SERAFINI 2017.
- 78 CALZAVARA CAPUIS, CHIECO BIANCHI 1979, 29–30, Abb. 11.
- 79 FURMAN 2014, 251–258, Abb. 3, 5.
- 80 Aus Gazzo Veronese, Dosso del Pol, SALZANI 1987, Abb. 133, 16, aus dem mitteleuropäischen Gebiet, vgl. *Celti* 1991, aus Duchcov (Dux), S. 295; aus Mannersdorf, Grab 4, 299.
- 81 Aus Castellavazzo, ein Exemplar aus Silber in BONOMI 1997, Nr. 121, Abb. 7, S. 547 u. 558; aus Adria, in Bronze, vgl. CAMERIN 1993, Taf. 3, 3; aus Oderzo, Nekropole Opera Pia Moro, GAMBACURTA, RUTA SERAFINI 2014, Abb. 9. Für eine Verbreitungskarte der mitteleuropäischen Exemplare, vgl. *Celti* 1991, 209; aus Duchcov (Dux), S. 295.
- 82 GHIRARDINI 1888, Taf. XII, Abb. 44; CALZAVARA CAPUIS, CHIECO BIANCHI 1979, Abb. 12; *Este preromana* 2002, 265, Abb. 111, 34–37.

Ende des 3. und zu Beginn des 2. Jh. v. Chr. in Verbindung stehen, die durch die Invasion der Boier in der Poebene 192 v. Chr. hervorgerufen wurden<sup>83</sup>. Alle Exemplare können der Variante A (oder Typ Bettola) nach Raffaele De Marinis zugeschrieben werden<sup>84</sup>. Sie bestehen aus zwei Teilen mit Steckverschlüssen, wobei der kleinere Teil den Ausschnitt für den Steckverschluss enthält. Ferner sind sie durch unterschiedlich große Buckel, die im Wechsel vorkommen und korrespondierende, doppelte Buckel am Verschluss charakterisiert. Die zwei fragmentarischen Exemplare (Nr. 112–113) können vereinzelt mit Ringen aus dem Gebiet der Insubrer verglichen werden, die zwei besser erhaltenen unterscheiden sich davon aber aufgrund ihrer reich gravierten Verzierung. Die mitteleuropäischen Exemplare weisen häufiger eine Eierstabverzierung auf<sup>85</sup>.

Bei den Insubrern wurden diese Armringe in der Regel paarweise in der weiblichen Tracht getragen, was sie deutlich vom Brauch der Cenomanen und der Boier unterscheidet<sup>86</sup>. Betrachtet man ihre Maße, so wird deutlich, dass sie als Fußringe getragen wurden.

Die Armringe, deren Enden so gebogen wurden, dass sie eine Schließe mit doppelter Öse bildeten, sind recht selten, man kennt aus Venetien nur ein Exemplar aus Eisen in Altino, das als Oberarmschmuck in einer keltischen Bestattung aus dem 3. Jh. v. Chr. getragen wurde<sup>87</sup> (Nr. 115–118).

Armringe mit gewickelten Enden (Nr. 119–128) sind, ihrer weiten Verbreitung in Venetien entsprechend, auch im Reitia-Heiligtum vertreten<sup>88</sup>. In Adria sind sie in der zweiten Hälfte des 3. Jh. v. Chr. belegt<sup>89</sup>. In jüngerer Zeit sind sie, auch in der Version mit offenen Enden und Ösen, noch weiter verbreitet<sup>90</sup> und blieben bis in die frühe Kaiserzeit in Gebrauch<sup>91</sup>.

Die letzten zwei Armringe (Nr. 129–130) sind einem sehr viel jüngerem Zeitraum zuzuweisen. Es handelt sich um zwei Exemplare mit gegenüberliegenden Schlangenkopfen, die sich in oberitalienischen Nekropolen vom 3. bis zum 5. Jh. n. Chr. finden<sup>92</sup>. Diese Armspangen belegen eine sehr späte Nutzung des Heiligtums, in einer Zeit, in der eigentlich Münzopfer üblich waren.

*Giovanna Gambacurta*

83 RUTA SERAFINI 1984b, 24–25.

84 KRUTA 1983, 15; DE MARINIS 1986, 103–106, Verbreitungskarte des Typs a Abb. 2; *Celti* 1991, 222; Armring mit Eierstäben aus Saliceto San Giuliano (Modena), *Celti* 1991, 233; aus Mailand, S. 462.

85 Vgl. z. B. *Celti* 1991, 256 aus Lausanne (Vaud); S. 268 aus Klettham (Bayern); S. 270–271, aus Planany und Horní Kšely (Böhmen); S. 272, aus Krínek (Böhmen); mit glatten Eierstäben, aus Giengen, Grab 13, S. 374.

86 KRUTA 1983, 14–15.

87 TOMBOLANI 1987, Altino, Nekropole Brustolade, Grab 28, Knöchelring aus Eisen, datierbar in die erste Hälfte des 3. Jh. v. Chr.

88 Vgl. GHIRARDINI 1888, Taf. XII, Abb. 40–41.

89 CAMERIN 1993, 174, Taf. 4, 13–14.

90 Caverzano (BL), NASCIBENE 1999, Abb. 20, 207; generell, GAMBACURTA, RUTA SERAFINI 2017. Für die offenen Exemplare mit Ösen, vgl. aus Montebelluna (TV), Posmon-Le Rive, Grab 2/1997, NASCIBENE 2004, 668, Nr. 8.6, 6.

91 Aus Rosà, vgl. PETTENÒ 2004, Abb. 15, S. 67.

92 FORTUNATI ZUCCÀLA 1990, 272–273; FACCHINI 1997, 186; JORIO, FORTUNARI, ZUCCÀLA 1997, 381, Abb. 6. S. 380.



## VI. OHRRINGE

Unter den Funden aus dem Reitia-Heiligtum findet sich eine Gruppe von 23 Ohringen aus Bronze (Nr. 131–152), die offensichtlich der Göttin geweiht wurden.

Zahlreich sind die Exemplare mit rundem Querschnitt und einem angespitzten und einem eingerollten Ende (Nr. 131–138), die in Este am Übergang vom 5./4 Jh. v. Chr. bis zum 3./2. Jh. v. Chr. gut belegt sind<sup>93</sup>.

Ebenfalls belegt ist der einfache Ohrringtyp mit dünnem oder verdicktem Korpus und rundem Querschnitt,

mit offenen und abgeflachten Enden (Nr. 139), mit gegenüberstehenden Enden (Nr. 149–152), mit eingehakten Enden (Nr. 140–141; 144–148) oder mit Steckverschluss (Nr. 142)<sup>94</sup>. Diese Ohringe, die mit Anhängern unterschiedlicher Form ergänzt werden konnten, hatten dank ihrer Einfachheit eine lange Laufzeit, die von der Vorgeschichte an später die gesamte Antike umfasste<sup>95</sup>.

*Silvia Cipriano*

93 Z. B.: *Este II* 2006, Benvenuti, Grab Nr. 81, Taf. 59, Nr. 10–11 (5. Jh. v. Chr.); Benvenuti, Grab Nr. 123, Taf. 157, Nr. 68–71 (3. Jh. v. Chr.); *Adige ridente* 1998, Casa di Ricovero, Grab 20, S. 175, Abb. 93, Nr. 40 a–b (Ende 5.–Beginn 4. Jh. v. Chr.); Casa di Ricovero, Grab 21, S. 189, Abb. 101, Nr. 36 a–b (Ende 5.–erste Hälfte 4. Jh. v. Chr.); Casa di Ricovero, Grab 18, S. 199, Abb. 109, Nr. 3 (erste Hälfte 4. Jh. v. Chr.).

94 Siehe als Vergleich AMIGONI 2004, 59 u. Taf. 7, 10; BASSI 2010, 194, Taf. V/47.

95 Siehe: SCATOZZA HÖRICHT 1989, 46, Nr. 42–43; BOLLA 2008, 517, Taf. C,1.

## VII. FINGERRINGE

Im Reitia-Heiligtum wurden etwa 60 Fingerringe gefunden, die als kostbaren Gabe an die Gottheit zu sehen sind; die meisten wurden aus Bronze hergestellt, gefolgt von denen aus Silber, Eisen und einem einzigen aus Gold.

Am häufigsten sind Spiralsringe mit glatter Oberfläche und rundem Querschnitt aus Silber (Nr. 156–164)<sup>96</sup> und aus Bronze (Nr. 184–195) vertreten. Sie sind durch drei oder vier Windungen und in einigen Fälle durch verjüngte Enden in Form eines stilisierten Schlangenkopfes charakterisiert. Diese Typen sind vom 7. Jh. v. Chr. an und in der gesamten Römerzeit verbreitet<sup>97</sup>.

Ein lange Existenzdauer kennzeichnet auch die Ringe mit abgeflachtem Querschnitt und offenen, angelehnten oder übereinander stehenden Enden aus Silber (Nr. 155) und Bronze (Nr. 177–183)<sup>98</sup>, die manchmal mit Enden in Form eines stilisierten Schlangenkopfes (Nr. 178–179)<sup>99</sup>, oder mit Würfelaugen (Nr. 177)<sup>100</sup> und durch Rillen verziert sein können (Nr. 183).

Belegt sind auch seltene Exemplare einfacher Ringe aus Bronze mit glattem Korpus und rundem<sup>101</sup> (Nr. 167) oder abgeflachtem Querschnitt und mit Perlsreihen (Nr. 166)<sup>102</sup>, sie finden sich von den ältesten venetischen Perioden bis in römische Zeit. Dieselbe einfache Form findet sich auch mit unterschiedlichen Korpus-typen: mit flach-konvexem Querschnitt (Nr. 168–170; 173; 207)<sup>103</sup>, in einem Fall mit Schlangenkopfen (Nr. 170), in einem anderen Fall mit einer tiefen Längsrille in der Mitte (Nr. 173) oder mit flach-rechteckigem Querschnitt (Nr. 172)<sup>104</sup>, mit flach-konvexem Querschnitt, oder auch mit einem hohen, dicken Korpus mit doppelter Rille (Nr. 176)<sup>105</sup>.

Der goldene Fingerring hat einen vollen, dünnen Körper, der sich verbreitert und die Fassung für einen fehlenden Stein bildet (Nr. 153). Er ist in dieser Form weit verbreitet und kommt am häufigsten vom 1. bis 3. Jh. n. Chr. vor<sup>106</sup>. In zwei Fällen, bei einem Ring aus Bronze (Nr. 198) und einem aus Eisen (Nr. 209), sind die Steine in der Einfassung erhalten, sie weisen Spuren von nicht mehr erkennbaren Gravierungen auf. In zwei weiteren Fällen ist die Einfassung der Steine erhalten, die Steine selber jedoch fehlen (Nr. 206, 208)<sup>107</sup>. Einige Bronzeringe aus dem Heiligtum (Nr. 199–205) sind durch eine runde oder ovale Ringplatte charakterisiert, die abgeflacht aus dem Ringkörper herausgearbeitet wurde und Gravierungen aufweisen kann<sup>108</sup>. Unter den erhaltenen

Motiven findet sich eine weibliche Darstellung, möglicherweise eine tanzende Muse (Nr. 199), ein Vogel (Nr. 201) und ein nackter, knieender Satyr (Nr. 200)<sup>109</sup>.

*Silvia Cipriano*

- 96 Möglicherweise dieser Gruppe zugehörig sind die zahlreichen Fragmente von Ringen aus Silber mit glattem Korpus und rundem Querschnitt (Nr. 170).
- 97 Für die altvenetische Zeit in Este siehe z. B. *Este II* 2006, Benvenuti, Grab 65, S. 86 und Taf. 23, Nr. 20–21. Für die Römische Zeit: GUIRAUD 1989, Typ 7c, S. 195; AHUMADA SILVA, TESTA 1991, 39.
- 98 *Este II* 2006, Benvenuti, Grab 98, Taf. 92, Nr. 10–11, datiert am Ende des 6. – Anfang des 5. Jh. v. Chr. (S. 194); GUIRAUD 1989, Typ 7b, S. 195.
- 99 AMIGONI 2004, 59, und Taf. VII, 16.
- 100 *Adige ridente* 1998, Casa di Ricovero, Grab 20, S. 175, Abb. 93, Nr. 38 (Ende 5. – Anfang 4. Jh. v. Chr.).
- 101 GUIRAUD 1989, Typ 8a, S. 196; RIHA 1990, Taf. 15.
- 102 Siehe als Vergleich AMIGONI 2004, 59, und Taf. VII, 14; für die Verzierung *Padova Preromana* 1976, 278, Nr. 32.
- 103 GUIRAUD 1989, Typ 8c, 196.
- 104 GUIRAUD 1989, Typ 8d, 196.
- 105 Entsprechen dem Typ 8g von GUIRAUD 1989, 196.
- 106 Kann zu Typ 2a von GUIRAUD 1989, 181 gezählt werden. Siehe z. B. PIRZIO BIROLI STEFANELLI 1991, 241, Nr. 78.
- 107 Möglicherweise gehört zum Ringtyp mit Einfassung auch ein Ring aus Silber (Nr. 159), in schlechtem Erhaltungszustand.
- 108 Typ 2g von GUIRAUD 1989, 185; AMIGONI 2004, 59, und Taf. VII, 17 u. 19; atestinische Vergleiche für Ringe mit Einfassung: *Este II* 2006, Benvenuti, Grab 125, Taf. 174, Nr. 88, datiert 1. Jh. v. Chr.; TAGLIAFERRO 2006, 172, Nr. 13, datiert 1. u. 2. Jh. n. Chr.
- 109 Zum Satyr-Motiv: SENA CHIESA 2009, 66, Nr. 217–220, mit Exemplaren datiert: Mitte 1. Jh. v. bis Mitte des 1. Jh. n. Chr.

## VIII. NADELN

Im Reitia-Heiligtum sind Nadeln nicht sehr häufig und möglicherweise als ein persönliches Opfer im Zusammenhang mit Gewandweihungen an die Göttin zu sehen. Sie stammen sowohl aus den unsystematischen Grabungen im 19. Jahrhundert, als auch aus den modernen Grabungen von 1987 bis 1991.

Die Nadeln können in zwei Gruppen unterteilt werden, die sich grundsätzlich in ihrer chronologischen Einordnung unterscheiden: die vorrömischen Exemplare (Nr. 210–212.3) und die spätantiken (Nr. 213–220).

Die ersteren Nadeln gehören zu Typen, die in Este, allerdings nicht ausschließlich, vorwiegend aus der Männertracht des 7. Jh. v. Chr. bekannt sind. Die ersten drei Exemplare gehören zur Gruppe der Kugelkopfnadeln im weitesten Sinne. Nr. 210, eine Mehrkopfnadel, gehört zu den ausgeprägtesten Exemplaren, sie findet regelmäßig Vergleichsstücke in den Gräberfeldern von Este, die in die Zeit vom Ende des 7. Jh. bis ins volle 6. Jh. v. Chr. datiert werden<sup>110</sup>. Seltener ist der Typ mit einem Kugelkopf wie Nr. 211, der einfach rund oder verjüngt sein kann<sup>111</sup>. Die drei Kopfstücke Nr. 212.1–3, klein und fragmentarisch, sind nur schwer zu bestimmen, sie finden unsichere Vergleiche im Spektrum der Kugelkopfnadeln,

ohne daß es sicher wäre, daß sie nicht sogar zur Gruppe der Mehrkopfnadeln gehören<sup>112</sup>.

Als Besonderheiten sind die zwei Exemplare anzusehen (Nr. 213–214), deren Köpfe aus einer Perle gebildet werden.

Wie schon erwähnt, sind die kleinen Nadeln mit dünnem Schaft und Perlköpfen, die manchmal mit horizontalen Rillen verziert sind (Nr. 215–220), einer späten Phase des Heiligtums im 3 Jh. v. Chr. zuzuweisen, danach sind sie im Alpenraum und in Norditalien bis ins Hochmittelalter nachzuweisen<sup>113</sup>. In Venetien finden sich in den letzten Nutzungsphasen des Heiligtums vom Monte Altare Vergleichsstücke, wo jedoch diskutiert wird, ob es sich um Stücke handelt, die aus einer Zeit stammen, in der das Heiligtum seine sakrale Bedeutung bereits verloren hatte<sup>114</sup>. Die Exemplare aus dem Reitia-Heiligtum sind vor allem aus Bronze gefertigt, auch wenn in einem Fall der Schaft aus Eisen besteht. Viele Exemplare stammen aus den neuen Ausgrabungen, was sehr wahrscheinlich auf die systematische und sorgfältige Aufsammlung zurückzuführen ist.

*Giovanna Gambacurta*

110 Dokumentiert ist die Nadel bei GHIRARDINI 1888, Taf. 13, Abb. 21; vgl. PERONI *et al.* 1975, Abb. 8, 14, S. 51; *Este I* 1985, Casa di Ricovero, Grab 179, Taf. 91, 18; *Este II* 2006, Benvenuti, Grab 76, Taf. 43, 17.

111 *Este I* 1985, Casa di Ricovero, Grab 147, Taf. 32, 56; Taf. 293, 173.

112 *Adige ridente* 1998, Casa di Ricovero 1983–1993, Grab 44, Abb. 56, 3 und 57, 4, S. 115–129.

113 *Ori delle Alpi* 1997, aus Zambana, Nr. 1170, S. 492, Abb. 108; aus dem Nonstal, Nr. 1244, S. 501, Abb. 123. Aus Ravenna, GUIDONI GUIDI 1983, Nr. 16.8, S. 185.

114 GAMBACURTA 2005, Taf. 25, D2, 6; D2, 8.

# IX. FIBELN

## 1. Fibeln aus Bronze und Silber

Die hier publizierten Fibeln ergänzen notwendigerweise die zahlreichen von Harald Meller 2002 und 2012 vorgelegten Exemplare und ergeben dadurch die Gesamtübersicht dieser im Reitia-Heiligtum gefundenen Trachtbestandteile<sup>115</sup>. Die Fibeln, die in diesem Band vorgestellt werden, stammen zum größten Teil aus den neuen Ausgrabungen von 1987 bis 1991, die zur Zeit der Untersuchungen von Harald Meller noch nicht vorlagen, ein geringer Teil stammt noch aus den Grabungen des 19. Jahrhunderts. Ältere Materialkomplexe aus Eisen wurden im Zuge der Bearbeitung der Waffen (vgl. Bondini, *infra*) erst kürzlich restauriert. Hierbei konnten auch einige Fibelfragmente identifiziert werden, die zwar nicht immer genau typologisch eingeordnet werden konnten, die jedoch für die Einschätzung der Gesamtzahl und der zeitlichen Verteilung der Fibeln, deren Hauptvorkommen am Ende des 2. und im 1. Jh. v. Chr. liegt, von Bedeutung sind. Aus praktischen Gründen und wegen der Vergleichbarkeit dienen die Untersuchungen von Harald Meller als Bezug für die typologisch-chronologische Einordnung der in diesem Band vorgestellten Fibeln.

Die Untersuchung dieser kleinen Gruppe von Fibeln, die fast alle nur sehr fragmentarisch erhalten sind, ergab wenige Exemplare, die bekannten Typen des vollen Certosa-Horizontes und ebenso dem bereits von Harald Meller identifizierten Typ *Sanguisuga* zugeordnet werden können. In einem Fall kann es sich um eine *Sanguisuga*- oder Kahnfibeln handeln<sup>116</sup>. Somit bestätigt sich der sehr frühe Beginn der Opferung von Fibeln im Heiligtum, wengleich der Höhepunkt dieser Opferpraxis in deutlich späterer Zeit anzusiedeln ist.

Die wenigen ältesten Beispiele stammen aus den neuen Ausgrabungen, wie die Fibel Nr. 221, die als Bügelfibel mit langem Fuß bezeichnet wird<sup>117</sup> und aufgrund der Eigenarten des Bügels und wegen ihrer Proportionen, mit einem Fibelpaar aus einer Bestattung in Padua verglichen werden kann, das an das Ende 7. bis Anfang 6. Jh. v. Chr. datiert wird<sup>118</sup>. Das Fragment einer Nadelrast mit Mohnkopfende (Nr. 222) kann nur grob dem 6. Jh. v. Chr. zugeordnet werden, da es zu unvollständig erhalten ist, um eine genauere zeitlich-typologische Einordnung vorzunehmen. Die Exemplare, die unter der Nr. 223 versammelt sind, können den Kahnfibeln und

den kleinen Kahnfibeln mit offenem, rautenförmigem Bügel und zentral verzierter Bügelplatte zugeordnet werden. Aufgrund der fragmentarischen Erhaltung sind erstere nur grob in das 7. Jh. v. Chr. einzuordnen, während der Typ mit kleinen rautenförmigen Bügeln zwar in den Nekropolen von Este dokumentiert ist, jedoch in den lombardischen Nekropolen weiter verbreitet ist und dort größtenteils in die Mitte des 6. Jh. v. Chr. gehört<sup>119</sup>.

Die unter Nr. 224 zusammengefassten Fibeln, eine von beiden bis auf die Nadelspitze vollständig erhalten, kann man den Typen mit J-förmigem Nadelhalter, hochgebogenem Fuß, manchmal verdicktem, oft asymmetrischem Bügel, der in diesem Fall auch noch durch Querrillen betont ist, zuweisen<sup>120</sup>. Diese Typen sind in Padua und Este in der fortgeschrittenen zweiten Hälfte des 6 Jh. v. Chr. und manchmal aus dem folgenden Jahrhundert bekannt. Aus dem Reitia-Heiligtum ist bereits ein ähnliches Beispiel bekannt, das durch einen leicht konvexen Bogenquerschnitt und Gruppen von Querrillen charakterisiert ist, sein Bogen weist aber eine stärkere Krümmung auf<sup>121</sup>. Zu dem Exemplar 224.1 gesellen sich noch vier Fragmente mit ähnlichen Bügelverzierungen (Nr. 228–231).

Nur wenige Exemplare sind hingegen in den vollen Certosa-Horizont des 5. Jh. v. Chr. einzuordnen (Nr. 225–227). Nr. 225 ist eines der seltenen, silbernen Exemplare der Certosafibeln. Es handelt sich um eine mittelgroße Fibel, die der spätesten Phase des Typs zuzuordnen ist<sup>122</sup>. Die Exemplare Nr. 226.1 und 2, charakterisiert durch eine T-förmige Nadelrast, sind aufgrund der fragmentarischen Erhaltung typologisch nicht genauer zu bestimmen.

Allgemein dem Certosahorizont und dem vorangegangenen der Fibeln mit langem Fuß und kugelförmigem Ende, lassen sich die Fragmente Nr. 232–239 zuordnen.

115 MELLER 2002; MELLER 2012.

116 MELLER 2002, Taf. 1, 1; Taf. 74, 746; MELLER 2012, Abb. 14.

117 VON ELES 1986, 179–183, Nr. 1785 A–B.

118 *Padova preromana* 1976, via Tiepolo, Grab 5, 267–273; Taf. 63, 28–29, 39–40.

119 VON ELES 1986, 131, Nr. 1207–1211.

120 VON ELES 1986, Nr. 2111–2114.

121 MELLER 2002, Taf. 1, 10.

122 CHIECO BIANCHI 1987, 202, Abb. 19, 40, Nr. 38–41.

Bedeutender ist das Spektrum der Fibeln, die dem Mittel- und Spätlatèneschema zuzuordnen sind.

Unter diesen ist die Fibel im Mittellatèneschema, mit Verzierung im plastischen Stil (Nr. 240), den prestigeträchtigeren Exemplaren aus Gold und Silber und anderen aus Bronze vergleichbar. Sie sind sowohl in der Ebene wie dem alpinen Raum Venetiens weit verbreitet<sup>123</sup>. Der chronologische Verbreitungsrahmen dieser Fibeln in Venetien entspricht LT C1, also der zweiten Hälfte des 3. Jh. v. Chr. Das hier genannte Exemplar wurde deutlich erkennbar unbrauchbar gemacht, indem die Spirale geöffnet und abgewickelt wurde, ein Vorgang, der im Zusammenhang mit Weihegaben nicht unbekannt ist. Unter den bereits bekannten Fibeln aus dem Heiligtum, zeigen zwei eine Knotenverzierung, eine weist diese auf dem Bügel, die andere am Ende der Nadelrast auf<sup>124</sup>.

Der letzten Zeit der Verbreitung des Mittellatèneschemas können die Exemplare Nr. 241, sowie aller Wahrscheinlichkeit nach die Fragmente Nr. 242–249 zugeordnet werden, die zu den 17 Exemplaren aus Harald Mellers Untersuchung hinzugezählt werden müssen<sup>125</sup>. Fibeln mit am Bügel aus Draht befestigtem Fuß, die sich durch einen besonders hohen Bügel auszeichnen, sind aus Venetien als Varianten des Typ Misano gut bekannt. Dieser ist im Einflussbereich der Cenomanen vom letzten Drittel des 2. Jh. v. Chr. (LT D1a) bis in die erste Hälfte des darauffolgenden Jahrhunderts, in Verbindung mit Fibeln vom Typ Nauheim<sup>126</sup>, einzuordnen. Die ausgeprägte Eigenschaft der beidseitigen Spirale mit vielen Windungen, in einigen Fälle mit innerer Achse, weist auf eine westliche typologische Verbindung zum Typ Ornavasso hin. Diese Fibeln finden sich gut belegt in den venetischen Nekropolen, vor allem im Einflussbereich der Cenomanen, vom letzten Drittel des 2. Jh. v. Chr. bis in die erste Hälfte des 1. Jh. v. Chr., in Verbindung mit Fibeln der Gruppe Nauheim<sup>127</sup>.

Die Fibel Nr. 254 kann als Zwischenstück zwischen dem MLT-Schema und Nauheimer Fibeln bezeichnet werden. Bei ihr ist der Fuß noch nicht in einem Stück mit dem Bügel gegossen, sondern unter dem Bügel angelötet. Die zweiseitige Spirale mit mehreren Windungen, Bügel und äußerer Sehne erlauben jedoch eine Einstufung am Ende des 2. und Anfang des 1. Jh. v. Chr. Ähnliche Exemplare sind bereits aus dem Heiligtum als Typ Monte Riccio bekannt<sup>128</sup>.

Deutlicher in die unterschiedlichen Untergruppen der Nauheimer Fibeln einzuordnen sind die Exemplare Nr. 255–267. Die fragmentarische Erhaltung erlaubt allerdings oft nicht zu beurteilen, ob der Fuß voll oder hohl gearbeitet ist, hingegen können die Blechbügel, die zweiseitigen Spiralen mit wenigen Windungen (in der Regel zwei pro Seite) und die unteren Sehnen deutlich erkannt werden. Unter den Blechbögen heben sich die Exemplare mit seitlichen Einzügen (Nr. 255 und 258),

die von Harald Meller als Form Isonzo, Typ Dürrnberg bezeichnet wurden<sup>129</sup>, von denen mit Punktverzierung am Rand ab (Nr. 259 und 264). Letztere werden als Typ Maniago geführt, von dem bisher 78 Exemplare und mit den fünf hier vorgelegten, insgesamt 83 Exemplare bekannt sind<sup>130</sup>. Fibeln der Gruppe Nauheim sind zahlreich im Heiligtum vertreten, sie repräsentieren die Zeit, in der die Fibelweihungen ihren Höhepunkt erreichten. In den Jahrzehnten danach ist ein deutlicher Rückgang zu verzeichnen. In Venetien laufen die Formen der Gruppe Nauheim in den Varianten mit hohlem, vollem und durchlochem Fuß, parallel zum Typ Misano und weiter über diesen hinaus. Sie beginnen im ausgehenden 2. Jh. v. Chr. und kommen in der gesamten ersten Hälfte des 1. Jh. v. Chr. vor<sup>131</sup>. Sie sind in der zentralen und westlichen Ebene verbreitet, lassen aber auch den Alpenfuß, die Berge und den Küstenraum nicht aus. Sehr

123 Este, ZAMPIERI 1997, Nr. 228; Padova, ZAMPIERI 1997, Nr. 110; Gazzo Veronese, Cassinate, SALZANI 1976, Abb. 37, 1, 173; Montebello, BONDINI 2005a, 269–270, Nr. 237; Altino, I Portoni, ustrina 4a, TOMBOLANI 1987, Abb. 7, 2; Oderzo, BUORA 1991, Taf. I, 3; Caverzano, NASCIMBENE 1999, 80, Abb. 16, 168; Lagole di Calalzo, FOGOLARI, GAMBACURTA 2001, Nr. 348. Jünger ist das silberne Exemplar aus Montebelluna, Posmon-Le Rive, Grab 2/1997, NASCIMBENE 2004, 668, Nr. 8.6, 11, mittlerweile datierbar ins ausgehende 2. Jh. v. Chr.

124 MELLER 2002, Taf. 74, 749; Taf. 6, 66; MELLER 2012, Abb. 14.

125 Este, fondo Baratella, MELLER 2002, Taf. 8–9, 91–105; Taf. 74, 751–752; MELLER 2012, Abb. 14.

126 Exemplare aus LT D1a: Santa Maria di Zevio, Mirandola, SALZANI 1996, Grab 85, Taf. XXXII, B, 6; Grab 86, Taf. XXXIII, 10 a–c; Grab 90 B, Taf. XXXVII, B, 9 b; Grab 90 C, Taf. XXXVIII, B, 7; Grab 92, Taf. XLI, 6; Grab 93, Taf. XLII, 6–7 a–b; Grab 101, Taf. XLIV, D, 5 a–b; Grab 106, Taf. XLIX, A, 9 a–b; Grab 108, Taf. L, 10 a–f; Grab 109 B, Taf. LI, B, 15–16; Grab 110, Taf. LII, A, 4 a; Grab 111, Taf. LII, B, 6 b–c; Grab 123, Taf. LVI, A, 9 d u. 9bis; Grab 131, Taf. LX, 19; Grab 132, Taf. LXI, B, 4; Megliadino san Fidenzio, VOLTOLINI 2011, Grab MSF 7-1977, Taf. VI, 10–11. Exemplare aus LTD1b–D2a: Valeggio sul Mincio, SALZANI 1995, Grab 4, Taf. IV, 37 a–c; Taf. V, 40 a–b, d–e; Taf. VI, VI, A, 40 f, 40 c; Grab 8, Taf. VII, B, 5 a; Grab 10, Taf. VIII, A, 12 a, 13 a–b; Grab 12, Taf. X, A, 2 a–c; e–p; Grab 17, Taf. XII, A, 2 a–c; Grab 18, Taf. XIII, A, 9; Isola Rizza, Casalandri, SALZANI 1998, Grab 12bis, Taf. X, 6 a u. 6 c; Grab 36, Taf. XXI, B, 8 a; Grab 39, Taf. XXII, C, 7 a–f; Grab 56, Taf. XXX, B, 25 a–b e Taf. XXXIII, A, 36, m; Grab 57, Taf. XXXIII, B, 1 a–b; Grab 77, Taf. XXXIX, B, 5 a–b u. 3 f; Grab 80bis, Taf. XLI, B, c; Grab 82, Taf. XLII, A, 3 u. 7; Grab 104, Taf. XLIX, B, 9 c; Santa Maria di Zevio, Mirandola, SALZANI 1996, Grab 19, Taf. X, B, 5; Grab 28, Taf. XII, D, 3; Grab 31, Taf. XIII, C, 9 u. 11; Grab 48, Taf. XXI, D, 12 b–d; Grab 105, Taf. XLVII, B, 6 a–b; 6bis; Grab 135, Taf. LXIII, 9; Grab 137, Taf. LXV, 3 b–c; Grab 152, Taf. LXXII, 1 a–b; Taf. LXXIII, 11; Grab 153, Taf. LXXIII, B, 6 a–b.

127 GAMBACURTA, RUTA SERAFINI, 2017, 258–261.

128 MELLER 2002, Taf. 9, 106–107; MELLER 2012, Abb. 14.

129 MELLER 2002, Taf. 20–22, 252–273; MELLER 2012, Abb. 14.

130 MELLER 2002, Taf. 10–11, 122–132, Taf. 12, 144–151; Taf. 13–17, 153–210; Taf. 74, 254; MELLER 2012, Abb. 14.

131 BOŽIČ 2008, 50–65; zuletzt für die Typologie Oberitaliens, PIANA AGOSTINETTI 2014.

wahrscheinlich folgen sie der fortschreitenden militärischen Kontrolle Venetiens<sup>132</sup>.

Auch die Fibeln der Form Almgren 65 aus Bronze sind im Reitia-Heiligtum gut belegt; Harald Meller stellte sie in einer detaillierten typologischen Untersuchung vor<sup>133</sup>. Die zwei am besten erhaltenen Exemplare unter den hier vorgestellten sind Nr. 270–271, beide sind dem Typ Aquileia zuzuweisen. Die anderen sind zu fragmentarisch erhalten, um sie genauer bestimmen zu können<sup>134</sup>. Diese Fibeln tauchen um die Mitte des 1. Jh. v. Chr. auf und verbreiten sich im zweiten Drittel des Jahrhunderts, im fortgeschrittenen LT D2 (LT D1b spät und D2a nach Meller)<sup>135</sup>.

Zwei Schüsselfibel (Nr. 274–275), die zu fragmentarisch erhalten sind, um sie genauer einzuordnen, repräsentieren eventuell einen etwas späteren Horizont, waren womöglich aber auch in diesem bereits in Gebrauch. Zahlreiche Exemplare sind in unterschiedlichen Varianten im Reitia-Heiligtum belegt<sup>136</sup>.

Zwei Fragmente (Nr. 280–281) repräsentieren den Typ Aucissa, der im Heiligtum ebenfalls gut belegt ist<sup>137</sup>, sie sind als Weihgaben der frühaugusteischen Zeit anzusehen.

Drei Omega-Fibeln bilden die spätesten Exemplare (Nr. 298–300), eine Form, die sich in der mittleren Kaiserzeit durchsetzte (2.–3. Jh. n. Chr.). Sie sind auch im Heiligtum von Lagole di Calalzo, sowie in einigen alpinen Kontexten gut belegt<sup>138</sup> und könnten eine Nutzung des Heiligtums auch noch nach dem 2. Jh. n. Chr. belegen.

## 2. Fibeln aus Eisen

Das Vorkommen der zumeist schlecht erhaltenen Exemplare konzentriert sich, parallel zum Höhepunkt der Fibelweihungen, zwischen dem Ende des 2. und der Mitte des 1. Jh. v. Chr.

Das Exemplar Nr. 305 weist noch das Mittellatèneschema mit am Bügel befestigtem Fuß, zweiseitiger Spirale mit vier Windungen und externer Sehne auf. Es kann den Exemplaren mit Bügel aus Eisendraht, die den Beginn von LT D1 kennzeichnen, also dem ausgehenden 2. und beginnenden 1. Jh. v. Chr. angehören, zugewiesen werden. Ein Exemplar des Typs Nauheim, mit vollem Fuß und sehr flachem Bügel (Nr. 311), scheint in denselben chronologischen Horizont zu gehören. Die zahlreichen Fragmente, die aufgrund der Spirale und der Befestigung am Blechbügel der Gruppe der Nauheimer Fibeln zugeordnet werden können, verstärken noch die Zahl dieser Fibeln, die durch bronzene Exemplare im Reitia-Heiligtum schon deutlich repräsentiert sind<sup>139</sup>. Die zahlreichen Fragmente von zweiseitigen Spiralen, auch mit sehr vielen Windungen, können nicht näher eingeordnet werden, sie belegen jedoch die häufige Nutzung von Fibeln als Opfergaben vom Ende des 2. bis in die Mitte des 1. Jh. v. Chr.

*Giovanna Gambacurta*

132 Mit durchlochtem Stab: Valeggio sul Mincio, SALZANI 1995, Grab 12, Taf. X, A, 2 d; Grab 21, Taf. XIV, A, 15 a–b; Isola Rizza, Casalandri, SALZANI 1998, Grab 4, Taf. V, 14; Grab 14, Taf. XI, C, 7 a; Grab 59, Taf. XXXIV, B, 3 a; Santa Maria di Zevio, Mirandola, Grab 6, SALZANI 1996, Taf. VII, D, 9; Este, Benvenuti, Grab 123, *Este II* 2006, Taf. 160, 107–109; Grab 125, *Este II* 2006, Taf. 173, 81 u. Taf. 175, 108; Casa di Ricovero, Grab 231, *Este I* 1985, Taf. 167, 16–20. Mit vollem Stab: Altino Fornasotti, Grab 1, GAMBACURTA 1999, Abb. 9, 3–4; Albertini, Grab 1–5, GAMBACURTA 1999, Abb. 4, 3; Isola Rizza, Casalandri, Grab 44, SALZANI 1998, Taf. XXIV, B, 4. Mit vollem, durchlochtem Stab: Este, Serraglio Bogoni, MELLER 2012, Abb. 16, 7; Casale Cortellazzo, MELLER 2012, Abb. 19, 4; Arquà Petrarca, Grab E1, GAMBA 1987, Abb. 7, 2; San Martino di Castelciés, GAMBACURTA 1990, Abb. 4, 12; Lagole, FOGOLARI, GAMBACURTA 2001, 354.

133 MELLER 2012, 180–197.

134 MELLER 2002, Taf. 28–30, 330–357; MELLER 2012, Abb. 14, 181–183; 193–194.

135 MELLER 2012, 156.

136 MELLER 2002, Taf. 33, 391–396; Taf. 34, 397–399; Taf. 34, 400; Taf. 34, 401–407; Taf. 35–36, 408–422; MELLER 2012, Abb. 14, 197–219.

137 MELLER 2002, Taf. 44–45, 524–536; Taf. 74, 759; MELLER 2012, Abb. 14.

138 ETTLINGER 1973, Typ 51, 131–133; ein Exemplar aus Trient, vgl. *Ori delle Alpi* 1997, Nr. 1181, 494; aus Lagole di Calalzo, FOGOLARI, GAMBACURTA 2001, Nr. 378.

139 MELLER 2012, Abb. 14; 161–165.

## X. KÖRPERPFLEGEUTENSILIEN

Unter den Funden, die als Toilettutensilien eingestuft werden können, finden sich einige Spiegelfragmente, die der runden sowie der rechteckigen Variante (Nr. 322.1) zugeordnet werden können. Diese wurden aus Bronze mit einer polierten, spiegelnden Fläche und einer rauhen für die Anbringung des Griffs hergestellt. Die Spiegel kommen vom 4. bis 3. Jh. v. Chr. an vor, werden aber vorwiegend in der Römischen Kaiserzeit genutzt<sup>140</sup>. Ebenfalls erhalten ist das Fragment eines Griffes in Form eines stilisierten Vogelkopfes, bei dem die Details der Augen, der Brauen und der Schnabel graviert dargestellt sind (Nr. 322.2)<sup>141</sup>. Es ist nicht möglich festzustellen, ob die Fragmentierung der Spiegel zufällig ist, oder ob sie mit rituellen Handlungen in Verbindung gebracht werden kann, die eventuell mit dem symbolischen Wert der Spiegel als reflektierende Objekte in Verbindung stehen.

Vorhanden sind ebenfalls fünf bronzene Pinzetten, von denen vier einen umgebogenen, flachen Griff aufweisen<sup>142</sup> (Nr. 324.1–4), während die fünfte einen ringförmigen Griff hat<sup>143</sup> (Nr. 325). Alle besitzen eine abgenickte, federnde Spitze. In römischer Zeit sind die Pinzetten (*Vulsellae*) weit verbreitet und wurden sowohl im

kosmetischen Bereich, für die Enthaarung, aber auch als chirurgische Instrumente und im Haus verwendet.

Ein Grifffragment sowie das Fragment einer *Ligula* gehören zu *strigili* aus Bronze (Nr. 323.1–2), die bereits in Etrurien gut belegt sind und die später, in römischer Zeit, zum Abstreifen der Haut von Schweiß, Staub oder Ölen, nach dem Bad oder sportlichen Aktivitäten genutzt wurden<sup>144</sup>.

Fünf Gegenstände können als *Ligulae* identifiziert werden (Nr. 326–329.2), sie weisen eine spitze sowie eine flache oder hohle, spatelförmige Endung auf. Diese Geräte wurde genutzt, um Öle oder Pulver aus kleinen Gefäßen herauszuholen, als Ohrstäbchen oder aber auch als chirurgische Instrumente<sup>145</sup>.

Weitere vier Geräte mit olivenförmig abgerundeten oder als Spatel ausgeformten Enden (Nr. 330–333.2) können als *Spathomele* identifiziert werden. Sie wurden u. a. zum Mischen von Salben, Pulvern und Medikamenten, zum Reinigen und Versorgen von Verletzungen genutzt und waren in römischer Zeit weit verbreitet<sup>146</sup>.

Silvia Cipriano

140 Siehe die Gruppen A (rechteckig), B–F (rund) und G–M (mit Griff) von Lloyd Morgan. Für Vergleiche: ZAMPIERI, LAVARONE 2001, 149–150; GIOVANNINI *et al.* 1997, 175–176; BASSI 2010, 188–189; *Le grandi vie della civiltà* 2011, 559, Nr. 4 174b.

141 Dieser Typ von Griffhalterung an Spiegeln ist bei silbernen Exemplaren aus campanischer Produktion gut belegt und wird in das 1. Jh. v. Chr. u. 1. Jh. n. Chr. datiert (z. B.: *Storie da un'eruzione* 2004, 258, IV. 39. Siehe auch der berühmte Spiegel von Leda aus dem Hort von Boscoreale: *Auguste* 2014, 217, Bj2159), später an den Spiegeln aus Bronze (z. B.: LLOYD MORGAN 1981, S. 46, Abb. 9a, Gruppe Hb; S. 55, Abb. 11a, Gruppe Ka; S. 58, Abb. 12a, Gruppe L).

142 GALLIAZZO 1979, 159, Nr. 3; ZAMPIERI, LAVARONE 2001, 147–148, Nr. 257–259. Ein Beispiel aus Este: *Este II* 2006, Taf. 174, Nr. 86 (Grab 125).

143 GALLIAZZO 1979, 159, Nr. 4. Ein Beispiel aus Este: *Este II* 2006, Taf. 174, Nr. 87 (Grab 125).

144 GALLIAZZO 1979, 139; ZAMPIERI, LAVARONE 2000, 148–149; *Le grandi vie della civiltà* 2011, S. 559, n. 4.174.

145 GALLIAZZO 1979, 162, Nr. 7–10.

146 GALLIAZZO 1979, 160, Nr. 2, 5; ZAMPIERI, LAVARONE 2001, 151; D'AMBROSIO, GUZZO, MASTROROBERTO 2004, 136.

# XI. GERÄTE FÜR DAS SPINNEN, WEBEN, NÄHEN UND KNÖPFE

## 1. Geräte für das Spinnen, Weben und Nähen

Die Geräte aus Metall für das Spinnen, Weben und Nähen vervollständigen das Inventar der wesentlich zahlreicheren Geräte aus Ton (vgl. *Varia I*), die sich aus einer großen Zahl von Webgewichten, Garnspulen und Spinnwirteln zusammensetzen, die eine enge Beziehung der Gottheit zu diesen weiblichen Tätigkeiten von prähistorischer Zeit bis in die frühe Römische Kaiserzeit belegen. Diese Belege, verstärkt durch die Darstellung auf einem Bronzeblech, das der Gottheit geweiht war<sup>147</sup>, bestätigen die Charakterisierung der Göttin Reitia als *Ergane*. Dies spiegelt sich gut in der römischen Interpretatio als Minerva wider<sup>148</sup>, und lässt auch die Hypothese wahrscheinlich werden, dass über die reine Weihung von Stoffen hinaus diese im Heiligtum selber hergestellt wurden.

Die Bandbreite der erhaltenen Objekte aus Ton und Metall dokumentiert vollständig den Produktionsablauf des Spinnens und Webens bis hin zur Verzierung der Textilien, für die die Nadeln unterschiedlicher Größe ein Zeugnis sind<sup>149</sup>. Zurzeit nicht dokumentiert sind Spinnrocken und Webtäfelchen, die aus weiblichen Bestattungen vom Ende des 8. und aus dem 7. Jh. v. Chr. in Este bekannt sind, einer Zeit kurz vor Aufnahme voller Aktivitäten im Reitia-Heiligtum<sup>150</sup>.

Beinahe das gesamte Material, mit Ausnahme einer Nähnaedel (Nr. 350), stammt aus den Ausgrabungen des 19. Jahrhunderts, was auch für nahezu alle Webgewichte, Garnspulen und Spinnwirteln gilt. Auch in diesen Fall bestätigt sich die Annahme einer nach Materialgruppen differenzierten, selektiven Niederlegung der Weihegaben innerhalb des Heiligtums.

Außergewöhnlich erscheint die Bronzespindel Nr. 334, bei der es sich um ein Zeremonialgerät oder ein reines Votiv und nicht um ein ausschließlich funktionales Stück handelt. Die Verzierung mit Würfelaugen zeichnet es als Prestigeobjekt aus, doch das Fehlen jeglicher Vergleichsstücke verhindert eine Eingrenzung der Datierung, auch wenn die Art seiner Verzierung ihre weiteste Verbreitung im 6. bis 4. Jh. v. Chr. hat.

Die „Zepter“ aus Bronzeblech, die ursprünglich einen hölzernen Kern enthielten, werden im allgemeinen der Textilverarbeitung zugeschrieben; die zwei dokumentierten Exemplare (Nr. 335–336) sind Vertreter des Typs Este Capodaglio, die in den Bestattungen des gesamten Certosa-Horizontes und bis ins 3. Jh. v. Chr. sowohl in

ranghohen als auch in bescheideneren Bestattungen belegt sind<sup>151</sup>.

Die Spinnwirteln aus Bronze (Nr. 337–338) und aus Blei (Nr. 339–345), die typisch für Venetien und die nordöstlich angrenzenden Regionen sind, werden in der Regel zwischen das 5. und 1. Jh. v. Chr. datiert, auch wenn deren weiteste Verbreitung dem 3. Jh. v. Chr. zugeschrieben wird und sie auch im spätkeltischen Kulturkontext dokumentiert sind<sup>152</sup>. Diese Spinnwirteln, manchmal mit einer s-förmigen Verzierung im keltischen Stil verziert, sind sehr viel seltener als die aus Ton, aber in atestinischen Bestattungen belegt<sup>153</sup>. Über die Gräber im Einflussbereich der Cenomanen und in anderen venetischen Zentren, die für die Anwesenheit von Kelten und keltischen Einfluss bekannt sind, hinaus<sup>154</sup>, fehlen ihre Belege auch nicht an Kultplätzen, wie z. B. in Altichiero bei Padua<sup>155</sup>. Die Exemplare, die im Heiligtum von Este gefunden wurden, entsprechen demselben System wie die tönernen (vgl. *Varia I*) und stellen, aller Wahrscheinlichkeit nach, eine funktionelle, jüngere Version dar.

Die Nähnaedeln unterschiedlicher Größe (Nr. 346–353), bis auf das ganz besondere Exemplar mit doppeltem Nadelöhr (Nr. 353), dokumentieren die fortgeschrittenste Produktionsphase der Gewandherstellung und der Verzierung der Stoffe. Bronzene Nähnaedeln sind recht häufig in weibliche Bestattungen der orientalisierenden Phase, vor allem zwischen dem 7. und 6. Jh. v.

147 GAMBACURTA, RUTA SERAFINI 2007, Abb. 6, S. 52; CAPUIS, CHIECO BIANCHI 2010, Nr. 463.

148 CAPUIS, CHIECO BIANCHI 2002; MAGGIANI 2002.

149 GAMBACURTA, RUTA SERAFINI 2007; GAMBACURTA, RUTA SERAFINI 2012.

150 GAMBACURTA, RUTA SERAFINI 2007, 47–48.

151 PERONI *et al.* 1975, Abb. 10, 23; S. 60–61; GAMBACURTA, RUTA SERAFINI 2007, 50.

152 TARPINI 2001; BONDINI 2005, 299–300.

153 *Este I* 1985, Muletti Prosdocimi, Grab 249, Taf. 237, 12; CHIECO BIANCHI 1987, Casa di Ricovero, Grab 23 u. 36/1983, S. 213, Abb. 33, 97; S. 227, Abb. 55, 38; *Este II* 2006, Benvenuti, Grab 104, Taf. 104, 16; Benvenuti, Grab 123, Taf. 155, 50–52.

154 GAMBACURTA, RUTA SERAFINI 2017; SALZANI 1986, Povegliano, Madonna dell'uva secca, Grab 3, S. 76, Abb. 23; SALZANI 1996, Santa Maria di Zevio, Mirandola, Grab 124, Taf. LVI, B, 2; aus Montebello Vicentino, vgl. BONDINI 2005b, 245–247; Abb. 11, 133–144; S. 299–300; aus Padua, *Padova preromana* 1976, Tomba delle Madri Canossiane, Taf. 77, A, 28.

155 ZAGHETTO, ZAMBOTTO 2005, Taf. 11, D5, 1–3.



Chr., belegt. Zusammen mit den anderen Gegenständen, die diese weibliche Tätigkeit repräsentieren, dienen sie speziell als Indikator für Prestige<sup>156</sup>. Ihre streng funktionale Morphologie und die daraus resultierende schwache Variabilität in der Zeit, erlauben noch keine genauere zeitliche Einordnung derselben.

## 2. Knöpfe

Nur vier Knöpfe können identifiziert werden, es ist jedoch möglich, dass es mehrere, vor allem aus Bronzeblech, gegeben hat. In den Fällen, in denen die Öse nicht mehr erhalten ist, können diese nicht als Knöpfe identifiziert werden und könnten als Beschläge einzustufen sein.

Singulär ist der Doppelknopf Nr. 354, der zu einem seltenen Typ gehört und ein Vergleichsstück in einer Bestattung in Este<sup>157</sup> und in Bologna<sup>158</sup> aus dem 3. Jh. v. Chr. findet. Ein ähnliches Exemplar stammt aus einer

anormalen Bestattung aus der zweiten Hälfte des 3. Jh. v. Chr. aus Santorso (VI)<sup>159</sup>. Das Vorkommen dieses Typs reicht bis in die zweite Hälfte des folgenden Jahrhunderts, wie eine Bestattung mit ligurischen Einflüssen aus Pressana im Gebiet von Este belegt. Diese kann dank zweier seltener Maskenfibeln in das ausgehende 2. Jh. v. Chr. datiert werden<sup>160</sup>.

Weit verbreitet sind einfache Knöpfe aus konvexem Blech, wenngleich die Exemplare mit einer Öse, die denselben Durchmesser wie die Kalotte aufweisen (Nr. 355.1–2), weniger verbreitet sind. Knöpfe aus rundem Blech sind gut in den Bestattungen aus Este<sup>161</sup> und Padova<sup>162</sup> vom Ende des 8. bis zum 5. Jh. v. Chr. belegt, ihr Vorkommen hat einen Schwerpunkt im 7. und 6. Jh. v. Chr.

Der Knopf in Form einer Blume (Nr. 356) findet Vergleichsstücke an römischen Uniformen in der älteren Römischen Kaiserzeit am Ende des 1. und zu Beginn des 2. Jh. n. Chr.<sup>163</sup>.

*Giovanna Gambacurta*

156 GAMBACURTA, RUTA SERAFINI 2007.

157 Grab Capodaglio 33, unpubl. (Museo Nazionale Atestino).

158 VITALI 1992, Taf. 26/2.

159 PANOZZO 1999, Abb. 5, S. 239–243.

160 SALZANI 2002, 210.

161 *Este I* 1985, Casa di Ricovero, Grab 149, Taf. 38, 17; Grab 211, Taf. 130, 9; Grab 212, Taf. 136, 53; Casa Muletti Prosdocimi, Grab 246, Taf. 233, 32; Grab 252, Taf. 240, 8; Casa di Ricovero, selten 1882, Taf. 295, 201. *Este II* 2006, Benvenuti, Grab 69, Taf. 28, 9; Grab 70, Taf. 32, 32; Grab 78, Taf. 50, 30; Grab 83, Taf. 62, 11; Grab 85, Taf. 68, 10; Grab 122, Taf. 148, 51 u. 52; Grab 123, Taf. 161, 125; Grab 124, Taf. 165, 53–54; Grab 126, Taf. 178, 11; Grab 278, Taf. 193, 14a; Grab 290, Taf. 209 A, 13; *Adige ridente* 1998, Casa di Ricovero 1983–1993, Grab 19, Abb. 63, c; Grab 127, Abb. 72, 13; Grab 21, Abb. 97, o; Abb. 100, 22; Abb. 101, 35; Abb. 194, 58; Grab 126, Abb. 114, 3.

162 *Padova preromana* 1976, via Tiepolo, Grab 5, Taf. 64, A, 61–62; vicolo Ognissanti, Grab XLVI, Taf. 67, 34; RUTA SERAFINI 1990, via Tiepolo 1988, Grab 3, Abb. 28, 43.

163 REDDÉ 2009, Nr. 94 u. 194–195 (Nieten mit analoger Verzierung); vgl. auch "Artefacts- Encyclopédie en ligne des petits objets archéologiques", Lyon 2, S. 17, APH-4122, aus Villeneuve-les-Béziers.

## XII. GESCHIRR UND HAUSRAT

Das Ritual des Trankopfers und das Schöpfen von Wasser und Wein sind im Reitia-Heiligtum vor allem durch *Simpula* aus Bronze belegt. Sie finden sich sowohl mit vertikalen als auch mit horizontalen Griffen<sup>164</sup>. Vom ersten Typ, mit vertikalen Griffen, sind nur die Griffe selber gefunden worden, sie kommen als Miniaturformen vor und mit Griffenden, die so geformt sind, dass sie aufgehängt werden konnten (Nr. 375). Insbesondere finden sich Griffe von *Simpula* mit abgeflachten Enden in Form stilisierter Vogelköpfe, oder mit abgerundeten Spitzen und dem anderen Ende als viereckige Platte ausgearbeitet (Nr. 359). Sie sind vergleichbar mit den Typen 1b und 2 aus Lagole<sup>165</sup>. Bei dem Exemplar mit einer Palmenprotome am oberen Ende, das mit dem Gefäß in einem Stück gegossen ist, wird es sich möglicherweise um einen etruskischen Typ handeln. Diese importierten *Simpula* sind bereits seit dem 5. Jh. v. Chr. belegt und finden sich, zusammen mit lokalen Nachbildungen, bis ins 2. bis 1. Jh. v. Chr. in Adria, im Gebiet um Verona, im Trentino sowie in Lagole<sup>166</sup>.

Unter den Weihegaben findet sich auch ein *Simpulum* mit horizontalem Griff, der durch eine große Niete am Gefäß befestigt ist (Nr. 360), es scheint einem Typ zuzuweisen zu sein, der zwischen der Mitte des 5. und dem Ende des 4. Jh. v. Chr. zu datieren ist<sup>167</sup>. Ein Griff mit durchlochtem Ende (Nr. 361) stammt von einem *Simpulum* dessen Typ in Venetien in Grabausstattungen wie in Opferplätzen vertreten ist und die wohl zum Libationsopfer gedient haben, vielleicht in einer etwas anderen Funktion als *Simpula* mit vertikalem Griff<sup>168</sup>.

Ein trapezoider Griff mit hakenförmig eingerollten, stilisierten Vogelkopffenden (Nr. 366) stammt von einer Pfanne, die zwischen dem 3. und 1. Jh. v. Chr. datiert werden kann<sup>169</sup>. Auch in diesem Fall, wie bereits für die *Simpula* festgestellt, scheint die Funktion der Gefäße, die in Bestattungen häufig zusammen mit Krügen vorkommen<sup>170</sup>, im Schöpfen von Flüssigkeiten zu liegen.

Zu einer Pfanne oder einem *Simpulum* gehört ein horizontaler Griff mit konkaven Seiten und Rillenverzierungen (Nr. 367), dessen bandförmiger Griff mit weit auseinandergebogenen Enden zeigt stilisierte Vogelköpfe, wie sie in etwa ähnlich auch bei Nr. 368 vorkommen.

Leider nur sehr fragmentarisch erhalten ist eine kegelförmige Situla, die allgemein in die Zeit vom 6. bis 4. Jh. v. Chr. datiert werden kann und die als Besonderheit eine antike Reparatur mit silbernen, quadratischen Nieten aufweist (Nr. 357). Ferner findet sich eine eiförmige Olla

von der nur ein Teil der Schulter und der Ansatz des Halses oder Randes erhalten ist (Nr. 358.3), sie kann möglicherweise an das Ende des 6. und in das 5. Jh. v. Chr. gehören<sup>171</sup>.

Der Miniaturkrug aus Bronze (Nr. 358.1) verweist in den alpinen Raum von Lagole, wo man die ähnlichsten Vergleichstücke findet, die als Schöpfgefäße beim Trankopfer angesehen wurden<sup>172</sup>. Zu demselben Typ, den man bis in römische Zeit findet, scheint auch ein s-förmiger Henkel (Nr. 358.2) zu gehören<sup>173</sup>.

Drei Gefäßgriffe (Nr. 372) sind in spätrepublikanische Zeit datierbar: Zwei, wohl zu Krügen oder Kasserollen gehörig, haben eine halbmondförmige Form mit offenen Ringen<sup>174</sup>, während der bohnenförmige dritte, mit runden Löchern an beiden Enden, mit hoher Wahrscheinlichkeit von einem Krug Typ Kelheim oder Typ Gallarate<sup>175</sup> stammt. Zu einem Becken scheint der peltaförmige Griff Nr. 373 zu gehören<sup>176</sup>. In spätrepublikanische Zeit kann die zweiarmige Henkelbefestigung Nr. 369 eingeordnet werden, die möglicherweise zu einem Sieb vom Typ Flonheim-Zugmantel gehört<sup>177</sup>.

164 Zur Funktion des *Simpulum* und zur rituellen Bedeutung der abgebrochenen Griffe, siehe FOGOLARI, GAMBACURTA 2001, 181–183, mit Bibliografie.

165 FOGOLARI, GAMBACURTA 2001, 181–182.

166 FOGOLARI, GAMBACURTA 2001, 181 mit Bibliografie.

167 Siehe FREY 1969, 99 und Taf. 31, 16, von Fondo Capodaglio in Este PERONI *et al.* 1975, Abb. 13, 9.

168 FOGOLARI, GAMBACURTA 2001, 181 und Anm. 2 für die Verbreitung des Typs.

169 Leider erlaubt das Fehlen der Wanne keine genauere typologische Einordnung der Pfanne; siehe FEUGERE, DE MARINIS 1991; BOLLA 1994, 15–19.

170 BOLLA 1994, 16.

171 Zu dem Typ siehe PERONI *et al.* 1975, Abb. 18, 3.

172 GAMBACURTA 2001, 247 u. Nr. 389.

173 Vgl. das Exemplar aus dem Museo Civico Padua, das in die römische Zeit datiert wird (ZAMPIERI, LAVARONE 2000, 166, Nr. 290).

174 Zum Vergleich TASSINARI 1993, 199, Nr. 19055–19056; GAMBACURTA, BRUSTIA 2001, 267, Nr. 462; SEDLMAYER 2002, Abb. 2, Nr. 11–12.

175 BOUBE 1991, 28, Abb. 5, 40, Abb. 18.

176 Ähnliche Stützen sind auf ellipsenförmigen Schüsseln aus Pompeji belegt (TASSINARI 1993, 98, Nr. 19033 ABC).

177 Zum Vergleich *Virunum*-Magdalensberg: SEDLMAYER 2002, 362 und Abb. 2, Nr. 7. Siehe auch GUILLAUMET 1991, 93, Abb. 5.

Zu Miniatursitulen können fünf Henkelfragmente mit Lotusblüten-Endungen gehören (Nr. 374.1–5), von denen jedoch nur einer vollständig erhalten ist<sup>178</sup>.

Zwei Griffe stammen möglicherweise von Kesseln (Nr. 380–381)<sup>179</sup>. Ferner ist eine *Applique*, bei der es sich um eine Kreuzhenkelatlasche von einem Kessel oder einer Situla handeln könnte, belegt (Nr. 376), des Weiteren ein großer Griff mit Endöse, der mit Nieten am Gefäß befestigt war (Nr. 377)<sup>180</sup> sowie vier einfache Griffösen<sup>181</sup> (Nr. 378–379). Kreuzhenkelatlaschen, die aus späthallstattzeitlicher Tradition stammen, kommen bis an den Beginn des 3. Jh. v. Chr. vor allem im alpinen Raum und besonders im Heiligtum von Lagole vor<sup>182</sup>.

Weiterhin sind bronzene Henkel von einfach geschwungener Form belegt, deren untere Befestigungsplatte die Form eines stilisierten Blattes aufweist (Nr. 363.1). Sie sind in der römischen Welt an Gefäßen verschiedener Typen wie Krügen und Amphoren weit verbreitet und werden allgemein ins 1. Jh. n. Chr. datiert<sup>183</sup>. In zwei Fällen ist die Durchlochung für die Befestigung des Deckels und in einem Fall eine Daumenauflage (Nr. 364.1) erhalten. Bei ihnen handelt es sich mit großer Wahrscheinlichkeit um Gefäße der Römischen Kaiserzeit<sup>184</sup>, was auch für den blattförmigen Deckel mit kleinem Griffdorn und Durchlochung für eine Befestigungsachse zutrifft (Nr. 363.2).

Einer der Henkel zeichnet sich durch eine untere Befestigung aus, die als männlicher Kopf mit Bart ausge-

bildet ist (Nr. 365), eine Gestaltung, die in römischer Zeit gut belegt ist<sup>185</sup>. Sehr fein gestaltet ist der voll gegossene, mit pflanzlichen Motiven verzierte Griff (Nr. 362), dessen untere Befestigungsplatte durch eine Sphinx und Pflanzenmotive verziert ist<sup>186</sup>.

Unter den Hauswirtschaftsgeräten findet sich ein Eisenspieß (Bratspieß) mit platt geschlagenem und durchlochem Kopf des etruskisch-italischen Typs (Nr. 382). Sie können in das 3. bis 1. Jh. v. Chr. datiert werden und sind in Venetien, in Adria, im Etsch-Tal und in Lagole verbreitet<sup>187</sup>. Das Exemplar legt nahe, dass im Rahmen der Weihehandlungen auch die Verarbeitung von Fleisch stattgefunden hat<sup>188</sup>.

Es finden sich dann noch zwei fragmentarische Exemplare von bronzenen Löffeln (Nr. 383–384) mit runder oder eiförmiger *Ligula* und in einem Fall mit einem Henkel mit rundlichem Querschnitt, die allgemein in römische Zeit datierbar sind<sup>189</sup>.

Letztlich fällt unter den Hauswirtschaftsgeräten eine eiserne Griffschale auf, die mit Nieten an einem Griff aus vergänglichem Material befestigt war (Nr. 390).

Silvia Cipriano

178 Siehe ein nicht miniaruristisches Exemplar in CASTOLDI 1995, Taf. XIX, Abb. 42–43, Nr. 24–25, das mit aller Wahrscheinlichkeit etruskischer oder etrusko-padanischer Produktion entstammt und ins 4. Jh. v. Chr. datiert wird (S. 18–21); belegt ebenfalls am Kultplatz von Altichiero bei Padua: ZAGHETTO, ZAMBOTTO 2005, Taf. 10, D2, 2 und in Lagole di Calalzo: FOGOLARI, GAMBACURTA 2001, Nr. 409. Beispiele wie diese werden auch als „Helmgriffe“ des Typs „imperiale-gallico“ und verwandter Helme der Hilfskavallerie interpretiert (AKER-RAZ, CAMPOREALE, PAPI 2013, 373, Nr. 1532; STIEBEL 2014, 64, Nr. 6–7, Fig. 4.4 mit Bibliografie).

179 ZAMPIERI, LAVARONE 2000, 176, Nr. 308.

180 ZAMPIERI, LAVARONE 2000, 164, Nr. 285.

181 In nur einem Fall sicher mit nur einer Befestigung (Nr. 379), während in den anderen drei Fällen die sehr schlechte Erhaltung eine mögliche Bestimmung als Kreuzhenkelatlasche verhindert.

182 GAMBACURTA 2001, 247.

183 Vgl. z. B. TASSINARI 1993, 27; BORRIELLO *et al.* 1996, kleine Amphore auf S. 236, Nr. 282 (Form Tassinari H3000) oder Krug auf S. 242, Nr. 344 (Form Tassinari D1200).

184 Vgl. z. B. die Krüge aus Pompeji mit runden Mündungen (TASSINARI 1993, 30–31), die mit weiten Mündungen (TASSINARI 1993, 36–39) oder die kleeblattförmigen (TASSINARI 1993, 40–42) oder mit „Schnabel“ (TASSINARI 1993, 43–47). Ein Vergleich auch bei ZAMPIERI, LAVARONE 2000, 176.

185 Vgl. BOUBE 1991, 26, Abb. 3; TASSINARI 1993, 141, E5110 u. S. 43–46; Nr. 3127, 3130; BORRIELLO *et al.* 1996, 218, Nr. 98 mit Bibliografie.

186 Vgl. z. B. BORRIELLO *et al.* 1996, 236, Nr. 278, datiert ins 1. Jh. n. Chr.; für einen massiven Henkel von einer Amphore vom Typ Tassinari A3122, datiert an das Ende des 1. Jh. n. Chr., siehe LABAUNE 1999–2000, 78 u. Taf. 42, Nr. 44.

187 GAMBACURTA 2001, 295 u. 297, Nr. 539–544.

188 Zum Opfer von Hühnern und jungen Schweinen in den Aschenaltären des Reitia-Heiligtums, vgl. DÄMMER 2002, 253.

189 Vgl. MERCANDO, ZANDA 1998, 152, Nr. 298, Taf. CVII mit Bibliografie.

### XIII. GERÄTE UND VERSCHIEDENES

Unter den Geräten aus Bronze sind drei Angelhaken (Nr. 391–392) belegt, und zwar in beiden bekannten Varianten, mit Befestigungsöse sowie mit Befestigungsplättchen, die von vorgeschichtlicher bis in römischer Zeit belegt sind<sup>190</sup>. Die Haken wurden an der Angel mittels Schnüre aus Wolle oder Leder befestigt und waren mit Ködern bestückt. Sie wurden auch in Flüssen, in diesem Fall der Etsch, benutzt<sup>191</sup>. Aus dem Bereich der Fischerei stammt auch ein Gegenstand aus Eisen mit zwei Zinken (Nr. 399), der als Netznadel, also als Gerät zum Knüpfen von Netzen, identifiziert wurde<sup>192</sup>.

Besonders bedeutend erscheint es, dass unter den Gegenständen, die im Reitia-Heiligtum entdeckt wurden, sich auch eine Schere mit dreieckigem Klingengeraden befindet (Nr. 398), sie wurde zum Scheren der Wolle bei Schafen genutzt<sup>193</sup>. Sie sind aufgrund der über Jahrhunderte unveränderten Form, die nur leicht in der Größe variiert, vom 4. Jh. v. Chr. bis in römische Zeit zu datieren<sup>194</sup>. Die Kulthandlungen im Reitia-Heiligtum waren eng mit den weiblichen Tätigkeiten des Spinnens und Webens verbunden. Dies ist durch die Funde von mehr als 300 Webgewichten und durch Bronzebleche mit Webdarstellungen belegt<sup>195</sup>. In römischer Zeit ist das Heiligtum der Göttin Minerva geweiht, die als Göttin des Webens gilt<sup>196</sup>.

Weiterhin sind einige Geräte aus Eisen belegt, die in römischer Zeit weit verbreitet waren. Unter ihnen finden sich zwei Keile mit viereckigem Rumpffquerschnitt und ebensolchem Kopf (Nr. 394–395)<sup>197</sup>, die in der Holz- und der Steinverarbeitung zum Spalten und Befestigen genutzt wurden<sup>198</sup>. Der Holzverarbeitung kann auch ein spitzer Meißel oder Pfriem (Nr. 397) mit massivem, konischem Körper zugerechnet werden<sup>199</sup>. Gleiches gilt für den Hohlmeißel (Nr. 401), mit rechteckigem Querschnitt und spatelförmigem Ende<sup>200</sup>.

Teile einer deutlich gebogenen Klinge (Nr. 402) scheinen von einem Rebmesser zu stammen. Es könnte der Gruppe der *Rebmesser mit Griffplatte* nach H. Nothdurfter zuzuschreiben sein und wird in die Zeit vom 1. Jh. v. Chr. bis 1. Jh. n. Chr. datiert<sup>201</sup>. Dieser Typ ist bereits in der etruskischen Welt bekannt und kommt unverändert auch in römischer Zeit vor<sup>202</sup>.

Ein gabelförmiges Gerät (Nr. 403.1) ähnelt stark zwei Beispielen aus den Nekropolen von Verona<sup>203</sup>, wo sie als Rammsporne interpretiert<sup>204</sup> und nach LT D1 und D2 datiert wurden. Es ist möglich, dass es sich um eine Buschhalterung auf der Helmkalotte handelt, die zur

Befestigung des dekorativen Helmschmuckes diente, der vorwiegend beim Typ „Imperiale-gallico“ vorkommt und vom Ende des 1. Jh. v. bis an den Beginn des 2. Jh. n. Chr. zu datieren ist<sup>205</sup>.

Der herzförmige Griff Nr. 409 findet Vergleiche in den keltischen Jochringen vom Typ Oresek, die zwischen der Mitte des 2. Jh. v. Chr. und dem 1. Jh. n. Chr. datierbar sind und darüber hinaus in Germanien, Noricum, Pannonien und Dacien sowie insbesondere entlang der Donau und des Rheins verbreitet sind.<sup>206</sup>

Auch der Ring mit Lasche und Riegel mit profilierten Enden (Nr. 403.2) könnte zu einem Jochring gehören<sup>207</sup>; dieser Objekttypus hat eine sehr lange Laufzeit.<sup>208</sup>

*Silvia Cipriano*

- 190 Vgl. GALLIAZZO 1979, 207; ZAMPIERI, LAVARONE 2000, 211, Nr. 427; *Venetkens* 2013, 186.
- 191 Angelhaken waren bereits in Este belegt: vgl. z. B. *Este I* 1985, Taf. 63, Nr. 6–7 aus Grab 156 Casa di Ricovero.
- 192 Vgl. z. B. BORRIELLO *et al.* 1996, 246, Nr. 378; MERCANDO, ZANDA 1998, 153, als Webgerät gedeutet.
- 193 Ursprünglich müssten die zwei Klängen u-förmig (federnd) verbunden gewesen sein: BUSANA, COTTICA, BASSO 2012, 414–415. Vgl. auch: PICCOTTINI 1984, Taf. 2; AHUMADA SILVA, TESTA 1991, 161 u. Taf. XXVI, VIV III–1.
- 194 BUSANA, COTTICA, BASSO 2012, 413–417.
- 195 CAPUIS, CHIECO BIANCHI 2002, 240–241; GAMBACURTA, CIPRIANO 2018, 23–28.
- 196 Eine Schere stammt auch aus dem Minerva-Heiligtum von Breno im Val Camonica: BONINI 2010, 371, Nr. 29.
- 197 Das Spitzenfragment Nr. 396 stammt möglicherweise ebenfalls von einem Keil.
- 198 *Settefinestre* 1985, 44; AHUMADA SILVA, TESTA 1991, 155–156.
- 199 AHUMADA SILVA, TESTA 1991, Taf. XIX, MAN III–31.
- 200 AHUMADA SILVA, TESTA 1991, 155 u. Taf. XVIII, VIV II–9, datiert ins 1. Jh. v. Chr. bis 1. Jh. n. Chr.
- 201 NOTHDURFTER 1979, 44, Taf. 18, Nr. 288, 294.
- 202 FIORI 2005, 152–153, Abb. 5, Nr. 7.
- 203 Valeggio sul Mincio, Grab 17: SALZANI 1995, Taf. XII A, Nr. 4; S. Maria di Zevio, Grab 48: SALZANI 1998, Taf. XXI D, Nr. 1.
- 204 Basierend auf der Ähnlichkeit mit dem Exemplar aus dem Grab 21 von Gambolò-Belcreda (VANNACCI LUNAZZI 1984, 224, Taf. X, Nr. 11).
- 205 BISHOP, COULSTON 2006, 105, fig. 61, 1, 4; AKERRAZ, CAMPOREALE, PAPI 2013, 373, Nr. 1528–30.
- 206 SCHÖNFELDER 2002; RUSTOIU, FERENCZ 2002, 235, Liste 2 u. fig. 1 (insbesondere Nr. 4 u. 6). Siehe auch: <http://artefacts.mom.fr, ajg-3009>.
- 207 Siehe auch: DE MARINIS 2009, Abb. 35, Nr. 3; BOUBE-PICCOT 1980, 79–87 (insbesondere Nr. 54 u. 56), S. 77, Nr. 360.
- 208 Schnallen wie diese sind im Gurtzeug von der Eisenzeit bis in römische Zeit üblich.

## XIV. SCHLÜSSEL UND MÖBELZUBEHÖR

Verschiedene Stücke aus Bronze und einige aus Eisen dienten als Zierelemente oder funktionale Teile von Türen und hölzernen Einrichtungsgegenständen des Heiligtums.

Es sind vier Schlüssel von Türen belegt<sup>209</sup>, die in römische Zeit datiert werden können. Einer von ihnen ist aus Bronze (Nr. 404) und weist einen profilierten Griff mit rechtwinklig ansetzendem Bart und drei durch Rillen verzierte Zähne auf<sup>210</sup>. Die anderen drei sind aus Eisen (Nr. 405–407), mit einfachen, abgeflachten, ringförmigen Griffen<sup>211</sup>, in einen Fall mit dreizinkigem, im anderen mit fünfzinkigem Bart, bei dem letzten sind sie nicht erhalten. Zwei der Schlüssel aus Eisen weisen als Besonderheit eine erhaltene Kette auf, mit der sie an der Tunika befestigt wurden. In einem Fall ist wahrscheinlich sogar ein zweiter Schlüssel erhalten, der an derselben Kette befestigt war<sup>212</sup> (Nr. 406).

Bemerkenswert ist die *Applique* aus Bronze, die einen weiblichen Kopf darstellt (Nr. 408). Sie fällt zunächst durch eine nur schemenhafte Darstellung der anatomischen Details des Gesichtes auf, zu der aber die detailreiche Darstellung der Augenwimpern im Gegensatz steht. Sie könnte zu einem Kästchen oder Möbelstück gehört haben<sup>213</sup>. Die runden in der Mitte durchlochten Exemplare aus Bronze (Nr. 417), zum Teil verziert (Nr. 416)<sup>214</sup> und die runden Bronzebleche (Nr. 413–414, 418–421)<sup>215</sup> haben als Blickfänger Möbel und Leuchter ver-

ziert. Auch die zahlreichen Bronzestifte mit sehr verschiedenen geformten glatten, runden, vier- und sechseckigen Zierplatten, an denen zum Teil noch die Halterungsstifte erhalten sind (Nr. 422–428), dienten wohl der Verzierung von hölzernen Elementen wie Türen oder Möbelstücken<sup>216</sup>.

Erhalten sind ebenfalls einige *tintinnabuli* aus Bronze, die in römische Zeit datierbar sind und kugelig bis kegelförmig ausgeprägt sein können (Nr. 410–412)<sup>217</sup>. Sie waren Gegenstände mit magischer Bedeutung, Unheil abwehrend, die als „Zubehör“ an Türen oder Leuchtern genutzt wurden. Besonderen Wert können sie im Rahmen von rituellen Zeremonien erlangt haben<sup>218</sup>.

Zwei Gegenstände aus Bronzedraht mit Ringkopf, tordiertem oberem Schaft und angespitzten Enden (Nr. 432) finden einen einzigen Vergleich in zwei Kettchen, die in Settefinestre gefunden wurden und die in römische Zeit datiert werden. Sie werden mit Lampen in Verbindung gebracht<sup>219</sup>.

Weiterhin findet sich ein länglicher, eiserner Beschlag mit flach rechteckigem Querschnitt und vier Durchlochungen (Nr. 436)<sup>220</sup> und ein beweglicher eiserner Haken, der eventuell als Scharnier eines Möbelstücks gedient haben könnte (Nr. 437).

*Silvia Cipriano*

209 Bzgl. des Größenunterschiedes von Türschlüsseln und Schlüsseln für Schränke oder Kästchen, siehe *Oltre la porta* 1996, 85.

210 Vgl. z. B. GALLIAZZO 1979, 148, Nr. 13; ZAMPIERI, LAVARONE 2000, 188, Nr. 360. Für eine Klassifizierung der Schlüssel: LABAUNE 1999–2000, 84 ff.

211 Zum Vergleich siehe: AHUMADA SILVA, TESTA 1991, 70, Nr. 13; CAVADA 1996, Abb. 30.

212 *Oltre la porta* 1996, 85 u. 88, Nr. II.9; siehe auch AHUMADA SILVA, TESTA 1991, Taf. XVII, MAN IX–42.

213 MERCANDO, ZANDA 1998, 137, Nr. 196; INVERNIZZI 2001, 416.

214 Siehe z. B. MERCANDO, ZANDA 1998, 140, Nr. 214.

215 ZAMPIERI, LAVARONE 2000, 181, Nr. 330–332.

216 MERCANDO, ZANDA 1998, 143, Nr. 237; JURGEIT 1999, 208–209, Nr. 320–325.

217 GALLIAZZO 1979, 157; JURGEIT 1999, 112, Nr. 368–370, 372–376; ZAMPIERI, LAVARONE 2000, 193–195.

218 GALLIAZZO 1979, 156–157; MERCANDO, ZANDA 1998, 142.

219 *Settefinestre* 1985, 249, und Taf. 68, 6–7.

220 Vergleich in HEINRICH-TAMÁSKA 2013, 449, u. Taf. 6, Nr. 7.

## XV. HAKEN UND METALLISCHE KLEINTEILE

Unter dem Material aus den Ausgrabungen des 19. Jahrhunderts finden sich einige Haken aus Bronze mit fein profilierten Enden (Nr. 439–442), neben einfachen Exemplaren mit rundem Durchmesser und, sofern erhalten, runden Endstücken (Nr. 443–448). In Ermangelung von datierenden Befunden bleibt die Datierung der Haken sehr allgemein. Im Falle der Exemplare Nr. 439–442 kann man jedoch beobachten, dass ihre profilierten Enden mit denen an spätkeltischen Situlen vergleichbar sind, die man gut aus padanisch, oberitalischen Kontexten kennt, die an das Ende des 2. und in das 1. Jh. v. Chr. datiert werden<sup>221</sup>.

Die Serie der bronzenen Haken aus dem Reitia-Heiligtum von Este erinnert an die Serie von Haken aus Eisen aus dem Heiligtum von Lagole di Calalzo, die jedoch unverziert und kleiner sind, ausschließlich aus Eisen gefertigt wurden und in einigen Fällen angespitzte, in anderen abgerundete Enden haben<sup>222</sup>. Für die Funktion dieser Haken kommen verschiedene Möglichkeiten in Frage. Sie sind in der Regel zur Aufhängung anderer Gegenstände bestimmt und, aufgrund ihrer Maße, auch für nicht zu unterschätzende Gewichte. Sie könnten als Haken für Waagen bzw. Balkenwaagen gedient haben, auch als Aufhängung für Gefäße oder weiterer Einrichtungsgegenstände des Heiligtums (Stoffe).

Einige Bronzebleche, bei denen in einigen Fällen Niete erhalten sind, sind dem metallischen Zierrat zuzurechnen, der zur Verzierung kleinerer hölzerner Gegenstände diente oder an ihnen eine praktische Funktion erfüllte. Die Stärke des Holzes wird durch die Länge der Niete angezeigt (Nr. 449–451). Bleche dieser Art finden Vergleiche in weiten Bereichen und sind aufgrund ihrer funktionalen Ausprägung auch nur grob zu datieren. Das ovale und das halbmondförmige Blech (Nr. 449–450) können mit einiger Sicherheit in die Römische Kaiserzeit datiert werden<sup>223</sup>. Eine nur sehr allgemeine Einordnung ist für das Blech mit Nietstiften Nr. 451 möglich, für das es Vergleiche sowohl in vorrömischer wie auch in römischer Zeit gibt<sup>224</sup> und das auch aus anderen Heiligtümern in Venetien und dem alpinen Raum bekannt ist<sup>225</sup>.

Eine streng funktionale Nutzung, getrennt von einem rituellen Charakter, haben sicherlich alle Artefakte aus Eisen (Bleche und Bänder die unterschiedlich durchlocht und geformt sind) (Nr. 452–458), die einen Teil der Einrichtungsgegenstände oder Bauelemente repräsentieren, die aus Holz gefertigt und deren Oberflächen für metallische Beschläge vorgesehen waren<sup>226</sup>.

Ein kleines „Siegel“ (Nr. 459) findet weitreichende Vergleiche im gallo-römisch militärischem Kontext der frühen Kaiserzeit, wo die Exemplare häufig eine figürliche oder geometrische Verzierung aufweisen<sup>227</sup>.

Die Serie von kleinen Niete, die glatt oder verziert aus Blech gefertigt wurden (Nr. 460–463), könnten an hölzernen Gegenständen wie auch zur Verzierung auf Leder (Gürtel, Beutel usw.) verwendet worden sein<sup>228</sup>.

Die Niete mit vollen konischen, sphärischen, zylindrischen und mehr oder weniger gedrunghenen Köpfen, ähnlich den runden aus Blech, müssen eine andere Funktion erfüllt haben (Nr. 464–469). In diesen Fällen ist es offensichtlich, dass sie mit ihren deutlich ausgeprägten Köpfen auch als Verzierung gedient haben können. Es handelt sich um weit verbreitete Gegenstände, die chronologisch kaum einzuordnen sind<sup>229</sup>.

Es folgen eine Reihe von eisernen Klammern (Nr. 470.1–474), möglicherweise für das Zimmermannshandwerk<sup>230</sup>, zwei rund gebogene Bronzebleche (Nr. 475) und drei Bronzestäbe mit fein abgesetzten Enden, die bei Nr. 476.1 stiftartig dünn aus dem Stabe herausragen.

*Giovanna Gambacurta*

221 BOLLA, BOUBE, GUILLAUMET 1991, 8, Abb. 1; 13, Abb. 6, 5 (Situla Typ Eggers 18 aus Ornavasso); 15, Abb. 8.

222 FOGOLARI, GAMBACURTA 2001, Nr. 559–564.

223 LABAUNE 1999–2000, 133–134; Taf. 96, 33–34 u. 36; *Artefacts*, APH-4026; 4027; 4162.

224 Belegt auch als Grabbeigabe, vgl. nur als Beispiel, *Este I* 1985, Casa di Ricovero, Grab 160, Taf. 73, 20; Grab 166, Taf. 80, 3; Grab 199, Taf. 110, 5; Grab 221, Taf. 150/A, 3, alle aus Bronze; Grab 232, Taf. 179, 65 aus Eisen; *Este II* 2006, Benvenuti, Grab 77, Taf. 46, 19; im alpinen Raum, vgl. NOTHDURFTER 1979, Taf. 67, Nr. 1123; LABAUNE 1999–2000, 174; Taf. 137, 44; *Artefacts*, APH-4068.

225 Vgl. Lagole di Calalzo, FOGOLARI, GAMBACURTA 2001, Nr. 454; im alpinen Raum aus dem Opferplatz Rungger Egg, GLEIRSCHER, NOTHDURFTER, SCHUBERT 2002, Taf. 44, 1–8.

226 Ähnliche Beispiele in NOTHDURFTER 1979, Taf. 7, Nr. 117–120, 118; Taf. 34–35, Nr. 432–463; Taf. 39, 553–558; Taf. 53, Nr. 763–771; Taf. 64, Nr. 1056–1061; *Artefacts*, CA-4106.

227 *Artefacts*, BTS-4016–4026; 4037, 4073; 4093; 4124; 4161; 4198–4200; 4210.

228 *Artefacts*, CLD-4064; BTB-4002.

229 Für ein Beispiel aus Padua, vgl. *Bronzi antichi* 2000, 182, Nr. 335–336; zahlreich vom Opferplatz Rungger Egg, GLEIRSCHER, NOTHDURFTER, SCHUBERT 2002, Taf. 44, 16–18; 26–35; Taf. 50, Nr. 9–24; *Artefacts*, CLD-4041.

230 *Settefinestre* 1985, Taf. 5, 9–10, 44; *Artefacts*, AGA-4002; AGF-4001.

## XVI. MESSER

Die an dieser Stelle betrachteten Messer repräsentieren unterschiedliche Typen und Funktionen und fügen sich in den Weihebestand des Heiligtums durch ihre Funktion als Opferwerkzeug oder als Statussymbol des Weihenden, der dadurch seine Zugehörigkeit zu einer bestimmten sozialen Klasse zum Ausdruck bringen wollte.

Das älteste Messer, das einzige, das aus Bronze gefertigt wurde, ist Nr. 478. Es gehört dem Typ Palombara Sabina an, der am Ende der Bronze- und Anfang der Eisenzeit im tyrrhenischen Mittelitalien verbreitet war. Insbesondere die Variante B, zu der dieses Exemplar gehört, ist bereits im 9. Jh. v. Chr. auch an der Adriaküste und in Venetien belegt<sup>231</sup>.

Das Messer Nr. 479 gehört zu einer Serie von machetenförmigen Messern aus Eisen mit geraden Rücken und konvexem Profil, die sich in den Gräbern von Este im 6. und 5. Jh. v. Chr. finden<sup>232</sup>. Es steckte in einer Scheide aus Leder, von dem an beiden Seiten Spuren sichtbar sind.

Das Fragment Nr. 485 stammt von einem Messer mit geradem Rücken und gerader Schneide, vergleichbar den Exemplaren aus dem Heiligtum Este-Meggiaro, dort in die Zeit vom Ende des 6. bis in die Mitte des 5. Jh. v. Chr. datiert<sup>233</sup> und aus dem nur wenig jüngeren Grab Randi 22<sup>234</sup>. Zu einer ähnlichen Form gehören möglicherweise auch die Fragmente Nr. 486 und 493<sup>235</sup>.

Der größte Teil der Messer entspricht den charakteristischen Formen der späten Eisen- und frühen römischen Zeit, und findet Vergleiche in den Nekropolen und Kultstätten Venetiens, der Lombardei sowie im alpinen Raum.

Das Messer Nr. 494 nimmt verkleinert die Form eines Messers mit hängender Klinge auf, die im rätischen Raum bis an das Ende der vollen Eisenzeit verbreitet sind<sup>236</sup> und die sich im Spätlatène im Golasecca-Gebiet, im Tessin und in Santa Maria di Zevio finden<sup>237</sup>.

Messer Nr. 483 ist dem Typ *Messer mit geschweiftem Rücken* von Sanzeno (Typ 2 nach Pernet) sehr ähnlich. Diese Form hat ihren Ursprung in der frühen Eisenzeit und lebt nahezu unverändert bis in römische Zeit weiter, was vielleicht auch mit seiner Bedeutung in verschiedenen Ritualen zusammenhängen könnte<sup>238</sup>.

Das Klingensfragment Nr. 480 stammt möglicherweise von einem Messertyp mit abgerundetem Rücken und Griff aus Knochen, der durch zwei Niete in Reihe befestigt ist. Hierzu finden sich Vergleiche in Sanzeno und in Lagole di Calalzo<sup>239</sup>. Diese Form wird bei der

Schlachtung und Häutung von Tieren verwendet, Tätigkeiten, die sich gut in die rituellen Handlungen im Rahmen eines Heiligtums einfügen<sup>240</sup>.

Zu einem Messer mit geschwungener Klinge gehört Fragment Nr. 484, für das man ein Vergleichsstück in S. Maria di Zevio (Grab 151) findet, was auch für das gleichartige Fragment Nr. 489 gilt<sup>241</sup>.

Messer Nr. 487, mit geradem Rücken, leicht konvexer Schneide und nach oben weisender Spitze, ist mit Exemplaren aus Lagole und Sanzeno vergleichbar<sup>242</sup>. Zu einer ähnlichen Form kann auch das Fragment Nr. 488 ergänzt werden.

Fragment Nr. 492 kann aufgrund des konkaven Rückenprofils, wegen der Breite der Klinge und der konvexen Schneide, zu einem Rasiermessertyp ergänzt werden, der in Arquà Petrarca (Grab L), in Montagnana-Gomoria, Santa Maria di Zevio und in spätlatènezeitlichen Befunden Transpadaniens zu finden ist<sup>243</sup>.

Die Spitzen Nr. 481 (die durch Oxidierung mit der Nadel einer Bronzefibel verbunden ist) und Nr. 490–491 können aufgrund der fehlenden Biegung des Rückens den Typen der späten Eisenzeit (2.–1. Jh. v. Chr.) zugeordnet werden<sup>244</sup>. In dieselbe Zeit kann möglicherweise

231 BIANCO PERONI 1976, 61–64, Taf. 35, Nr. 295–298; Taf. 62A.

232 PERONI *et al.* 1975, Abb. 15, Nr. 7–9; vgl. Gräber Benvenuti 93 u. 124: *Este II* 2006, Taf. 85, Nr. 20; Taf. 166, Nr. 58. An der Oberfläche finden sich Reste von mineralisiertem Holz, vielleicht von einem Fuferal, falls dies nicht nur durch die Lagerung bedingt ist.

233 SALERNO 2002, Abb. 66, Nr. 93.

234 BONDINI 2008, Taf. 176, Nr. 6.

235 Dieses letzte Fragment könnte von einem Typ stammen, der charakteristisch für die spätlatènezeitlichen Nekropolen um die Euganeischen Hügel, in Verona und in der Lombardei ist (vgl. GAMBACURTA 1987; VITALI 1989; SALZANI 1995; SALZANI 1996; SALZANI 1998; DE MARINIS 1986; RAPI 2009).

236 NOTHDURFTER 1979, 16–19, Abb. 7, Taf. 1–2.

237 TIZZONI 1984; SALZANI 1996, Taf. XXVIC, Nr. 2a.

238 NOTHDURFTER 1979, 20, Taf. 3, Nr. 43–46; PERNET 2006, 88.

239 NOTHDURFTER 1979, 20, Taf. 4, Nr. 55–56; GAMBACURTA 2001, 293, Nr. 530.

240 GAMBACURTA 2001, 289.

241 SALZANI 1996, Taf. LXXI C, Nr. 7.

242 GAMBACURTA 2001, 290, Nr. 525; NOTHDURFTER 1979, 21, Taf. 4, Nr. 58–63.

243 GAMBACURTA 1987, Abb. 16, Nr. 6; VITALI 1989, Abb. 6, Nr. 25; SALZANI 1996, Taf. LIVC, Nr. 4c; DE MARINIS 1986, Taf. XIX, Nr. 11; Taf. XXI, Nr. 5; RAPI 2009.

244 GAMBACURTA 2001; NOTHDURFTER 1979; SALZANI 1995; SALZANI 1996; SALZANI 1998.

Messer Nr. 497 datiert werden, von dem nur der Griffdorn mit dem Klängenansatz erhalten ist<sup>245</sup>.

Messer Nr. 482 findet direkte Vergleiche im Typ 1c nach Pernet, der in römische Zeit datiert wird<sup>246</sup>. In dieselbe Zeit ist auch das Fragment Nr. 495 zu datieren<sup>247</sup>.

Fragment Nr. 496, bei dem nicht sicher ist, ob es sich um ein Messer handelt, müsste einem Typ mit massiver, im Querschnitt rechteckiger, Griffangel zugeordnet werden<sup>248</sup>.

*Anna Bondini*

245 RAPI 2009, 75–77, Taf. XXXVII, Nr. 280.

246 PERNET 2006, 87.

247 NOTHDURFTER 1979, Taf. 5, Nr. 74.

248 SALZANI 1995, Taf. XVIC, Nr. 1.



# XVII. WAFFEN

## 1. Schwerter

Unter den Eisenfragmenten aus dem Reitia-Heiligtum finden sich Teile von Schwertern und von Scheiden, die in die Latènezeit datiert werden können und zur keltischen Bewaffnung gehörten. Zum Teil wurden sie mittels Röntgenuntersuchungen erkannt<sup>249</sup>.

Das Schwert Nr. 498 gehört zu den latènezeitlichen Typen, was man an der aus zwei Platten bestehenden eisernen Scheide sieht, die am Rand in keltischer Tradition übereinander gefaltet sind. Die geringe Breite des erhaltenen Fragments<sup>250</sup> könnte der Tatsache geschuldet sein, dass es aus der Nähe der Klingenspitze stammt, was auch aus dem Röntgenbild hervorgeht (es zeigt allerdings keinerlei Spuren eines Ortbands). Oder aber es handelt sich um die Übernahme einer transalpinen Herstellungstechnik für Messer und Dolche in der lokalen Produktion, wie es bereits für die Stücke aus den Gräbern Capodaglio 38 und Boldù-Dolfin 52–53 angenommen wurde<sup>251</sup>. Dieses Fragment könnte der Teil einer von G. Ghirardini publizierten Waffe sein, die er als „Dolchfragment mit in drei Teilen gefalteter Scheide“ (Fig. 1) beschrieben hat<sup>252</sup>.

Das Schwert Nr. 499 ist aufgrund der geringen Länge der Griffangel, des Vorhandenseins der Mittelrippe und wegen der geringen Breite der Klinge, dem frühlatènezeitlichen Standard (4. Jh. v. Chr.) zuzuschreiben (Fig. 2), der durch kurze und geschärfte Waffen charakterisiert wird<sup>253</sup>.

Das Fragment Nr. 500 kann aufgrund des vogelförmigen Knopfes am Beginn des Ortbandes in die Gruppe 6 eingeordnet werden, die T. Lejars in seiner Bearbeitung der Funde von Gournay-sur-Aronde definiert hat<sup>254</sup>. Sie entspricht dem Typ 1 aus Giubiasco nach L. Pernet und dem Typ 2.2b nach T. Lejars, den er anlässlich der kürzlich vorgenommenen Klassifikation der Waffen aus La Tène in der Sammlung Schwab definiert hat<sup>255</sup>. Eine ähnliche Scheide mit Ortband ist in Este im Grab Palazzina Capodaglio 14/2001–02 belegt<sup>256</sup>; andere Vergleiche stammen aus S. Maria di Zevio, Grab 86 und aus einem Oberflächenfund, ferner aus Amaro, Magenta und Giubiasco<sup>257</sup>. Scheiden dieser Art gehören dem Horizont LT C2 um die Mitte des 2. Jh. v. Chr. an<sup>258</sup>.

Auch das Fragment Nr. 501 muss aufgrund seiner Verarbeitung von einer Schwertscheide stammen, es weist den typischen geraden Rand und die Faltz auf, die beide Scheidenbleche miteinander verbindet.

## 2. Gürtelteile und Schwertgehänge

Die Befestigung der Waffen, vornehmlich des Schwertes, an der Seite des Kriegers bestand aus einem komplexen Aufhängungssystem, das eine deutliche Entwicklung im Verlaufe der jüngeren Eisenzeit durchgemacht hat<sup>259</sup> (Fig. 4).

Der durchlochte Gürtelhaken Nr. 502 kann trotz seiner schlechten Erhaltung und der Schwierigkeit die ursprüngliche Form der Löcher zu bestimmen, einem Typ mit abstrakten pflanzenförmigen Verzierungen und Kreismotiven zugeordnet werden, wie er aus dem Grab Casa di Ricovero, 18/1984 aus Este vorliegt<sup>260</sup>. Es handelt sich hierbei um einen Typ, dessen Verbreitung sich auf das *Caput Adriae* und das Tessin konzentriert und für

249 Diesbezüglich vgl. VITALI 1996; RAPIN 1996. Bzgl. der Typologie der Schwerter mit Scheide vom Typ La Tène siehe zuletzt PERNET 2006, 34 u. Abb. 2.4; LEJARS 2013, 91–97, 113–115, Abb. 61, 83.

250 Das Maß ist noch kleiner als bei den latènezeitlichen „piccolo modulo“ Schwertern, die im 4. Jh. v. Chr. neben anderen von größerer Machart in Gebrauch waren: RAPIN 1999, 51, Abb. 8 und LEJARS 2014, 419.

251 VITALI 1996; GAMBACURTA 1998. Diesen Beispielen kann möglicherweise auch das Fragment aus Grab Nazari 161 (TIRELLI 1981, Abb. 12, b) zugeordnet werden. Sie könnten eine Serie von als Waffe genutzten Messern bilden, die als Zeugnis der lokalen Umgestaltung latènezeitlicher Modelle seitens der venetischen Welt angesehen werden können.

252 GHIRARDINI 1888, 164, Taf. XII, Nr. 30; nach der Zeichnung scheint es sich hierbei um ein Schwert vom La Tène Typ zu handeln, das, nach dem bei diesen Waffen gut belegten Brauch, mehrfach gefaltet ist; allerdings ist es etwas kürzer als der Durchschnitt dieser Waffen. Fragment Nr. 498 entspricht der Zeichnung in der Größe (die erhaltene Länge beträgt 7,4 cm, nach der Zeichnung im Maßstab 1:5 ergibt sich für den distalen Teil der Waffe, gebrochen nach der letzten Biegung, eine Länge von 7 bis 8 cm) und damit den unterdurchschnittlich großen latènezeitlichen Waffen. G. Ghirardini nennt außerdem im Text „mehrere Schwertfragmente vom gallischen Typ, die nicht wieder zusammengesetzt werden können“, zu diesen könnten möglicherweise die Fragmente Nr. 500–501 gehören.

253 LEJARS 2013, 113–121.

254 LEJARS 1994, 24, 36–38, 160, Nr. GSA 3355, 5069.

255 PERNET 2006, 36–37; LEJARS 2013, 92–108, Abb. 77, Nr. 2763, 2764, 6891.

256 BONDINI 2005a, Abb. 15, 25.

257 SALZANI 1996, Taf. XXXII C u. LXXIV, 3; RIGHI 2001, Abb. 4–5; DE MARINIS 1986, Taf. V, 2; PERNET 2006, 37.

258 LEJARS 1994, 52.

259 RAPIN 1987; RAPIN 1991a; RAPIN 1991b; RAPIN 1999.

260 *Adige ridente* 1998, Abb. 89, 12.

dessen Entwicklung Este möglicherweise eine führende Rolle gespielt haben könnte<sup>261</sup> (Fig. 3).

Zusammen mit den Gürtelhaken bilden die Ringe mit Dorn das Verbindungssystem der Lederriemen, die die Scheide getragen haben. Dieses Tragesystem ist charakteristisch für die Frühlatènezeit (Mitte 5. – Anfang des 3. Jh. v. Chr.). Der Bronzering Nr. 503 könnte aufgrund des rautenförmigen Querschnitts zu diesem Typ gezählt werden, obwohl der Dorn und die Zierleiste im Profil fehlen. Die Verformung kann durchaus durch das Gewicht, das er getragen hat, verursacht worden sein. Sein nicht unerheblicher Durchmesser würde ihn den jüngsten Exemplaren dieser Serie zuordnen<sup>262</sup>. Die eisernen Ringe Nr. 504–506 gehören stattdessen in die älteste Entwicklungsphase dieser Artefakte, was aufgrund der geringen Durchmesser und wegen des Fehlens der Arretierungskerbe des Dorns gesagt werden kann<sup>263</sup>. Diese sind vergleichbar mit den Exemplaren aus dem Grab Benvenuti, 110/1879–80 von Este und dem Grab 3/1980 aus Gazzo Veronese –Dosso Del Pol<sup>264</sup> (Fig. 5).

Im Laufe des 3. Jh. v. Chr. kommt ein Befestigungssystem für das Schwert an der Seite des Kriegers in Gebrauch, das aus Metallketten besteht<sup>265</sup>. Wenngleich im Laufe des darauffolgenden Jahrhunderts erneut ein leichteres Befestigungssystem mit Ledergürteln und Ringen bevorzugt wird, verschwindet dieses halbstarre System nicht gänzlich<sup>266</sup>. Die Eisenkette Nr. 507 zeigt das in Wederath in einem Grab der Stufe LTD1 (Ende 2. – Anfang 1. Jh. v. Chr.) belegte System<sup>267</sup>. Zu einer eisernen Kette ähnlicher Machart scheinen auch die Fragmente Nr. 508–509 zu gehören, ihre Glieder sind in der Mitte zusammengezogen<sup>268</sup>. Die restlichen Fragmente (Nr. 510–520) sind durch die Röntgenbilder als ein besonderer Kettentyp zu erkennen, der aus achtförmigen Gliedern mit Vierteldrehung besteht und der für den südalpiner Raum in LT C2 und D1 (2. Hälfte 2. – Anfang 1. Jh. v. Chr.) typisch ist. Dieser Gürteltyp, dessen Vorgänger in den verzierten Exemplaren aus LT C1 zu suchen sind, besteht aus zwei Elementen mit unterschiedlicher Länge, die mit dem Gürtelhaken und mit Gliedern mit trapezförmigem Querschnitt, wie Nr. 520, enden. Dieser Gürteltyp ist in Kriegergräbern belegt, findet sich aber auch in Bestattungen von Frauen und von nicht bewaffneten Männern<sup>269</sup>.

Die „pilzförmigen“ Gürtelhaken Nr. 523–524 gehören in die Stufe LT D1, also an das Ende des 2. und den Beginn des 1. Jh. v. Chr.<sup>270</sup>, wobei Nr. 524 ein direkt vergleichbares Exemplar in S. Maria di Zevio<sup>271</sup> hat.

### 3. Stabwaffen

Stabwaffen bestehen aus einem Holzstab (in der Regel nicht erhalten), an dem eine Spitze aus Eisen befestigt ist, in manchen Fällen ist ein sog. Lanzenstiefel am unteren

Ende des Schaftes angebracht. Es handelt sich um Lanzen oder Speere, je nach Art der Nutzung, gestoßen oder geworfen. Entsprechend der Nutzung ist die Spitze mit oder ohne Mittelrippe ausgebildet<sup>272</sup>.

Die Lanzenspitze Nr. 525 kann aufgrund der hohen Mittelrippe, mit dünner „weidenblattförmiger“ Klinge, dem Typ IIc nach A. Rapin zugewiesen werden, dies entspricht der Gruppe IIc der Klassifikation der Sammlung Schwab<sup>273</sup>. Es handelt sich um eine Machart, die häufig an Schwertscheiden vom Typ 2.2 auftritt (siehe Nr. 500) und charakteristisch für LT C2 ist, also für die ersten drei Viertel des 2. Jh. v. Chr.<sup>274</sup>. Sie findet Vergleiche in Arquà Petrarca (Grab 4), Isola Rizza (Gräber 27 und 44) und in Lagole di Calalzo<sup>275</sup>. Zu anderen Lanzenspitzen gehören auch die Tülle Nr. 527 und die Bronzeblechfragmente mit Rippung Nr. 528–529.

Die Speerspitzen Nr. 526 und 530 gehören zum Typ VIa der Typologie nach T. Lejars: Diese kleinen Waffen sind in den transpadanischen Nekropolen zwischen der Mitte des 2. und dem Anfang des 1. Jh. v. Chr. weit verbreitet<sup>276</sup>.

Die Spitze Nr. 531 ähnelt eher den Waffen aus italischer Tradition, die in der Regel einen langen Eisenstab besitzen. Sie sind in den Nekropolen der Boier gut belegt<sup>277</sup>, ein regionaler Vergleich, ohne jeglichen archäologischen Kontext, stammt aus Montebello Vicentino<sup>278</sup>.

261 BONDINI 2003, 89; STÖLLNER 2010, 288–291, Abb. 6, 6; GAMBACURTA 2013, 33–34. Für den Typ, vgl. BONDINI 2003, 87, Taf. IV. In der Verbreitungskarte (Taf. III B) fehlt das Exemplar, das aus dem Grab von Brembate stammt (DE MARINIS 1981, 126–128, Taf. 43, 10); bei Prof. De Marinis bedanke ich mich für den Hinweis (DE MARINIS 2008, 131).

262 RAPIN 2000, 32 u. 34; vgl. Este, tomba Benvenuti 116: *Este II* 2006, Taf. 131, 17.

263 RAPIN 2000, 32–34.

264 *Este II* 2006, Taf. 113, 8; SALZANI 1982, Abb. 15.

265 RAPIN 1995.

266 LEJARS 1996, 94.

267 LEJARS 1996, Abb. 8, 8.

268 LEJARS 2013, 133–134, 143, 178.

269 Für die genauere Untersuchung des Typs und die dazugehörigen bibliografischen Hinweise, siehe LEJARS 2014, 423.

270 RAPIN 1988, Abb. 33; LEJARS 1996, Abb. 8, 4; SPAGNOLO GARZOLI 1999.

271 SALZANI 1996, Taf. LXIIB, 8.

272 RAPIN 1988, 85–89; zuletzt PERNET 2006, 53–55, Abb. 2.17 und LEJARS 2013, 144–147, Abb. 120.

273 RAPIN 1988, 133, Abb. 66; LEJARS 2013, 151–152, Abb. 26.

274 RAPIN 1988, 133; LEJARS 2013, 152.

275 GAMBA 1987, Abb. 21, Nr. 1; SALZANI 1998, Taf. XVII, Nr. 11; Taf. XXIV B, Nr. 6; GAMBACURTA 2001, 280, Nr. 504.

276 LEJARS 2013, 155–156. Vgl. SALZANI 1996, Taf. VIIC, 2; XVB, 8; XLIXA, 3; SALZANI 1998, Taf. IIB, 6; XXXB, 1; XXXIIIB, 9; SPAGNOLO GARZOLI 1999, 354.

277 LEJARS 2008, 171; LEJARS 2014, 410–411.

278 BONDINI 2005b, Abb. 20, Nr. 220. Unter den Gegenständen, die von G. Ghirardini 1888 genannt werden, sind zwei „fragmentierte und oxidierte Lanzenspitzen, die eine 0,14 m, die andere 0,10 m lang“ (GHIRARDINI 1888, 164): Die erste könnte Nr. 525 (I.G. 44220) sein, die eine Länge von ca. 13 cm aufweist, während die zweite eine der zwei Speerspitzen Nr. 526 oder 530 (jeweils 10,5 und 10,0 cm lang) sein könnte.

Die Lanzenschuhe sind alle als Tülle gearbeitet und weisen häufig mineralisierte Holzspuren des Lanzenschaftes auf. Nr. 535 gehört zum „klassischen“ Typ der Lanzenschuhe mit konischer Tülle<sup>279</sup>, die Vergleiche in Este (Grab Benvenuti, 125), Arquà Petrarca (Grab F2), in Lagole und in Monte Sorantri finden<sup>280</sup>. Die Fragmente Nr. 532–534, mit massiven Enden, stellen die Endungen von Lanzenschuhen mit sehr langer Tülle dar. Sie stammen von einem Typ, der bereits aus dem 4. Jh. v. Chr. aus den Nekropolen von Monte Tamburino bei Monte Bibele<sup>281</sup> gut belegt ist, der sich aber auch in Arquà Petrarca (Gräber E u. 4), in S. Maria di Zevio (Grab 108), aber auch in Monte Sorantri noch in Befunden aus der Mitte des 2. bis Anfang 1. Jh. v. Chr.<sup>282</sup> findet.

#### 4. Schildbuckel

Unter den latènezeitlichen Waffen aus dem Reitia-Heiligtum finden sich auch Schildbuckel aus Eisen, die aus einem Blech bestehen, das zum Schutz des mittleren Teils der hölzernen Schilde angebracht wurde, um den innen liegenden, zentralen Griff des Schildes zu schützen.<sup>283</sup>

Fragment Nr. 536 gehört zu einem Schildbuckel mit einer gewölbten Mitte, die sich in die seitlichen Flügel ausbreitet. Das Fehlen des Profils der Flügel verhindert eine genauere typologische Einordnung, aufgrund der allgemeinen Machart kann das Exemplar jedoch in die Zeit vom 3. Jh. bis Anfang 1. Jh. v. Chr. datiert werden<sup>284</sup>.

Die restlichen Schildbuckelfragmente (Nr. 537–539) gehören alle zum Typ mit halbmondförmigen Flügelchen, der vor allem im südalpinen und slovenischen Raum (mit östlichen Ausläufern) vom Ende LT C2 bis LT D1, also von der Mitte des 2. bis an den Anfang des 1. Jh. v. Chr., vorkommt<sup>285</sup>. Dieser Schildbuckeltyp, der im westlichen keltischen Raum praktisch unbekannt ist<sup>286</sup>, ist im Umfeld des *Caput Adriae* als typisch anzusehen<sup>287</sup>. Der Typ unterteilt sich in zahlreiche Varianten, die sich durch die Wölbung der Kalotte, durch vorhandene oder fehlende Riefen oder Rippen an ihren Rändern, oder durch die mehr oder weniger ausschwingende Form der Flügelchen unterscheiden. Diese Variabilität kann möglicherweise auf ständige Verbesserungsversuche des zentralen Griffschutzes zurückgeführt werden<sup>288</sup>.

Von den hier untersuchten Exemplaren kann Nr. 537 mit dem Umbo in Grab 135 von S. Maria di Zevio<sup>289</sup> verglichen werden; dieser findet einen genauen Vergleich in einem der Miniaturshilde des Reitia-Heiligtums, in den ein Buckel eingraviert ist, dessen Form genau der Rekonstruktion des hier untersuchten Fragments entspricht<sup>290</sup>. Nr. 538 scheint hingegen dem Beispiel aus Grab 48 von S. Maria di Zevio, mit im Vergleich zu den Flügeln ausragender Kalotte, zu entsprechen. Ein weite-

res Vergleichsstück stammt aus Monte Sorantri<sup>291</sup>. Nr. 539 erinnert, trotz einer leichten Verformung der unteren Seite, mit seiner stark gewölbten Kalotte, an den Umbo aus Grab F2 von Arquà Petrarca<sup>292</sup> (Fig. 6–8).

Anna Bondini

279 RAPIN 1988, 104–105; LEJARS 2013, 158–159, Abb. 132.

280 *Este II* 2006, Taf. 175, Nr. 109; GAMBA 1987, Abb. 11, Nr. 4; GAMBACURTA 2001, 284, Nr. 515; RIGHI 2001, Abb. 11, Nr. 19; Abb. 12, Nr. 35.

281 LEJARS 2008, 142.

282 GAMBA 1987, Abb. 9, Nr. 7; Abb. 21, Nr. 2; SALZANI 1996, Taf. L, Nr. 8; RIGHI 2001, Abb. 11, Nr. 25.

283 RAPIN 1988, 12–39; PERNET 2006, 60, Abb. 2.21; LEJARS 2013, 165, Abb. 140. Eines dieser Stücke könnte dem von G. Ghirardini beschriebenen Fragment entsprechen: „Schildfragment (?) von 0,13 m x 0,17 m Breite. Es besteht aus einem flachen Teil und einem konvexen, in der Art eines Schildbuckels von ovaler Form“ (GHIRARDINI 1888, 164). Kein im Katalog vorhandener Gegenstand weist vergleichbare Maße auf, spätere Fragmentierungen oder Verluste können nicht ausgeschlossen werden.

284 RAPIN 1988, 78–84, Abb. 39; RAPIN 1991a, 323–327.

285 NOTHDURFTER 1979, 88–89, Abb. 19; GUŠTIN 1984, 333; GUŠTIN 1991, 56–58, Abb. 29–30; GUŠTIN 2002, 15–16, Abb. 2.

286 RAPIN 1988, 78 u. 83; LEJARS 1996, Abb. 9; LEJARS 2014, 411.

287 Vgl. die aktualisierte Verbreitungskarte in GUŠTIN 2002, Abb. 2. M. Guštin hat für den slovenischen Raum eine Entwicklung vom Buckel mit „Schmetterlings-Flügelchen“ (Typ „Skorba“: GUŠTIN 1984, 333; Typ V von Rapin: RAPIN 1988, 81) zu halbmondförmigen Flügelchen beobachtet, was jetzt durch eine „hybride“ Form aus Monte Sorantri (RIGHI 2001, 117) gestützt wird. A. Rapin hat dann eine Entwicklung von diesen zu runden Schildbuckeln beschrieben (RAPIN 1988, 67 u. Abb. 33), wobei bei diesen die Mittelrippe entfällt (LEJARS 2014, 411). L. Pernet stellt jedoch die Existenz dieser Evolutionslinie in Frage und begründet die Unterschiede funktional mit der unterschiedlichen Nutzung im Kampf (PERNET 2010, 109).

288 M. Guštin hat vorgeschlagen, den südlich der Alpen verbreiteten Typ „Arquà“ mit schlankerer Machart und häufig gerillter Kalotte, vom Typ „Mokronog“, verbreitet im Westen, breiter, zudem glatt und mit nicht so spitzen Flügelchen, zu unterscheiden: GUŠTIN 1991, 57–58.

289 SALZANI 1996, Taf. LXIII, Nr. 12.

290 CHIECO BIANCHI 2002, Taf. 37, Nr. 103.

291 SALZANI 1996, Taf. XXII, Nr. 8; RIGHI 2001, Abb. 17, Nr. 65.

292 GAMBA 1987, Abb. 11, 2.

## XVIII. RINGE

Im Heiligtum wurde eine sehr große Zahl an Ringen gefunden, die in dieser Studie mit ihrem gesamten Spektrum und auch in der Masse ihres Vorkommens vorgestellt wird. Mit Ausnahme der Ringe von besonderer Form und Profil, die spezielle Funktion gehabt haben, sind die im 19. Jh. gefundenen, einfachen Ringe, seien sie offen oder geschlossen gegossen, wenn sie gemeinsam aufbewahrt wurden, als Gruppe mit einer Inventarnummer inventarisiert worden. Dies gilt insbesondere, wenn sie zuvor schon mit einer Nummer des Inventars des Museo Civico erfasst worden waren. Die in den neuen Ausgrabungen von 1987 bis 1991 gefundenen Ringe wurden hingegen als Einzelobjekte inventarisiert.

Der Katalog beginnt mit den größeren, kräftigeren Ringen und schreitet zu den kleineren Formen fort. Wenn Unterteilungen der Ringe in Untergruppen vorgenommen wurden, sind bei der Darstellung die Variabilität des Durchmessers und der Proportionen berücksichtigt worden. Als erstes wurden Ringe mit Applikationen (Nr. 540–542), tonnen- oder kielförmige (Nr. 543–546) sowie einfach oder mehrfach gerippte (Nr. 547–552) aufgeführt; weiterhin ein scheibenförmig abgeflachtes Exemplar (Nr. 553), ein fast kugelförmiges (Nr. 554) und einige verzierte Ringe, die nicht geschlossen sind (Nr. 555–557).

Es ist möglich, dass diese Serie von Ringen nicht generell nur der Aufhängung diente, sondern verschiedene Funktionen hatte. Die Exemplare mit Applikationen z. B. scheinen besonders geeignet, um lederne Teile zu fixieren, die glatten massiven, manchmal faszettierten, könnten zur Verstärkung des Waffengeschirrs oder anderer Utensilien gedient haben. Für eine derartige Verwendung könnte auch besonders der Ring mit doppelkonischem Querschnitt (Nr. 545) geeignet gewesen sein.

Trotz der großen Schwierigkeit bei der Findung von chronologischen Anhaltspunkten, die in der Gleichförmigkeit dieser Fundgruppe begründet ist, kann vermutet werden, dass die Typen mit Applikationen (Nr. 540–542) zu einer älteren Phase im Verlauf der jüngeren Eisenzeit gehören und bis zur Romanisierung gut belegt sind<sup>293</sup>. Insbesondere der Ring mit Applikationen am Rand findet Vergleiche in der vollentwickelten Eisenzeit Sloweniens und des östlichen Venetiens, während der kleinere Typ (Nr. 542) mit zahlreichen Applikationen in den spätkeltischen Oppida, im östlichen Teil der Zone nordwärts der Alpen, verbreitet zu sein scheint. Aufgrund ihres dekorativen Charakters könnten die stark

verzierten Ringe Teile von Möbeln sein<sup>294</sup>. Eine elegante, peltaförmige Verzierung des angesetzten Hakens zeigt Ring Nr. 558, er könnte Teil einer Balkenwaage gewesen sein.

Es folgen nicht näher definierbare, gegossenen, mittelgroße Aufhängungsringe mit dickeren Querschnitten, bis hin zu kleineren Exemplaren mit dünneren Querschnitten und Ringen aus Bronzedraht (Nr. 559–638). Dem schließen sich die offenen Exemplare, beginnend mit dem verzierten (Nr. 639), gefolgt von den nicht verzierten (Nr. 640–664) an. Als letzte sind die kleinen Ringe, die häufig Teil eines Kettchens waren (Nr. 665–675), aufgeführt. Am Ende sind Ringe zusammengefasst, die sich durch flache Querschnitte auszeichnen (Nr. 676–681), sowie einige größere bis sehr große Exemplare aus Eisen, deren Durchmesser teils größer als 5 cm ist (Nr. 685–694) und die als Kettenglieder genutzt wurden<sup>295</sup>. Ihre unterschiedliche Größe lässt auf eine Verwendung an sehr unterschiedlich großen Objekten schließen. Aufhängungsringe sind häufig in Heiligtümern belegt, wo sie vorwiegend der Aufhängung von Votiven, wenn sicher auch nicht ausschließlich, gedient haben könnten. Sie sind aus den Heiligtümern San Pietro Montagnon in Montegrotto und Altichiero bei Padua<sup>296</sup> und in Lagole di Calalzo<sup>297</sup> veröffentlicht. Regelmäßig kommen sie auch in den alpinen Votivkomplexen vor<sup>298</sup>.

293 Für Nr. 540, vgl. *Artefacts*, AML-3011 mit drei Ringen; für Nr. 541, vgl. *Artefacts*, AML-3012 von Stari Grad und Venedig; für Nr. 542, vgl. *Artefacts*, AML-3001.

294 LABAUNE 1999–2000, Taf. 140, Nr. 67, S. 177; in diesem Fall finden sich flache Knubben als Verzierung; ihre Datierung und Funktion sind unsicher.

295 ZAGHETTO, ZAMBOTTO 2005, Taf. 10, D 3,1–D 3,2 aus Altichiero (PD); FOGOLARI, GAMBACURTA 2001, Nr. 555, aus Lagole di Calalzo.

296 DÄMMER 1986, Taf. 15, Nr. 41–57; ZAGHETTO, ZAMBOTTO 2005, Taf. 14, D 9,1–D 9,2.

297 FOGOLARI, GAMBACURTA 2001, Nr. 145–147 u. 152–155 offen, Nr. 342–346 geschlossen, sowie einige Exemplare, die noch an den Blechen befestigt sind. Im alpinen Gebiet auch in Sanzeno, NOTHDURFTER 1979, Taf. 83–84. Zahlreiche, kleine auf dem Opferplatz Rungger Egg, GLEIRSCHER, NOTHDURFTER, SCHUBERT 2002, Taf. 34, Nr. 33–64; Taf. 35–37 und mittelgroße, Taf. 55, Nr. 14–38.

298 *Culti nella preistoria delle Alpi* 1999, 40, Nr. 22; S. 57–61, Nr. 38; S. 106–108, Nr. 68.

Die Einfachheit der Funde und die, in der Mehrheit der Fälle, fehlenden Befundzusammenhänge erlauben keine genaueren Hypothesen zu ihrer Nutzung. Aufgrund fehlender, eindeutiger Befundzusammenhänge ist auch eine genauere Datierung dieser funktional einfach geprägten Gegenstände kaum möglich. Im Reitia-Heiligtum muss der Gebrauch von Ringen aller Art in unterschiedlichsten Funktionen für die gesamte Laufzeit des Heiligtums vorausgesetzt werden.

*Giovanna Gambacurta*

## XIX. NÄGEL

Unter den Funden finden sich zahlreiche Nägel aus Eisen, die in römische Zeit datiert werden können (Nr. 697–788). Sie sind durch einen vierkantigen Schaft<sup>299</sup> und zumeist durch einen runden Kopf mit abgeflachter oder konvexer Oberfläche gekennzeichnet. In geringerer Zahl haben die Nägel einen viereckigen oder konischen Kopf.

Die am häufigsten vorhandene Größe ist eine mittlere<sup>300</sup>, ihr folgen die großen Exemplare<sup>301</sup> am geringsten sind kleinere Nägel vertreten<sup>302</sup>. Die größeren und ein Teil der mittelgroßen Nägel sind möglicherweise als Dachnägel zu verstehen, die genutzt wurden, um Bohlen

und Balken des Dachstuhls des Heiligtum zu befestigen<sup>303</sup>. Mittlere Nägel könnten auch für die Befestigung von Einfassungen an der Wand genutzt worden sein, mittlere und kleine Nägel werden zum Bau von Möbeln verwendet worden sein, um Verzierungen auf Holz anzubringen und sicher auch zur Aufhängung der Bronzeblechvotive (!), was vielleicht auch für die wenigen Bronzenägel mit viereckigem, abgeflachtem Kopf und rundem Schaft (Nr. 695–696)<sup>304</sup> sowie für die Nägel mit Ringkopf und rundem Schaft (Nr. 780–785) angenommen werden darf<sup>305</sup>.

*Silvia Cipriano*

299 Es sind nur wenige Exemplare von Nägeln mit dünnem, rundem Schaft erhalten (Nr. 788).

300 Der Durchmesser des Kopfes liegt im Durchschnitt zwischen 1 und 2 cm, während die erhaltene Höhe ca. 8 cm erreicht.

301 Der Durchmesser des Kopfes liegt im Durchschnitt zwischen 2 und 2,5 cm, während die erhaltene Höhe ca. 8 bis 10 cm beträgt.

302 Der Kopf weist eine Breite von 1 cm oder kleiner auf, der Schaft eine Länge von etwa 2,5 bis 6 cm.

303 Siehe zum Vergleich: *Settefinestre* 1985, 43–44; AHUMADA SILVA, TESTA 1991, 166. Für die Typologie der Nägel aus Eisen, vgl. MANNING 1989.

304 Vgl. z. B. *Settefinestre* 1985, 53; *Trieste antica* 2007, 181.

305 Vgl. *Settefinestre* 1985, 53; AHUMADA SILVA, TESTA 1991, 166.

## XX. GEWICHTE, GUSSKUCHEN UND BEARBEITUNGSRESTE

Im Heiligtum wurden sieben Artefakte entdeckt, die möglicherweise als Gewichte interpretiert werden können sowie einige Gusskuchen (*aes rude*), ein Eisenbarren und zahlreiche Reste bzw. Bearbeitungsabfälle oder Beispiele für die Wiederverwendung von Metall. Diese Gegenstände stammen fast vollständig aus den Ausgrabungen des 19. Jahrhunderts, während in den Grabungskampagnen zwischen 1987 bis 1991 nur ein Gewicht (Nr. 789) und einige Fragmente von Bleischmelze (Nr. 804) gefunden wurden.

Die Gewichte könnten eine nicht beliebige Rolle bei den Transaktionen, die im Heiligtum stattgefunden haben müssen, gehabt haben. Jedoch auch in diesem Fall ist die Zahl zu gering, um ihnen eine größere Bedeutung beimessen zu können. Es scheint jedoch plausibel, dass sie nicht zu den Weihgaben gehörten, sondern im Alltag des Heiligtums eine Gebrauchsfunktion besaßen. Das Erste (Nr. 789) ist ein zylindrisches Gewicht, weitere zwei (Nr. 790) besitzen eine durchlochte, konische Basis, zwei weitere sind kugelförmig mit mehr oder minder abgeflachter Basis (Nr. 791). Alle diese Gewichte, da sie keine Aufhängungsvorrichtung aufweisen, müssen eine Funktion als Gegengewicht bei einer Balkenwaage gehabt haben<sup>306</sup>. Drei kleine, durchlochte Scheiben aus Blei, wiewohl nur von geringem Gewicht, könnten eine ähnliche Funktion erfüllt haben (Nr. 793). Einige dieser Artefakte weisen ein Gewicht auf, das einer Unterteilung der Unze entspricht. So ist insbesondere das kugelförmige Gewicht Nr. 791 mit 22,42 g, nicht weit entfernt von den 22,5/22,7 g, die als Unterteilung der Unze bekannt sind. In dieses Umfeld könnten auch, wiewohl nur unsicher, zwei der durchlochten Scheiben gehören, deren Gewicht etwa 3/12 und 2/12 einer Unze entspricht<sup>307</sup>.

Zu gelegentlichen Opfergaben scheinen die Gusskuchen (*aes rude*) zu gehören. In den Heiligtümern Venetiens bleibt die Opferung von *aes rude* selten, wiewohl sie in Este Meggiaro<sup>308</sup> und im Heiligtum von Altino vorkommen, wo die *aes rude* in einem Etui aus Bronzeblech aufbewahrt waren, das einem Befund aus der Zeit Ende 5. bis 4. Jh. v. Chr. entstammte<sup>309</sup>. Generell bleibt die Bedeutung der *aes rude* mehrdeutig, sie werden als Symbol für die Opfergabe an sich angesehen, sie kommen vor allem in weiblichen Grabausstattungen vor, sie dienen als Gegenwert für den Kauf von Opfertieren oder ganz allge-

meine zur Hortung von Reichtum<sup>310</sup>. In all diesen Fällen erweist sich die geringe Zahl der Funde als Hindernis, um eine dieser Hypothesen zu stützen, oder sie in Gänze zu beurteilen. Es scheint so, dass Weihungen von *aes rude* nur episodisch stattfanden.

Die stark „weibliche Ausrichtung“ des Reitia-Heiligtums würde eine viel höhere Zahl von *aes rude* erwarten lassen, wenn es sich bei ihnen um Opfergaben handeln würde, die mit den vorrangig weiblichen Ritualen im Heiligtum zusammenhängen. Aus demselben Grund ist es wenig überzeugend, den seltenen Weihungen von *aes rude* einen prämoneteren Wert zuzuschreiben, der als männliche Komponente in der Nutzung des Heiligtums zu sehen wäre. Aufgrund fehlender Daten zu stratigraphischen Zusammenhängen, weil alle Exemplare der *aes rude* aus den Ausgrabungen des 19. Jahrhunderts stammen, können sie nur sehr allgemein vom 6. bis 3. Jh. v. Chr. datiert werden. Ein Eisenbarren (Nr. 798), der morphologisch den *aes rude* gleicht, könnte als seltene Opfergabe oder als Hortung des Metalls gedeutet werden.

Unter den Funden aus Blei haben die kleinen Blöcke Bedeutung, die als Kern im Sockel den Statuetten in römischer Zeit Stabilität verliehen. Dokumentiert sind quaderförmige Basen sowie eiförmige mit eingezogenen Seiten (Nr. 799–800), die allgemein weit verbreitet und aus dem Heiligtum als römische Weihgaben bekannt sind und auch aus den anderen Heiligtümern Venetiens gut belegt sind<sup>311</sup>.

Zu einer Serie, die funktional zusammengefasst werden kann, gehört ein röhrenförmiges Bleistück (Nr. 801), wie sie üblicherweise als Verstärkung der umgeschlagenen

306 CORTI 2001, 196–198; für das Gewicht mit abgeflachten Seiten vgl. *Artefacts*, PDS-4103 mit sehr weiter Datierung.

307 CORTI, PALLANTE, TARPINI 2001, 274, Abb. 201. Die Ungenauigkeit beruht auf der Referenzeinheit mit den bekannten Unterschieden zwischen „livianischem“ Pfund, Pfund von Schilbach und dem späteren Pfund von Schilbach aus dem 4. bis 6. Jh. n. Chr.

308 SALERNO 2002, Nr. 43–44, 158.

309 CAPUIS, GAMBACURTA 2001, 66.

310 RUTA SERAFINI, SAINATI 2002, 221.

311 FOGOLARI, GAMBACURTA 2001, Nr. 52, 134–135; Nr. 132–139, S. 172–174 u. 178.

Ränder der Bronzegefäße (Situlen, Kessel, usw.) verwendet wurden<sup>312</sup>. Die Fragmente aus vollem Blei und die aus ausgeschnittenem und verbogenem Blech, die gering an Zahl sind, könnten auf gelegentliche Wiederverwendung metallischer Votive hindeuten, die fragmentiert oder in Einzelteilen im Heiligtum gehortet wurden<sup>313</sup>.

*Giovanna Gambacurta*

312 FOGOLARI, GAMBACURTA 2001, Nr. 398, S. 252–253.

313 FOGOLARI, GAMBACURTA 2001, Nr. 485–486, S. 271 u. 274.



# ABBREVIAZIONI – ABKÜRZUNGEN

Arch. MNA	Archivio del Museo Nazionale Atestino – Archiv des Nationalmuseums Este
cfr.	conferatur – vergleiche
cm	centimetro – Zentimeter
cons.	conservato – erhalten
Ø Diam. (dm.)	diametro – Durchmesser
fig.	figura – Abbildung
figg.	Figure – Abbildungen
framm.	frammento – Fragment
g	grammo – Gramm
H. h.	altezza – Höhe
I.C.	Inventario Museo Civico Atestino – Inventar des Städtischen Museums Este
I.G.	Inventario Generale Museo Nazionale Atestino – Generalinventar des Nationalmuseums Este
largh.	larghezza – Breite
L. (lungh.)	lunghezza – Länge
magg.	maggiore – größte
max.	massimo – maximal
mm	millimetro – Millimeter
M. N. A.	Museo Nazionale Atestino – Nationalmuseum Este
n.	numero – Nummer
nn.	numeri – Nummern
p.	pagina – Seite
pp.	pagine – Seiten
s.n.	„sine nomine“, senza numero – ohne Inventarnummer
tav.	tavola – Tafel
tb.	tomba – Grab
tot.	totale – gesamt

# CATALOGO – KATALOG

## *La Statua e i votivi metallici – Kultstatue und Votive aus Metall*

### **1.1–58 Statua/Statue? – Statue/Statuen?**

18 frammenti di cui 3 ricongiunti da restauro e 42 frammenti piccoli, pertinenti ad una o più statue di grandi dimensioni; si riconoscono diversi frammenti pertinenti ad un panneggio; due frammenti con decorazione a scanalature; due frammenti con Ordo ad ovoli e decorazione incisa raffigurante parte di un'ala piumata; alcuni frammenti conservano tracce di doratura; il retro di un frammento conserva un'iscrizione ottenuta in fusione: *MI*. Bronzo, frammenti.

Es liegen 18 Fragmente vor, von denen drei, die in der Restaurierung wieder zusammengesetzt wurden, sowie 42 kleine Fragmente, von einer oder mehreren großen Statuen stammen. Es sind einige Fragmente erkennbar, die zu einem Gewand gehören, zwei Fragmente tragen Rillenverzierungen. Zwei weitere sind mit einem Eierstab-Motiv und mit einer eingravierten Verzierung versehen, sie stammen von einem gefiederten Flügel. Bei einigen Fragmenten sind Spuren von Vergoldung erhalten und die Rückseite eines Fragmentes zeigt eine Inschrift, die beim Guß hergestellt wurde: *MI*. Bronze.

*Misure: 20,0 x 12,5 cm; 7,5 x 7,5 cm; 11,0 x 16,5 cm; 9,8 x 4,5 cm; 10,0 x 10,0 cm; 12,0 x 5,5 cm; 10,0 x 6,0 cm; 10,5 x 8,0 cm; 7,0 x 9,0 cm; 4,0 x 4,0 cm; 8,5 x 9,5 cm; 12,0 x 4,5 cm; 3,5 x 2,5 cm; 7,0 x 5,0 cm; 5,0 x 3,0 cm; 3,0 x 3,5 cm; 6,0 x 4,8 cm; 4,2 x 3,2 cm; 5,0 x 3,1 cm; 3,5 x 3,5 cm; 3,2 x 2,0 cm; 3,0 x 3,5 cm; 2,5 x 5,5 cm; 2,8 x 5,2 cm; 4,2 x 3,0 cm.*

*Fondo Baratella, scavi 1881–1886.*

*I.G. 44252-44255. Inediti.*

### **Palette – Votivpaletten**

#### **2. Paletta – Votivpalette**

Parte del manico con terminazione lavorata a giorno, cerchielli agli apici e motivo ad asola centrale; sezione piano-convessa (Zuffa tipo B). Bronzo, fusione piena, frammentaria.

Teile des durchbrochen gearbeiteten Griffes, kleinere, runde Löcher am Ende, ein größeres zentral; flach-konvexer Querschnitt (Zuffa Typ B). Bronze, Vollguss.

*H. 4,7 cm; largh. 4,3 cm.*

*Fondo Baratella, scavi 1881–1886.*

*I.G. 27089. Inedita.*

#### **3. Paletta – Votivpalette**

Parte del manico con terminazione lavorata a giorno, cerchielli agli apici e motivo ad asola centrale; sezione piano-convessa (Zuffa tipo B). Bronzo, fusione piena, frammentaria.

Teil des durchbrochen gearbeiteten Griffes, mit drei nahezu gleich großen Löchern und flach-konvexem Querschnitt (Zuffa Typ B). Bronze, Vollguss.

*H. 5,5 cm; largh. 4,9 cm.*

*Fondo Baratella, scavi 1881–1886.*

*I.G. 27088. GHIRARDINI 1888, tav. XII, fig. 39, p. 154.*

#### **4. Paletta – Votivpalette**

Parte del manico con terminazione lavorata a giorno, cerchielli agli apici e motivo ad asola centrale; sezione piano-convessa (Zuffa tipo B). Bronzo, fusione piena, frammentaria.

Teile eines durchbrochen gearbeiteten Griffes, kleinere, runde Löcher am Ende, ein größeres, ovales zentral; flach-konvexer Querschnitt (Zuffa Typ B). Bronze, Vollguss.

*H. 3,8 cm; largh. 4,2 cm.*

*Fondo Baratella, scavi 1881–1886.*

*I.G. 27087. Inedita.*

#### **5. Paletta – Votivpalette**

Manico con appendice a lati inflessi, forata; sezione piano-convessa (Zuffa tipo C). Bronzo, fusione piena, frammentaria.

Durchlochter Griff mit eingezogenen Seiten und flach-konvexem Querschnitt (Zuffa Typ C). Bronze, Vollguß, bruchstückhaft.

*H. 8,3 cm; largh. 5,0 cm.*

*Fondo Baratella, scavi 1881–1886.*

*I.G. 27090. Inedita.*

#### **6. Paletta miniaturistica – Miniatur-Votivpalette**

Manico frammentato all'estremità, paletta a tagliente arrotondato decorata da cerchielli impressi e piccole tacche incise sui due lati. Bronzo, lacunosa.

Griff am Ende abgebrochen, Schaufel mit abgerundeter Schneide, verziert mit kleinen, eingepprägten Kreisen und kleinen eingravierten Kerben auf beiden Seiten. Bronze.

*H. 4,5 cm; largh. 1,1 cm.*

*Fondo Baratella, scavi 1881–1886.*

*I.G. 27092. Inedita.*

#### **7. Paletta miniaturistica – Miniatur-Votivpalette**

Manico frammentato all'estremità, paletta a tagliente arrotondato decorata da cerchielli impressi e piccole tacche incise sui due lati. Bronzo, lacunosa.

Griff am Ende abgebrochen, Schaufel mit abgerundeter Schneide, verziert mit kleinen, eingepprägten Kreisen und kleinen eingravierten Kerben auf beiden Seiten. Bronze.

*H. 2,4 cm; largh. 1,2 cm.*

*Fondo Baratella, scavi 1881–1886.*

*I.G. 27093 (inv. civ. 1275). Inedita.*

#### **8. Paletta miniaturistica – Miniatur-Votivpalette**

Manico frammentato all'estremità. Bronzo, frammentata e corrosa. Grifffragment am Ende abgebrochen. Bronze, korrodiert.

*H. 5,0 cm; largh. 0,9 cm.*

*Fondo Baratella, scavi 1881–1886.*

*I.G. 27091. Inedita.*

### 9. Paletta miniaturistica – Miniatur-Votivpalette

Manico frammentato all'estremità, forma circolare. Bronzo, frammentata e corrosa.

Grifffragment am Ende abgebrochen, kreisförmige Schaufel. Bronze, korrodiert.

H. 2,5 cm; Ø 1,0 cm.

Fondo Baratella, scavi 1881–1886.

I.G. 27094. *Inedita*.

### 10. Astuccio? – Etui?

Tubetto in lamina ravvolta. Bronzo, intero.

Röhrchen aus eingerolltem Blech. Bronze, vollständig erhalten.

H. 1,0 cm; Ø 0,6 cm.

Fondo Baratella, scavo 1991, 5061/91.

I.G. 48513. *Inedita*.

Giovanna Gambacurta

## Ornamenti in metallo prezioso – Zierelemente aus Edelmetall

### 11. Piccole fettucce in oro – Kleine Goldbänder

Tre sottili ed allungate, con segni di lavorazione, due piegate a metà e una in quattro. Oro; intere.

Drei Bänder, dünn und lang, mit Bearbeitungsspuren. Zwei in der Mitte und eines vierfach gefaltet. Gold, vollständig erhalten.

Lungh. 9,9 cm; 6,7 cm; 7,8 cm; largh. 0,2 cm.

Fondo Baratella, scavi 1881–1886.

I.G. 44013; I.G. 44014; I.G. 44015 (inv. civ. 967). *Inedita*.

### 12.1–2. Frustoli in oro – Goldblechfragmente

Sei frustoli. Oro, frammentari.

Sechs kleine Goldblechfragmente.

Lungh. 8,2 cm.

Fondo Baratella, scavi 1987 e 1990, 333/87, 4226/90.

I.G. 48855; I.G. 48858. *Inediti*.

### 13. Elemento decorativo – Schmuckelement

In lamina a forma di crescente lunare bombato; al centro una pietra dura ovale incastonata di colore violaceo. Oro, intero.

Halbmondförmiges Goldblech mit eiförmigem, violetter Edelstein in der Mitte eingelassen; vollständig erhalten.

Lungh. 2,4 cm; h. 1,4 cm.

Fondo Baratella, scavi 1881–1886.

I.G. 27133. *Inedita*.

### 14. Filo in oro – Golddraht

Ripiegato a metà. Oro, frammentario.

In der Mitte umgebogen. Gold, bruchstückhaft.

Lungh. 9,5 cm.

Fondo Baratella, scavo 1987, 343/87.

I.G. 48856. *Inedita*.

### 15. Filo in argento – Silberdraht

Argento, frammentario.

Silber, bruchstückhaft.

Lungh. 1,5 cm.

Fondo Baratella, scavo 1987, 68/87.

I.G. 48859. *Inedita*.

Silvia Cipriano

## Pendagli – Anhänger

### 16.1–3. Pendagli a coda di rondine – Schwalbenschwanzanhänger

Tre, ad anello a sezione piano-convessa con appendici a coda di rondine. Bronzo, 2 interi e uno frammentario.

Drei ringförmige mit flach-konvexem Querschnitt und schwalbenschwanzförmigen Fortsätzen. Bronze, zwei vollständig und einer bruchstückhaft.

H. 3,5 cm; Ø 2,0 cm; h. 4,0 cm; Ø 2,4 cm; h. 3,4 cm; Ø 2,7 cm.

Fondo Baratella, scavi 1881–1886.

I.G. 43433 (inv. civ. 1002); I.G. 43434 a–b (inv. civ. 1002). *Inediti*.

### 17. Pendaglio a coda di rondine – Schwalbenschwanzanhänger

Anello a sezione piano-convessa con appendici a coda di rondine. Bronzo, intero.

Ringförmiger mit flach-konvexem Querschnitt und schwalbenschwanzförmigen Fortsätzen. Bronze

H. 4,0 cm; Ø 2,3 cm.

Fondo Baratella, scavi 1881–1886.

I.G. 43435 (inv. civ. 1002). *Inedita*.

### 18. Pendaglio a bulla – Bulla-Anhänger

In lamina bivalve, circolare; la lamina ripiegata forma un ampio appiccagnolo. Bronzo, intero.

Aus zweischaligem Blech, rund; das umgebogene Blech bildet einen relativ großen Hohlkörper. Bronze, vollständig erhalten.

H. 3,5 cm; Ø 2,5 cm.

Fondo Baratella, scavi 1881–1886.

I.G. 44016 (inv. civ. 976). GHIRARDINI 1888, *Tav. XII, fig. 27*.

### 19.1–3. Pendagli a bulla – Bulla-Anhänger

Due, in lamina bivalve, circolare; nel più piccolo la lamina ripiegata forma un appiccagnolo. Più un terzo frammento in lamina. Bronzo, frammentari.

Zwei, aus zweischaligem Blech; im kleineren Stück bildet das umgefaltene Blech einen Haltering. Bronze, bruchstückhaft.

H. 3,0 cm; Ø 2,6 cm; Ø 5,7 cm; Ø 1 cm

Fondo Baratella, scavi 1881–1886; scavo 1987, 195/87.

I.G. 44047; I.G. 16826; I.G. 16781 (due fram. ricomponibili)

(inv. civ. 552, 575); I.G. 48052. *Inediti*.

### 20. Pendaglio a bulla – Bulla-Anhänger

In lamina bivalve, cuoriforme; la lamina ripiegata forma un ampio appiccagnolo; foro di fissaggio all'apice inferiore. Bronzo, intero.

Aus zweischaligem Blech, herzförmig; das gefaltete Blech bildet einen relativ dicken Hohlkörper. An der unteren Spitze ist ein Befestigungsloch vorhanden. Bronze, vollständig erhalten.

H. 3,0 cm; Ø 1,8 cm.

Fondo Baratella, scavi 1881–1886.

I.G. 44017 (inv. civ. 977). *Inedita*.

### 21. Pendagli – Anhänger

Tre, trapezoidali in lamina, uniti da un anellino. Bronzo e ferro, frammentari.

Drei, trapezförmige aus Blech, die in einem kleinen Ring eingehängt sind. Bronze und Eisen, bruchstückhaft.

H. 2,5 cm.

Fondo Baratella, scavo 1987, 582/87.

I.G. 48501. *Inedita*.

**22. Pendaglio – Anhängen**

Trapezoidale in lamina ripiegata, con decorazione puntinata sulla fronte; frammento di una lamina bivalente biconica. Bronzo, frammentari.

Trapezförmig aus gefaltetem Blech, mit Punktverzierung auf der Vorderseite; Fragment eines bikonischen, zweischaligen Bleches. Bronze, bruchstückhaft.

*H. 2,0 cm; Ø 1,0 cm.*

*Fondo Baratella, scavo 1989, 2687/89; scavo 1987, 195/87.*

*I.G. 48059. Inedito.*

**23. Pendaglio – Anhängen**

In fusione piena a forma di mano destra con le dita aperte. Sul dorso è raffigurata ad incisione una fasciatura intrecciata tra indice e pollice; estremità superiore appiattita e forata per la sospensione. Bronzo, intero.

Voll gegossen in Form einer rechten Hand mit gespreizten Fingern. Auf der Handoberseite befinden sich je drei parallele Ritzlinien, die eine Bandage zwischen Zeigefinger und Daumen zeigt. Der obere Teil ist abgefacht und für die Aufhängung durchlocht. Bronze, vollständig erhalten.

*H. 3,6 cm.*

*Fondo Baratella, scavo 1988, 1071/88.*

*I.G. 48399. GAMBACURTA 2002, p. 262, fig. 109, 11.*

**24.1–2. Pendagli – Anhängen**

Due, in lamina modanata e decorata a giorno, con appiccagnolo circolare per la sospensione e in un caso con perno a sezione circolare. Bronzo, frammentari.

Zwei Anhänger aus profiliertem Blech, durchbrochen gearbeitet, mit runden Amulettkammern, in einen Fall mit rund durchlochtes Öse. Bronze, fragmentarisch.

*Largh. 1,8 cm, h. 2,0 cm; largh. 2,0 cm, h. 3,5 cm.*

*Fondo Baratella, scavi 1881–1886.*

*I.G. 44043; I.G. 44044. Inediti.*

**25.1–2. Pendagli – Anhängen**

Due, in fusione piena a forma di ariete, uno con appiccagnolo sul dorso. Bronzo, uno intero e uno frammentario.

Zwei Anhänger in Form eines Widders, einer mit Öse auf dem Rücken. Bronze, einer vollständig, der andere fragmentarisch erhalten. Vollguss.

*Lungh. 2,7 cm e 2,0 cm.*

*Fondo Baratella, scavo 1987, 106/87 e 474/87.*

*I.G. 48493; I.G. 48500. Inediti.*

**26. Catenella – Kettchen**

Formata da anellini a sezione piano-convessa, a capi aperti. Bronzo, frammentaria.

Aus kleinen Ringen mit flach-konvexem Querschnitt und offenen Enden. Bronze.

*Lungh. 20,0 cm.*

*Fondo Baratella, scavi 1881–1886.*

*I.G. 43437. Inedita.*

*Anna Bondini*

**27. Torques a nodi – Knotentorques**

in doppio filo ritorto, desinente ad anello. Bronzo, frammentario ad entrambe le estremità.

Aus doppeltem, gedrehtem Draht, mit Ringenden. Bronze, an beiden Enden nur fragmentarisch erhalten.

*Lungh. 18,0 cm.*

*Fondo Baratella, scavi 1881–1886.*

*I.G. 43439 (inv. civ. 1004). Inedito.*

**28. Torques a nodi – Knotentorques**

in doppio filo ritorto, desinente ad anello. Bronzo, frammentario ad entrambe le estremità.

Aus doppeltem, gedrehtem Draht, mit Ringenden. Bronze, an beiden Enden nur fragmentarisch erhalten.

*Lungh. 18,2 cm.*

*Fondo Baratella, scavi 1881–1886.*

*I.G. 43440 (inv. civ. 1004). Inedito.*

**29.1–3. Torques a nodi – Knotentorques**

in tre frammenti, in doppio filo ritorto, desinente ad anello, si conserva uno dei nodi. Bronzo, frammentario.

Drei Fragmente aus doppeltem, gedrehtem Draht, mit Ringenden. Erhalten ist einer der Endknoten. Bronze, bruchstückhaft.

*Lungh. 11,4 cm; 4,8 cm; 1,5 cm.*

*Fondo Baratella, scavi 1881–1886.*

*I.G. 43438 (inv. civ. 1004). Inedito.*

**30. Torques a nodi – Knotentorques**

in doppio filo ritorto, desinente ad anello. Bronzo, frammentato e contorto.

Aus doppeltem, gedrehtem Draht, mit Ringenden. Bronze, verbogen.

*Ø anello 2,0 cm; lungh. 5,5 cm.*

*Fondo Baratella, scavi 1881–1886.*

*I.G. 30010. Inedito.*

**31. Torques a nodi – Knotentorques**

in triplo filo ritorto. Bronzo, frammentato e contorto.

Aus dreifachem, gedrehtem Draht. Bronze, bruchstückhaft und verbogen.

*Lungh. 3,6 cm.*

*Fondo Baratella, scavi 1881–1886.*

*I.G. 30013. Inedito.*

*Anna Bondini*

**Armille a capi aperti con decorazione a solcature incise – Armringe mit offenen Enden und Rillenverzierungen**

**32. Armilla – Armring**

Verga massiccia con sezione circolare appiattita, a capi aperti con terminazioni assottigliate e arrotondate, profilate sul lato a vista con cinque profonde solcature trasversali; sul corpo solcature larghe in

raggruppamenti alternati a solcature più piccole; lato interno completamente liscio. Bronzo, fusione piena. Intera, molto danneggiata. Querschnitt oval mit abgeflachten, runden und schmalen werden den offenen Enden, die durch je fünf Querrillen abgegrenzt sind. Auf dem Mittelteil finden sich alternierende Gruppen von breiteren und schmalen Rillen, die Innenseite ist glatt. Bronze, Vollguss, ganz erhalten und verbogen.

Ø 5,7 cm; 8,5 g.

Fondo Baratella, scavi 1881–1886.

I.G. 30004. *Inedita*.

### 33. Armilla – Armring

Verga con sezione circolare, leggermente appiattita all'interno. La estremità rimanente profilata da tre solcature sul lato a vista. Bronzo, fusione piena. Frammentaria, lacunosa di una delle estremità.

Querschnitt rund, innen leicht abgeflacht. Das erhaltene Ende ist durch drei Rillen auf der sichtbaren Seite profiliert. Bronze, Vollguss, ein Ende fehlt.

Ø 3,0–3,5 cm; 6,1 g.

Fondo Baratella, scavi 1881–1886.

I.G. 30005. *Inedita*.

### 34.1–2. Armilla – Armring

Verga con sezione circolare. Estremità a terminazione arrotondata distinta da otto solcature con profondo intacco sul lato esterno, distribuite in modo irregolare. Bronzo, fusione piena. Frammentaria, lacunosa di una delle estremità.

Querschnitt rund. Abgerundetes Ende, durch acht ungleichmäßige Rillen auf der äußeren Seite abgetrennt. Bronze, Vollguss, ein Ende fehlt.

Ø 3,5–4,0 cm; 12,5 g.

Fondo Baratella, scavi 1881–1886.

I.G. 29988. *Inedita*.

### 35. Armilla – Armring

Verga con sezione circolare. Estremità contrapposte, sormontate per circa metà circonferenza ed intrecciate; una estremità conservata, distinta da cinque solcature parallele e ravvicinate sul lato esterno. Bronzo, fusione piena. Frammentaria, lacunosa di una delle estremità.

Querschnitt rund. Enden umeinander gebogen, das einzige erhaltene Ende ist durch fünf parallele Rillen abgesetzt. Bronze, Vollguss.

Ø 4,5 cm; 14,7 g.

Fondo Baratella, scavi 1881–1886.

I.G. 40868. *Inedita*.

### 36. Armilla – Armring

Verga con sezione circolare leggermente appiattita; una estremità assottigliata, distinta da un gruppo di solcature profonde e parallele; due gruppi di solcature sul corpo, intercalate ad un segno a croce inciso. Le solcature, molto profonde, corrono solo sul lato a vista. Bronzo, fusione piena. Frammentaria, lacunosa di una estremità.

Querschnitt leicht abgeflacht rund. Ein Ende verjüngt und durch Gruppen von tiefen Rillen abgesetzt. Zwei Gruppen von Rillen am Korpus, durch zwei gekreuzte Rillen voneinander getrennt. Die tiefen Rillen befinden sich nur auf der sichtbaren Seite. Bronze, Vollguss, ein Ende fehlt.

Ø 2,5–3,0 cm; 2,9 g.

Fondo Baratella, scavi 1881–1886.

I.G. 43302. *Inedita*.

## Armille con estremità distinte e corpo cavo – Armringe mit verschiedenen Enden und hohlem Ringkörper

### 37. Armilla – Armring

Lamina spessa (0,5 mm), avvolta su se stessa; la congiunzione della lamina corre sul lato interno. Estremità appena assottigliate, distinte da tre solcature ravvicinate e parallele sul lato esterno. Bronzo, lamina spessa. Entrambe le estremità sono spezzate.

Dickes Blech (0,5 mm), um sich selbst gewickelt, Verbindung des Bleches auf der inneren Seite. Enden leicht abgeflacht, abgesetzt durch drei parallele Rillen außen. Bronze, beide Enden gebrochen.

Ø 3,0–3,5 cm; 5,1 g.

Fondo Baratella, scavi 1881–1886.

I.G. 30008. *Inedita*.

### 38. Armilla – Armring

Simile alla precedente, in lamina spessa, avvolta su se stessa; la congiunzione della lamina corre sul lato interno. Estremità appena assottigliata, distinta da nove solcature parallele e ravvicinate, sul lato a vista. Bronzo, lamina spessa. Frammentaria, lacunosa di circa la metà.

Ähnlich dem vorangegangenen, aus dickem Blech, um sich selbst gewickelt. Die Verbindung des Bleches verläuft auf der Innenseite. Erhaltenes Ende leicht abgeflacht und durch neun parallele Rillen abgesetzt. Bronze, etwa die Hälfte fehlt.

Ø 3,0–3,5 cm; 1,3 g.

Fondo Baratella, scavi 1881–1886.

I.G. 43299. *Inedita*.

### 39. Armilla – Armring

Lamina spessa, avvolta su se stessa a sezione ovale; estremità appiattita e distinta da due profonde solcature parallele sul lato esterno; sul lato a vista del corpo decorazione longitudinale puntinata. Bronzo, lamina spessa. Frammentaria, lacunosa di una estremità; contorta, probabilmente defunzionalizzata.

Dickes Blech, um sich selbst gewickelt und mit ovalem Querschnitt. Das erhaltene, abgeflachte Ende ist durch zwei tiefe, parallele Einschnitte abgesetzt. Auf der Außenseite des Armringes erstreckt sich der Länge nach eine Punktverzierung. Bronze, ein Ende fehlt. Aufeinandergebogen, möglicherweise entfunzionalisiert.

Lungh. 9,8 cm; 8,4 g.

Fondo Baratella, scavi 1881–1886.

I.G. 29996. *Inedita*.

## Armille con decorazione trasversale – Armringe mit Strichgruppen-Verzierung

### 40. Frammento di armilla – Armringfragment

Verga con sezione piano-convessa; lato esterno decorato con gruppi di solcature ravvicinate. Bronzo, fusione piena. Frammentaria, contorta e lacunosa ad entrambe le estremità.

Flach-konvexer Querschnitt, außen mit Strichgruppen verziert. Bronze, Vollguss, auseinandergebogen, beide Enden fehlen.

Lungh. 3,8 cm; 1,4 g.

Fondo Baratella, scavi 1881–1886.

I.G. 29985. *Inedita*.

#### 41. Frammento di armilla – Armringfragment

Verga con sezione piano-convessa; lato esterno decorato con gruppi di solcature ravvicinate. Bronzo, fusione piena. Frammentaria, lacunosa ad una estremità.

Flach-konvexer Querschnitt; außen mit Strichgruppen verziert. Bronze, Vollguss, aufeinandergebogen, ein Ende fehlt.

*Lungh. 3,9 cm; 1,3 g.*

*Fondo Baratella, scavi 1881–1886.*

*I.G. 43293. Inedito.*

#### Armille a nastro con decorazione a lisca di pesce – Bandförmige Armringe mit Fischgrätverzierung

#### 42. Frammento di armilla – Armringfragment

Fettuccia con una terminazione modanata e distinta da un gruppo di solcature profonde. Sul corpo solcature sottili formano un motivo a lisca di pesce, unicamente sul lato a vista. Bronzo, fettuccia. Frammentaria, lacunosa ad una estremità.

Band mit verziertem Ende, das durch eine Gruppe von tiefen Rillen vom Korpus getrennt ist. Auf der sichtbaren Seite des Korpus bilden feine Rillen ein Fischgrätmotiv. Bronze, bandförmig, ein Ende fehlt.

*Lungh. 5,2 cm; 1,8 g.*

*Fondo Baratella, scavi 1881–1886.*

*I.G. 29984. Inedito.*

#### 43. Frammento di armilla – Armringfragment

Fettuccia con un gruppo di sottili solcature che formano sul corpo un motivo a lisca di pesce. Potrebbe essere pertinente all'esemplare precedente. Bronzo, fettuccia. Frammentaria, lacunosa ad entrambe le estremità.

Band mit einer Gruppe von feinen Rillen, die auf dem Korpus ein Fischgrätmotiv bilden. Könnte zum vorherigen Stück gehören. Bronze, bandförmig, beide Enden fehlen.

*Lungh. 4,1 cm; 1,1 g.*

*Fondo Baratella, scavi 1881–1886.*

*I.G. 29986. Inedito.*

#### Con decorazione a gruppi di solcature disposte in doppia fila – Mit Verzierungen aus Strichgruppen in doppelter Reihe

#### 44. Frammento di armilla – Armringfragment

Fettuccia consistente in parte della terminazione appuntita e modanata; il nastro è suddiviso in due metà nel senso della lunghezza da una profonda solcatura longitudinale ed ogni metà è decorata da gruppi di solcature contrapposte. Bronzo, fettuccia. Frammentaria. Blechband, bestehend aus einem Teil des spitzen und profilierten Endes. Das Band ist längs durch eine deutliche Rille geteilt, auf beiden Hälften befinden sich gegenständige Strichgruppen. Bronze.

*Lungh. 2,6 cm; 1,2 g.*

*Fondo Baratella, scavi 1881–1886.*

*I.G. 43289. Inedito.*

#### 45. Frammento di armilla – Armringfragment

Consistente nel corpo di una armilla a nastro, suddiviso in due metà nel senso della lunghezza; ogni metà è decorata da gruppi di solcature contrapposte. La decorazione è simile a quella dell'esemplare precedente, di cui potrebbe rappresentare un frammento. Bronzo, fettuccia. Frammentaria.

Bandförmiger Armring, längs durch eine deutliche Rille in zwei Hälften geteilt, auf beiden Seiten gegenständige Strichgruppen. Die Verzierung ist der des vorangegangenen Exemplares ähnlich, es könnte sich um ein Fragment desselben handeln. Bronze.

*Lungh. 4,1 cm; 0,6 g.*

*Fondo Baratella, scavi 1881–1886.*

*I.G. 43290. Inedito.*

#### 46. Frammento di armilla – Armringfragment

Consistente in piccola parte del corpo di una armilla a nastro, suddiviso in due metà nel senso della lunghezza; ogni metà è decorata da gruppi di solcature contrapposte. La decorazione è simile a quella degli esemplari precedenti, di cui potrebbe rappresentare un frammento. Bronzo, fettuccia. Frammentaria.

Kleines Fragment eines bandförmigen Armrings, längs durch eine Rille in zwei Hälften geteilt. Auf beiden Seiten gegenständige Strichgruppen. Die Verzierung ist der des vorangegangenen ähnlich, es könnte sich um ein Fragment desselben handeln. Bronze.

*Lungh. 1,5 cm; 1,9 g.*

*Fondo Baratella, scavi 1881–1886.*

*I.G. 43288. Inedito.*

#### Con decorazione a gruppi di piccole solcature – Mit Verzierung aus Gruppen kleiner Rillen

#### 47. Armilla – Armring

Nastro con una terminazione modanata, molto corrosa; corpo decorato da gruppi di tre di piccole solcature ovali ravvicinate, che non occupano tutta la larghezza del nastro. Bronzo, fettuccia. Frammentaria, lacunosa di una estremità.

Blechband mit geformtem Ende, stark korrodiert. Ringkorpus verziert mit Gruppen von drei kleinen, ovalen Rillen, die nicht die gesamte Breite des Bandes einnehmen. Bronze, ein Ende fehlt.

*Lungh. 5,3 cm; 3,8 g.*

*Fondo Baratella, scavi 1881–1886.*

*I.G. 29982. Inedita.*

#### Con decorazione longitudinale – Mit Längsverzierung

#### 48.1–2. Armilla – Armring

Due frammenti di armilla a nastro spezzata a metà. Corpo decorato da una fila centrale di punti in senso longitudinale sul lato a vista. Terminazioni modanate. Bronzo, fettuccia. Frammentata.

Zwei Fragmente eines bandförmigen Armrings, in der Mitte gebrochen. Ringkorpus in der Mitte längs mit einer Punktreihe verziert, Enden seitlich profiliert. Bronze.

*1: Lungh. 7,6 cm; 2: 6,3 cm; 1 e 2: 6,0 g.*

*Fondo Baratella, scavi 1881–1886.*

*I.G. 29980. Inedita.*

## Con decorazione ondulata – Mit wellenförmiger Verzierung

### 49. Armilla – Armring

Nastro con terminazioni assottigliate e arrotondate, aperte e sovrapposte, decorato al centro da una linea longitudinale ondulata con punti disposti in modo asimmetrico ai lati, unicamente sul lato a vista, terminazioni distinte da gruppi di solcature trasversali parallele e ravvicinate, tra le quali si trova un segno a croce; verso il corpo decorazione a spina di pesce. Bronzo, fettuccia. Intera.

Blechband mit flachen, abgerundeten, offenen und übereinanderstehenden Enden. In der Mitte eine wellenförmige Linie, die von Punkten in den Einzügen begleitet wird. Die Enden sind durch Strichgruppen mit einem Kreuzzeichen verziert, ihnen schließt sich ein Fischgrätmotiv zum Ringkörper hin an.

Ø 5,6 cm; largh. 0,8 cm; 7,2 g.

Fondo Baratella, scavi 1881–1886.

I.G. 29979. *Inedita*.

## Priva di decorazione – Ohne Verzierung

### 50. Armilla – Armring

Nastro alto e leggermente insellato, chiusa con un gancio ritagliato nella lamina. Reca infilato un anello o armilletta in filo con capi attorcigliati. Bronzo, fettuccia. Intera.

Band mit aufgewölbten Rändern, innen leicht eingesattelt, an einem Ende aus dem Blech ausgeschnittener Haken. Eingehängt ist ein Drahring mit offenen Enden. Bronze, vollständig.

Ø 4,8 cm; h. 2,0 cm.

Fondo Baratella, scavi 1881–1886.

I.G. 44049. GHIRARDINI 1888, *tav. XII, 32*.

## Armille con sezione piano-convessa prive di decorazione – Unverzierte Armringe mit flach-konvexen Querschnitten

### 51. Armilla – Armring

Verga a sezione piano-convessa, con sezione a D; capi aperti assottigliati a terminazione arrotondata. Bronzo, fusione piena. Intera. D-förmiger Querschnitt. Offene, abgeflachte und abgerundete Enden. Bronze, Vollguß, vollständig.

Ø 5,5 cm; largh. 0,7 cm; 26,0 g.

Fondo Baratella, scavi 1881–1886.

I.G. 29978. *Inedita*.

## Armille con sezione ovale – Armringe mit ovalem Querschnitt

### 52. Armilla – Armring

Verga con sezione ovale più ispessita al centro. Bronzo, fusione piena. Frammentaria, lacunosa solo delle estremità.

Ovaler Querschnitt, in der Mitte verdickt. Bronze, Vollguß, beide Enden fehlen.

Ø 6,0 cm; 18,5 g.

Fondo Baratella, scavi 1881–1886.

I.G. 40871. *Inedita*.

## Armille con sezione circolare – Armringe mit rundem Querschnitt

### 53. Armilla – Armring

Verga a sezione circolare appena schiacciata. Bronzo, fusione piena. Frammentaria, conservata per circa la metà.

Runder, leicht gedrückter Querschnitt. Bronze, Vollguß, etwa die Hälfte erhalten.

Ø 8,0 cm; 45,7 g.

Fondo Baratella, scavi 1881–1886.

I.G. 29964. *Inedita*.

## Armille a capi accostati prive di decorazione – Armringe mit gegenüberstehenden Enden ohne Verzierung

### 54. Armilla – Armring

Verga a sezione circolare, con estremità appiattite, perfettamente accostate. Bronzo, fusione piena. Intera.

Stab mit rundem Querschnitt, mit abgeflachten und genau gegenüberstehenden Enden. Bronze, Vollguß, vollständig.

Ø 6,5 cm; 31,0 g.

Fondo Baratella, scavi 1881–1886.

I.G. 29956. *Inedita*.

### 55. Armilla – Armring

Verga a sezione circolare, con estremità leggermente arrotondate e assottigliate, appena accostate. Bronzo, fusione piena. Intera.

Runder Querschnitt, mit leicht abgerundeten und abgeflachten, nahezu geschlossenen Enden. Bronze, Vollguß, vollständig.

Ø 7,0 cm; 38,0 g.

Fondo Baratella, scavi 1881–1886.

I.G. 29954. *Inedita*.

### 56. Armilla – Armring

Verga a sezione piano convessa. Bronzo a fusione piena; frammentaria e contorta.

Flach-konvexer Querschnitt. Bronze, Vollguß, bruchstückhaft und verbogen.

Lungh. 5,0 cm.

Fondo Baratella, scavi 1881–1886.

I.G. 44266. *Inedita*.

## **Armille con sezione a D – Armringe mit D-förmigem Querschnitt**

### **57. Frammento di armilla – Armringfragment**

Nastro con sezione a D. Bronzo, fusione piena. Frammentaria, lacunosa delle estremità, di parte del corpo e molto contorta.

Band mit D-förmigen Querschnitt. Bronze, Vollguß, stark verbogen. Beide Enden und Teile des Ringkörpers fehlen.

*Lungh. 6,0 cm; 6,2 g.*

*Fondo Baratella, scavi 1881–1886.*

*I.G. 43312. Inedita.*

### **58. Armilla – Armring**

Con sezione rettangolare, arrotondata e assottigliata verso l'estremità conservata. Bronzo, fusione piena. Frammentaria, lacunosa delle estremità, di parte del corpo e molto contorta.

Rechteckiger Querschnitt, am erhaltenen Ende abgerundet und abgeflacht. Bronze, Vollguß, stark verbogen, beide Enden und Teile des Ringkörpers fehlen.

*Lungh. 4,3 cm; 2,3 g.*

*Fondo Baratella, scavi 1881–1886.*

*I.G. 43313. Inedita.*

## **Armille a nastro, prive di decorazione – Unverzierte bandförmige Armringe**

### **59. Armilla – Armring**

Nastro largo, spezzata ad entrambe le estremità, leggermente bombata sia sul lato esterno che all'interno. Bronzo, fusione piena. Frammentaria, lacunosa delle estremità.

Breites Band, an beiden im Querschnitt leicht gewölbten Enden abgebrochen. Bronze, Vollguß.

*Ø ca. 5,0 cm; largh. 0,7 cm; 9,7 g.*

*Fondo Baratella, scavi 1881–1886.*

*I.G. 29981. Inedita.*

## **Armille in verga a capi aperti accostati prive di decorazione – Armringe mit offenen, gegenüberstehenden Enden ohne Verzierung**

### **60. Armilla – Armring**

Verga spessa, a capi aperti accostati. Bronzo, intera.

Dicker Rundstab, mit offenen, gegenüberstehenden Enden. Bronze, vollständig.

*Ø 7,7 cm.*

*Fondo Baratella, scavi 1881–1886.*

*I.G. 29956b. Inedita.*

### **61.1. Armilla – Armring**

Verga spessa, a capi aperti e accostati. Bronzo, intera.

Dicker Rundstab, mit offenen, gegenüberstehenden Enden. Bronze, vollständig.

*Ø 8,2 cm.*

*Fondo Baratella, scavi 1881–1886.*

*I.G. 29954. Inedita.*

### **61.2. Armilla – Armring**

Verga spessa, a capi aperti accostati. Bronzo, intera.

Dicker Rundstab, mit offenen, gegenüberstehenden Enden. Bronze, vollständig.

*Ø 4,7 cm.*

*Fondo Baratella, scavi 1881–1886.*

*I.G. 29961. Inedita.*

### **61.1–3. Armilla – Armring**

Verga spessa, a capi aperti e accostati. Bronzo, leggermente frammentaria.

Dicker Rundstab, mit offenen, gegenüberstehenden Enden. Bronze, ein Ende abgebrochen.

*Ø 4,8 cm.*

*Fondo Baratella, scavi 1881–1886.*

*I.G. 29958. Inedita.*

### **62. Armilla – Armring**

Verga a sezione circolare, con estremità leggermente arrotondate e assottigliate, appena accostate. Sul corpo sono visibili più incisioni sottili, parallele in linea, che probabilmente sono da interpretare come segni di lima. Bronzo, fusione piena. Intera.

Runder Querschnitt, mit abgerundeten, gegenüberstehenden Enden. Auf dem Ringkorpus sind feine parallele Rillen zu sehen, bei denen es sich wahrscheinlich um Feilspuren handelt. Bronze, Vollguß, vollständig.

*Ø 5,5 x 5,7 cm; 9,1 g.*

*Fondo Baratella, scavi 1881–1886.*

*I.G. 29957. Inedita.*

### **63. Armilla – Armring**

Verga a sezione circolare, con una estremità tronca e l'altra leggermente arrotondata, accostate. Bronzo, fusione piena. Frammentata in due parti.

Runder Querschnitt, mit gegenüberstehenden Enden, von denen eines gerade, das andere abgerundet ist. Bronze, Vollguß, in zwei Teile zerbrochen.

*Ø 5,1 cm; 13,7 g.*

*Fondo Baratella, scavi 1881–1886.*

*I.G. 29959. Inedita.*

### **64. Armilla – Armring**

Verga, a capi aperti accostati. Bronzo, intera.

Stabförmig, mit offenen, gegenüberstehenden Enden. Bronze, vollständig.

*Ø 4,0 cm.*

*Fondo Baratella, scavi 1881–1886.*

*I.G. 29960. Inedita.*

### **65. Armilla – Armring**

Verga, a capi aperti accostati. Bronzo, intera.

Stabförmig, mit offenen, gegenüberstehenden Enden. Bronze, vollständig.

*Ø 3,6 cm.*

*Fondo Baratella, scavi 1881–1886.*

*I.G. 29963. Inedita.*

### **66. Armilla – Armring**

Verga a sezione circolare, con estremità appiattite. Bronzo, fusione piena. Intera, deformata.

Runder Querschnitt, mit abgeschrägten Enden. Bronze, Vollguß, vollständig und verbogen.

*Ø ca. 6,7 cm; 28,8 g.*

*Fondo Baratella, scavi 1881–1886.*

*I.G. 30020. Inedita.*



#### 67. Frammento di armilla

Verga a sezione circolare. Bronzo, fusione piena. Frammentaria, conservata per circa la metà.

Runder Querschnitt. Bronze, Vollguß, etwa die Hälfte erhalten.

Ø 4,0 cm; 7,6 g.

Fondo Baratella, scavi 1881–1886.

I.G. 29965. *Inedito*.

#### 68. Frammento di armilla – Armringfragment

Verga a sezione circolare. Bronzo, fusione piena. Frammentario, lacunoso delle estremità, frammentata in due parti coerenti.

Runder Querschnitt. Bronze, Vollguß, beide Enden fehlen. In zwei zusammenhängende Stücke zerbrochen.

Ø 4,0 cm; 10,9 g.

Fondo Baratella, scavi 1881–1886.

I.G. 29966. *Inedito*.

#### 69. Frammento di armilla – Armringfragment

Verga a sezione circolare. Bronzo, fusione piena. Frammentario, lacunoso delle estremità e di buona parte del corpo.

Runder Querschnitt. Bronze, Vollguß, beide Enden und ein großer Teil des Korpus fehlen.

Lungh. 3,2 cm; 3,2 g.

Fondo Baratella, scavi 1881–1886.

I.G. 43310. *Inedito*.

#### 70. Frammento di armilla – Armringfragment

Verga a sezione circolare. Bronzo, fusione piena. Frammentaria, lacunosa delle estremità e contorta.

Runder Querschnitt. Bronze, Vollguß, verbogen, beide Enden fehlen.

Lungh. 5,0 cm; 7,9 g.

Fondo Baratella, scavi 1881–1886.

I.G. 40874. *Inedito*.

#### 71. Frammento di armilla – Armringfragment

Verga a sezione circolare. Bronzo, fusione piena. Frammentaria, lacunosa delle estremità.

Runder Querschnitt. Bronze, Vollguß, beide Enden fehlen.

Lungh. 4,4 cm; 7,2 g.

Fondo Baratella, scavi 1881–1886.

I.G. 43309. *Inedito*.

#### 72. Frammento di armilla – Armringfragment

Verga a sezione circolare. Bronzo, fusione piena. Frammentaria, lacunosa delle estremità.

Runder Querschnitt. Bronze, Vollguß, beide Enden fehlen.

Lungh. 5,4 cm; 7,2 g.

Fondo Baratella, scavi 1881–1886.

I.G. 29967. *Inedito*.

#### 73. Frammento di armilla – Armringfragment

Verga a sezione circolare. Bronzo, fusione piena. Frammentaria, lacunosa delle estremità.

Runder Querschnitt. Bronze, Vollguß, beide Enden fehlen.

Ø 4,0 cm; 7,6 g.

Fondo Baratella, scavi 1881–1886.

I.G. 29965bis. *Inedito*.

#### Armille in filo a capi aperti – Armringe aus Draht mit offenen Enden

#### 74. Armilla – Armring

Filo a capi aperti. Bronzo, parzialmente lacunosa di uno dei capi e deformata.

Dicker Draht mit offenen Enden, ein Ende fehlt.

Ø 4,0 cm.

Fondo Baratella, scavi 1881–1886.

I.G. 29969. *Inedita*.

#### Armille con chiusura a innesto – Armringe mit Einschubschließe

#### 75. Armilla – Armring

Corpo in parte cavo e in parte a fusione piena, una delle estremità è molto danneggiata, cava, presuppone una chiusura a perno. Bronzo, fusione piena e lamina. Intera, danneggiata.

Korpus zum Teil hohl, zum Teil Vollguß. Eines der Enden ist stark beschädigt und hohl, was auf eine Dornschließe hinweist. Bronze, Vollguß und Blech, beschädigt.

Ø 6,0 x 6,3 cm; 62,0 g.

Fondo Baratella, scavi 1881–1886.

I.G. 29995b. *Inedita*.

#### 76. Armilla – Armring

Lamina piuttosto spessa (ca. 0,5 mm), ravvolta; la congiunzione della lamina corre sul lato interno; la sezione passa da rotonda ad ovale. Si conserva la terminazione della coda ondulata ed appuntita, in fusione piena a sezione quadrangolare. Manca l'altra terminazione che poteva essere configurata, forse a testa di serpente. Bronzo, lamina. Frammentaria ad una estremità e parzialmente contorta.

Dickes Blech (ca. 0,5 mm), nach innen zusammengedreht. Erhalten ist das gewölbte und abgeplattete „schwanzförmige“ Ende in Vollguß mit rechteckigem Querschnitt. Das andere Ende, möglicherweise ein Schlangenkopf, fehlt. Bronze, Blech, leicht verbogen, ein Ende fehlt.

Ø 7,5 cm; 14,0 g.

Fondo Baratella, scavi 1881–1886.

I.G. 29995. *Inedita*.

#### 77. Armilla – Armring

Lamina ravvolta su sè stessa, estremità ravvicinate e leggermente sovrapposte, una danneggiata; la congiunzione della lamina corre sul lato interno; è possibile che la terminazione assottigliata fosse originariamente infilata nell'estremità cava sull'altro lato. Bronzo, lamina. Pressoché intera.

Nach innen gewölbtes Blech, die Enden stehen leicht übereinander, eines ist beschädigt. Es ist möglich, dass das verjüngte Ende, ursprünglich in das andere hohle Ende gesteckt war. Bronze, Blech, weitestgehend vollständig.

Ø 4,3 cm; 4,7 g.

Fondo Baratella, scavi 1881–1886.

I.G. 30006. *Inedita*.

#### 78. Armilla – Armring

Lamina ravvolta su se stessa, cava; lamina piuttosto spessa, congiunzione piuttosto irregolare. Bronzo, lamina. Frammentaria, lacunosa delle estremità e di parte del corpo.

Ungleichmäßig zusammengedrehtes, recht dickes Blech. Bronze, Blech, beide Enden und Teil des Korpus fehlen.

Ø 5,0 cm; 3,1 g.

Fondo Baratella, scavi 1881–1886.

I.G. 30009. *Inedita*.

#### 79. Armilla – Armring

Lamina ravvolta su se stessa, piuttosto spessa; la congiunzione è piuttosto irregolare. Bronzo, lamina. Frammentaria, lacunosa delle estremità, aperta e contorta.

Ungleichmäßig zusammengedrehtes, recht dickes Blech. Bronze, beide Enden fehlen, verbogen.

Ø ca. 6,7 cm; 2,9 g.

Fondo Baratella, scavi 1881–1886.

I.G. 30007. *Inedita*.

### Frammenti di armille in filo – Armringfragmente aus Draht

#### 80. Armilla – Armring

Filo a capi aperti assottigliati. Bronzo, intera.

Draht mit offenen, verjüngten Enden. Bronze, vollständig.

Ø 4,3 cm.

Fondo Baratella, scavi 1881–1886.

I.G. 29962. *Inedita*.

### Armille in filo ritorto – Armringe aus tordiertem Draht

#### 81. Armilla – Armring

Filo ritorto con una estremità ripiegata ad anello. Bronzo, frammentaria (più della metà).

Tordierter Draht mit einem ringförmig umgebogenen Ende. Bronze, bruchstückhaft (mehr als die Hälfte fehlt).

Lungh. 2,8 cm.

Fondo Baratella, scavi 1881–1886.

I.G. 30018. *Inedita*.

#### 82. Armilla – Armring

Filo ritorto con una estremità ripiegata ad anello. Bronzo, frammentaria (più della metà).

Tordierter Draht mit einem ringförmig umgebogenen Ende. Bronze, bruchstückhaft (mehr als die Hälfte fehlt).

Lungh. 2,9 cm.

Fondo Baratella, scavi 1881–1886.

I.G. 30017. *Inedita*.

#### 83. Armilla – Armring

Filo ritorto con una estremità chiusa ad anello. Bronzo, frammentaria (più della metà).

Tordierter Draht mit einem geschlossenen, ringförmigen Ende. Bronze, bruchstückhaft (mehr als die Hälfte fehlt).

Lungh. 3,6 cm.

Fondo Baratella, scavi 1881–1886.

I.G. 30016. *Inedita*.

#### 84. Armilla – Armring

Filo ritorto. Argento, frammentaria.

Tordierter Draht. Silber, bruchstückhaft.

Ø 3,6 cm.

Fondo Baratella, scavo 1990, 4134/90.

I.G. 48861. *Inedita*.

#### 85. Armilla – Armring

Filo ritorto. Bronzo, frammentaria.

Tordierter Draht. Bronze, bruchstückhaft.

Lungh. 3,0 cm.

Fondo Baratella, scavi 1881–1886.

I.G. 30015. *Inedita*.

#### 86. Armilla – Armring

Filo ritorto. Bronzo, frammentaria.

Tordierter Draht. Bronze, bruchstückhaft.

Lungh. 3,5 cm.

Fondo Baratella, scavi 1881–1886.

I.G. 30019. *Inedita*.

#### 87. Armilla – Armring

Filo ritorto. Bronzo, frammentaria.

Tordierter Draht. Bronze, bruchstückhaft.

Lungh. 1,8 cm.

Fondo Baratella, scavi 1881–1886.

I.G. 43279. *Inedita*.

#### 88. Armilla – Armring

Filo ritorto. Bronzo, frammentaria.

Tordierter Draht. Bronze, bruchstückhaft.

Lungh. 3,0 cm.

Fondo Baratella, scavi 1881–1886.

I.G. 43282. *Inedita*.

#### 89. Armille – Armring

Filo ritorto. Bronzo, frammentaria.

Tordierter Draht. Bronze, bruchstückhaft.

Lungh. 2,0 cm; 3,0 cm.

Fondo Baratella, scavi 1881–1886.

I.G. 43280; 43300. *Inedita*.

#### 90. Armilla – Armring

Filo ritorto. Bronzo, frammentaria (più della metà).

Tordierter Draht. Bronze, bruchstückhaft (mehr als die Hälfte fehlt).

Lungh. 4,8 cm.

Fondo Baratella, scavi 1881–1886.

I.G. 30014. *Inedita*.

#### 91. Armilla – Armring

Filo ritorto. Bronzo, frammentaria (più della metà).

Tordierter Draht. Bronze, bruchstückhaft (mehr als die Hälfte fehlt).

Lungh. 2,5 cm, 3,5 cm.

Fondo Baratella, scavo 1989, 3025/88.

I.G. 48509. *Inedita*.

#### 92. Armilla – Armring

Doppio filo ritorto. Bronzo, frammentaria.

Tordierter, doppelter Draht. Bronze, bruchstückhaft.

Ø 5,5 cm.

Fondo Baratella, scavi 1881–1886.

I.G. 30012. *Inedita*.

### 93. Armilla – Armring

Doppio filo ritorto. Bronzo, frammentaria (più della metà) e contorta. Tordierter, doppelter Draht. Bronze, bruchstückhaft (mehr als die Hälfte fehlt), verbogen.

Lungh. 3,2 cm.

Fondo Baratella, scavi 1881–1886.

I.G. 30011. Inedita.

### Armille in filo ritorto, con terminazione configurata a testa di serpente – Armringe aus tordiertem Draht mit Schlangenkopfen

#### 94a–b. Armilla – Armring

Filo ritorto, a sezione quadrangolare, liscio verso le terminazioni, ripiegate in due asole contrapposte; si conserva una estremità appiattita e configurata a testa di serpente. Gli occhi sono raffigurati da due punti impressi, circondati da un semicerchio, segue una fila mediana di piccoli punti; bocca distinta da una costolatura trasversale che distingue un muso quadrangolare. Bronzo. Frammentaria, lacunosa di circa la metà.

Tordierter Draht mit viereckigem Querschnitt, zum Ende hin glatt und in doppelter Schleife gebogen. Erhalten ist ein abgeflachtes Ende in Form eines Schlangenkopfes. Die Augen sind durch zwei eingedrückte Punkte, mit einem Halbkreis umrandet, dargestellt. Der Körper ist gepunktet, das rechteckige Maul ist durch eine Querrippe abgetrennt. Bronze, etwa die Hälfte fehlt.

Ø 2,0 cm; 2,7 g.

Fondo Baratella, scavi 1881–1886.

I.G. 29993. Inedita.

#### 95a–b. Armilla – Armring

In filo ritorto, a sezione quadrangolare, liscio verso le terminazioni, ripiegate in due asole contrapposte; si conserva una estremità appiattita e configurata a testa di serpente. Gli occhi sono raffigurati da due cerchielli con punto inscritto; un analogo cerchiello con punto inscritto rappresenta la bocca su di un muso appiattito e di forma trapezoidale. Bronzo. Frammentaria, lacunosa di circa la metà, fortemente deformata.

Tordierter Draht mit viereckigem Querschnitt, zum Ende hin glatt und in zwei Schleifen gebogen. Erhalten ist ein abgeflachtes Ende in Form eines Schlangenkopfes. Die Augen sind durch zwei kleine, konzentrische Kreise mit Punkt dargestellt. Ein gleicher kleiner Kreis mit Punkt stellt den Mund auf einer flachen, trapezförmigen Schnauze dar. Bronze, etwa die Hälfte fehlt, stark verbogen.

Ø 1,5–2,0 cm; 2,9 g.

Fondo Baratella, scavi 1881–1886.

I.G. 29994. Inedita.

### Armille a nastro, con terminazione configurata a testa di serpente – Bandförmige Armringe mit Schlangenkopfen

#### 96a–b. Armilla – Armring

A nastro con terminazioni distinte con un restringimento ed estremità configurate a testa di serpente. Il collo, rivolto all'indietro, ha sezione da quadrangolare ad arrotondata. Su tutto il lato a vista

corre una decorazione con tre file irregolari di punti impressi, che si interrompono in corrispondenza del restringimento e riprendono sulle teste di serpente; in un caso i punti sono uniti anche ad un doppio segno a croce. Bronzo, fettuccia spessa. Frammentaria, lacunosa di circa un terzo.

Bandförmig, durch Einziehungen abgesetzt, Schlangenkopfen. Der nach hinten gewendete Hals weist einen runden Querschnitt auf. Auf der sichtbaren Außenseite läuft eine Verzierung mit drei Reihen unregelmäßig eingedrückter Punkte, die im Bereich der verengten Hälse unterbrochen sind und sich auf den Schlangenköpfen fortsetzen. Auf beiden Köpfen befindet sich ein verstümmeltes X-Zeichen. Bronze, dickeres Band, etwa ein Drittel fehlt.

Ø 5,0 cm; 7,4 g.

Fondo Baratella, scavi 1881–1886.

I.G. 29992. Inedita.

### Armille in filo – Drahtarmringe

#### 97. Armilla – Armring

Filo, intera, con le estremità assottigliate ed appuntite. Bronzo.

Draht, vollständig mit verjüngten, angespitzten Enden. Bronze.

Spessore 1,5 cm; Ø ca. 6,0–7,0 cm; 2,6 g.

Fondo Baratella, scavi 1881–1886.

I.G. 29946. Inedita.

#### 98. Armilla – Armring

Esemplare di taglia grande in filo; entrambe le estremità spezzate, una molto assottigliata e piegata, forse verso una terminazione ad uncino. Bronzo, filo, frammentaria.

Großes Exemplar aus Draht. Beide Enden abgebrochen, eines stark verjüngt und verbogen, möglicherweise zu einem hakenförmigen Ende. Bronze.

Spessore 2,5 cm; Ø 6,1 cm; 4,2 g.

Fondo Baratella, scavi 1881–1886.

I.G. 29951. Inedita.

#### 99. Armilla – Armring

Filo a sezione quadrata con capi ad uncino. Bronzo, frammentaria.

Draht mit rechteckigem Querschnitt und hakenförmigen Enden. Bronze, bruchstückhaft.

Ø 5,0 cm.

Fondo Baratella, scavi 1881–1886.

I.G. 29945. Inedita.

#### 100. Armilla – Armring

Filo piuttosto sottile, completamente svolto e molto contorto; una estremità è arrotondata l'altra spezzata. Bronzo, frammentaria.

Sehr dünner Draht, vollständig auseinandergebogen. Ein Ende ist abgerundet, das andere abgebrochen. Bronze, bruchstückhaft.

Spessore 1,5–2,0 cm; 2,3 g.

Fondo Baratella, scavi 1881–1886.

I.G. 40872. Inedita.

#### 101. Frammento di armilla – Armringfragment

Si conserva parte del filo ed una estremità assottigliata, appuntita e piegata ad uncino. Bronzo, contorta.

Erhalten ist ein Teil des Drahtes mit einem verjüngtem, angespitztem Hakenende. Bronze, verbogen.

Spessore 3,0 cm; 2,4 g.

Fondo Baratella, scavi 1881–1886.

I.G. 29953. Inedito.

### 102. Armilla – Armring

Esemplare in filo di medie dimensioni, con una estremità assottigliata ed appuntita e l'altra spezzata. Ferro, frammentaria.

Mittelgroßes Exemplar aus Draht mit einem verjüngten, angespitzten und einem abgebrochenen Ende. Eisen, bruchstückhaft.

*Spessore 1,5 cm; Ø 4,6 cm; 1,4 g.*

*Fondo Baratella, scavi 1881–1886.*

*I.G. 40873. Inedita.*

### 103. Armilla – Armring

Esemplare in filo di grandi dimensioni. Bronzo, frammentaria ad entrambe le estremità.

Großes Exemplar aus Draht. Bronze, an beiden Enden abgebrochen.

*Spessore 3,0 x 2,0–2,5 cm; Ø ca. 10,2 cm; 14,7 g.*

*Fondo Baratella, scavi 1881–1886.*

*I.G. 40870. Inedita.*

### 104. Frammento di armilla – Armringfragment

Piccolo frammento in filo. Bronzo.

Kleines Drahtfragment. Bronze.

*Spessore 3,0 x 1,0 cm; 0,7 g.*

*Fondo Baratella, scavi 1881–1886.*

*I.G. 43314. Inedita.*

## Armille con terminazioni a tamponi – Knotenarmringe

### 105. Armilla – Armring

Verga con terminazioni a tamponi e decorazione a ovoli pieni a gruppi di tre, maggiore il centrale e due minori ai lati. Bronzo, frammentaria, lacunosa ad una estremità.

Armring im Vollguss mit Verdickung an einem Ende und drei Gruppen mit je drei Knoten. Bronze, bruchstückhaft, ein Ende fehlt.

*Ø 7,3 cm.*

*Fondo Baratella, scavo 1989, 2403/89.*

*I.G. 48237. Inedita.*

### 106. Frammento di armilla – Armringfragment

Questo frammento appartiene ad una armilla a capi aperti con una sezione a D oblunga. La decorazione consiste in nodi disposti in gruppi, lisci e delimitati da una profonda solcatura. La terminazione è costituita da nodi: uno più piccolo seguito da un grosso nodo rigonfio, decorato da tre profonde solcature. Sul corpo i nodi di dimensioni maggiori sono affiancati da nodi più piccoli; tra i gruppi di nodi si collocano setti concavi. In contrasto il resto del corpo dell'armilla si presenta dritto e liscio. Bronzo, fusione piena. Frammento.

Armringfragment mit offenen Enden und D-förmigem Querschnitt. Die Verzierung besteht aus glatten Knotengruppen, die durch Rillen abgegrenzt sind. Über den Korpus sind die größeren Knoten von kleineren begleitet. Zwischen den Knotengruppen ist der Ringkorpus gerade und glatt. Bronze, Vollguß.

*Lungh. 7,0 cm; 24,0 g.*

*Fondo Baratella, scavi 1881–1886.*

*I.G. 29991. Inedito.*

### 107. Frammento di armilla – Armringfragment

Appartiene alla terminazione a nodo rigonfio di una armilla simile alla precedente. Esiste anche la possibilità che i due frammenti appartenessero allo stesso esemplare. La decorazione a solcature sulla terminazione a nodo è tuttavia molto logora e riconoscibile solo in un punto all'esterno. Non è nemmeno da escludere che questo frammento appartenga ad un altro corrispondente, con il quale formava una coppia. Bronzo, fusione piena. Frammento.

Enden eines Armringfragmentes als verdickter Knoten, ähnlich dem vorhergehenden. Beide Fragmente könnten zum selben Exemplar gehören, möglich ist auch, dass sie ein Ringpaar bilden. Die Rillenverzierung am Knotenende ist stark verschliffen und nur an einer Stelle außen besser zu erkennen. Bronze, Vollguß.

*Lungh. 4,1 cm; 9,0 g.*

*Fondo Baratella, scavi 1881–1886.*

*I.G. 29990. Inedita.*

## Armille a terminazioni profilate – Armringe mit profilierten Enden

### 108. Armilla – Armring

Verga massiccia con sezione circolare. Sul lato interno la sezione circolare è appena appiattita. Le terminazioni sono aperte, leggermente ispessite e distinte da due sottili solcature, seguite da una decorazione a stampo con serie di piccole coppelle. Bronzo, fusione piena. Intera.

Massiver, runder Querschnitt. Auf der Innenseite ist der Querschnitt leicht abgeflacht. Die Enden sind offen, leicht verdickt und durch zwei dünne Rillen abgetrennt. Bronze, Vollguß, vollständig erhalten.

*Ø 4,0–5,0 cm; 7,8 g.*

*Fondo Baratella, scavi 1881–1886.*

*I.G. 29989. CALZAVARA CAPUIS, CHIECO BIANCHI 1979, fig. 11.*

### 109. Frammento di armilla – Armringfragment

Verga massiccia con sezione circolare. La terminazione conservata presenta una decorazione con due fasce circolari, tra le quali corre una riga di punzonature quadrate e rettangolari. Sulla estremità appiattita si trovano numerose solcature allungate. Bronzo, fusione piena. Frammentaria.

Massiver, runder Querschnitt. Das erhaltene Ende weist eine Verzierung mit zwei Rillen auf, zwischen denen sich eine umlaufende Reihe quadratischer und rechteckiger Punzen befindet. An dem stempelförmigen Ende befinden sich umlaufend feine Längsrillen. Bronze, Vollguß.

*Lungh. 9,4 cm; 29,7 g.*

*Fondo Baratella, scavi 1881–1886.*

*I.G. 40869. Inedito.*

## Armille a serpentina – Wellenbandarmringe

### 110. Frammento di armilla – Armringfragment

Filo con sezione da rotonda a quadrangolare, entrambe le estremità sono appuntite, ma probabilmente frammentate. Bronzo, filo. Frammentaria e aperta.

Draht mit rundem bis viereckigen Querschnitt. Beide Enden sind angespitzt, wahrscheinlich abgebrochen. Bronze, offen.

*Lungh. 5,5 cm; 3,1 g.*

*Fondo Baratella, scavi 1881–1886.*

*I.G. 40875. Inedito.*

## Armille ad ovoli cavi – Hohlbuckelarmringe

### 111. Armilla – Armring

Corpo con sezione a D con parte interna appiattita. Otto ovoli cavi grandi alternati a più piccoli e decorati con quattro solcature profonde oblique, suddivisi da otto piani caratterizzati da una costolatura mediana. La porzione destinata alla chiusura presenta una terminazione dotata di un perno a sezione circolare, funzionale ad essere inserito in una apertura nell'estremità corrispondente, connotata da una cavità. Il perno non è conservato. La parte di chiusura conserva un ovolo del tipo più piccolo e uno del tipo più grande, ma doppio. Il doppio ovolo cavo è marcato a metà da una costolatura. Gli ovoli cavi sono rafforzati nella parte inferiore da una barra piena. Bronzo, fusione piena. Intera.

Korpus mit D-förmigem Querschnitt und abgeflachter innerer Seite. Acht große Hohlbuckel, abwechselnd mit kleineren, verziert durch vier tiefe Schrägrillen. Zwischen den Hohlbuckeln finden sich acht flache Zwischenstücke mit je einer mittleren Rippe. Der Bereich der Schließe weist ein Ende mit Dorn mit rundem Querschnitt auf, der in ein Loch in der gegenüberliegenden Seite eingeführt wurde. Der Dorn ist nicht erhalten. Der Verschluss wird durch einen doppelten größeren und einen kleinen Hohlbuckel gebildet. Der doppelte Hohlbuckel des Verschlussteils weist auf der Unterseite eine durchgehende Rippe auf, in gleicher Weise sind die anderen Hohlbuckel auf der Innenseite verstärkt. Bronze, Vollguß, vollständig.

*Ø 7,5 x 6,5 cm; 277,0 g.*

*Fondo Baratella, scavi 1881–1886.*

*I.G. 27947. GHIRARDINI 1888, tav. XII, 44; CALZAVARA CAPUIS, CHIECO BIANCHI 1979, fig. 12; Este preromana 2002, pp. 264–265, fig. 111,34.*

### 112. Armilla – Armring

Questa armilla appartiene verosimilmente ad una coppia con l'esemplare precedente, ma non è conservata la porzione di chiusura. Bronzo, fusione piena.

Dieser Armring gehört wahrscheinlich zu einem Ringpaar mit Nr. 111, allerdings ist das Verschlussstück nicht erhalten. Bronze, Vollguß.

*Ø 7,6 x 6,0 cm; 202,0 g.*

*Fondo Baratella, scavi 1881–1886.*

*I.G. 27948. CALZAVARA CAPUIS, CHIECO BIANCHI 1979, fig. 12; Este preromana 2002, pp. 264–265, fig. 111,35.*

### 113. Frammento di armilla – Armringfragment

Questa parte, pertinente alla chiusura di una armilla, mostra una modalità costruttiva simile a quella delle armille precedenti. Anche il numero e l'ordine degli ovoli rendono ipotizzabile che il resto del corpo dell'armilla fosse simile alle precedenti. Il frammento pertinente alla chiusura presenta qui tre ovoli cavi. Gli ovoli di questo esemplare sono lisci e privi di decorazione, i setti tra gli ovoli sono connotati da costolature. Bronzo, fusione piena. Frammento.

Verschlussstück eines Armringes mit drei Hohlbuckeln, in seiner Bauweise den vorhergehenden ähnlich, was auch durch die Zahl und Anordnung der Hohlbuckel vermutet werden darf. Die Hohlbuckel sind glatt und unverziert, die Zwischenräume weisen in der Mitte je eine Rippe auf. Bronze, Vollguß, bruchstückhaft.

*Lungh. 7,8 cm; 63,0 g.*

*Fondo Baratella, scavi 1881–1886.*

*I.G. 43454. Este preromana 2002, pp. 264–265, fig. 111,37.*

### 114. Frammento di armilla – Armringfragment

Questo frammento pertinente alla chiusura di un'armilla è del tutto simile al frammento precedente e, presumibilmente, insieme appartengono ad una coppia. Manca completamente il corpo dell'armilla. Bronzo, fusione piena. Frammento.

Verschlussstück eines Hohlbuckelringes, ähnlich Nr. 113, die zu einem Ringpaar gehören könnten. Der Korpus fehlt vollständig. Bronze, Vollguß.

*Lungh. 8,0 cm; 61,0 g.*

*Fondo Baratella, scavi 1881–1886.*

*I.G. 43453. Este preromana 2002, pp. 264–265, fig. 111,36.*

## Armille ad asole agganciate – Armringe mit Ösenenden

### 115. Armilla – Armring

Filo, con estremità leggermente assottigliate, piegate sui due lati a formare due asole contrapposte. Bronzo, filo. Intera.

Draht mit leicht abgeflachten Enden, die zwei gegenüberliegende Ösen bilden. Bronze, vollständig.

*Ø 8,0 x 8,5 cm; 38,0 g.*

*Fondo Baratella, scavi 1881–1886.*

*I.G. 29941. Inedita.*

### 116. Armilla – Armring

Filo, con estremità leggermente assottigliate, piegate sui due lati a formare due asole contrapposte. Bronzo, filo. Intera.

Draht mit leicht abgeflachten Enden, die zwei gegenüberliegende Ösen bilden. Bronze, vollständig.

*Ø 7,0–8,0 cm; 35,0 g.*

*Fondo Baratella, scavi 1881–1886.*

*I.G. 29942. Inedita.*

### 117. Armilla – Armring

Verga a sezione rettangolare sul corpo, a sezione da ovale a rotonda alle estremità leggermente assottigliate. Le estremità sono ripiegate in due anelli contrapposti. Bronzo, fusione piena. Intera.

Ringkorpus mit flach-rechteckigem Querschnitt und oval-rundem an den leicht abgeflachten Enden. Die Enden bilden zwei gegenüberstehende Ösen. Bronze, Vollguß, vollständig.

*Ø 7,7 cm; 3,3 g.*

*Fondo Baratella, scavi 1881–1886.*

*I.G. 29943. Inedita.*

**118. Armilla – Armring**

Filo a capi ad uncino agganciati. Bronzo, frammentaria ad uno dei capi e contorta.

Draht mit einem hakenförmigen Ende als Schließe. Verbogen, ein Ende fehlt.

Ø 7,3 cm.

Fondo Baratella, scavi 1881–1886.

I.G. 29952. *Inedita*.

**Armille a viticci – Armringe mit Schlaufenenden****119. Armilla – Armring**

Filo, con estremità che si chiudono avvolgendosi con due spire sul corpo dell'armilla, su lati contrapposti. Bronzo, filo. Intera.

Draht mit auf beiden Seiten um den Korpus gewickelten Enden. Bronze, vollständig.

Ø 6,6–7,7 cm; 5,7 g.

Fondo Baratella, scavi 1881–1886.

I.G. 29972. *Inedita*.

**120. Armilla – Armring**

Filo, con una estremità avvolta sul filo del corpo e l'altra tronca. Bronzo, filo. Frammentaria, mancante di una delle terminazioni.

Draht mit noch einseitig um den Ringkörper gewickeltem Ende, das andere Ende mit der Wicklung ist abgebrochen.

Ø 5,8–6,4 cm; 6,6 g.

Fondo Baratella, scavi 1881–1886.

I.G. 29973. *Inedita*.

**121. Armilla – Armring**

Filo, conserva infilata una spirale a quattro avvolgimenti; forse parte di un'armilla del tipo a viticci. Bronzo, fusione piena. Frammentaria, lacunosa delle estremità.

Draht mit vier Windungen eines Bronzedrahtes umwickelt. Möglicherweise Teil eines Armringes mit gewickeltem Ende. Bronze, Vollguß, die Enden fehlen.

Ø 4,0 cm; 9,7 g.

Fondo Baratella, scavi 1881–1886.

I.G. 29974. *Inedita*.

**122. Frammento di armilla – Armringfragment**

Filo, con estremità che si chiudono avvolgendosi con tre spire contrapposte sul corpo dell'armilla. Bronzo, filo. Frammentaria.

Draht mit dreifacher Wicklung an beiden Enden. Bronze, bruchstückhaft.

Lungh. 3,5 cm; 0,8 g.

Fondo Baratella, scavi 1881–1886.

I.G. 29977. *Inedita*.

**123. Frammento di armilla – Armringfragment**

Filo, con estremità che si chiudono avvolgendosi con tre spire contrapposte sul corpo dell'armilla. Bronzo, filo. Frammentaria e deformata.

Draht mit dreifacher Wicklung an beiden Enden. Bronze, bruchstückhaft, verformt.

Lungh. 4,2; largh. 3,5; 1,9 g.

Fondo Baratella, scavi 1881–1886.

I.G. 43298. *Inedita*.

**124. Frammento di armilla – Armringfragment**

Filo, con una estremità avvolta con cinque spire sul corpo dell'armilla. Bronzo, filo. Frammentaria; si conserva solo una delle estremità.

Draht mit einem Ende, das sich mit fünf Windungen um den Korpus schließt. Bronzedraht, bruchstückhaft, erhalten ist nur ein Ende.

Lungh. 5,1 cm; 2,4 g.

Fondo Baratella, scavi 1881–1886.

I.G. 29976. *Inedita*.

**125. Armilla – Armring**

Filo, con estremità ripiegate a formare asole lobate contrapposte e agganciate rispettivamente sulla corrispondente parte del corpo. L'armilla rimane aperta. Bronzo, filo. Pressoché intera, manca solo parte di una delle due asole.

Draht mit gegenüberstehenden Dreifachschleifen als offene Enden und fortgeführten Drahtenden, die auf beiden Seiten um den Ringkorpus gewickelt sind. Bronze, fast ganz erhalten.

Ø 3,8 cm; 2,6 g.

Fondo Baratella, scavi 1881–1886.

I.G. 29987. *Inedita*.

**126. Frammento di armilla – Armringfragment**

Filo, con una estremità avvolta con cinque spire sul corpo dell'armilla. Bronzo, filo. Frammentaria; si conserva solo una delle estremità.

Draht mit einem Ende, das sich mit fünf Windungen um den Korpus schließt. Bronze, erhalten ist nur ein Ende.

Lungh. 4,6 cm; 2,0 g.

Fondo Baratella, scavi 1881–1886.

I.G. 29975. *Inedita*.

**127. Frammento di armilla – Armringfragment**

Filo, con una estremità avvolta sul filo del corpo. Bronzo, filo. Frammentaria, mancante di gran parte del corpo e di una delle terminazioni.

Draht mit einem um den Ringkorpus gewickelten Ende. Bronze, Großteil des Korpus und ein Ende fehlen.

Lungh. 2,5 cm; 0,4 g.

Fondo Baratella, scavi 1881–1886.

I.G. 43297. *Inedita*.

**128. Frammento di armilla – Armringfragment**

Filo, con una estremità avvolta sul filo del corpo. Bronzo, filo. Frammentaria, mancante di gran parte del corpo e di una delle terminazioni.

Draht mit einem um den Ringkorpus gewickelten Ende. Bronze, Großteil des Korpus und ein Ende fehlen.

Lungh. 2,6 cm; 0,7 g.

Fondo Baratella, scavi 1881–1886.

I.G. 43296. *Inedita*.

**Armille con terminazione a teste di serpente – Armringe mit Schlangenkopfen****129. Armilla – Armring**

Verga con sezione rotonda; estremità aperte, a teste di serpente appiattite, di forma uguale e distinte dal corpo con un restringimento, decorate ad incisione con un motivo a tacche ad alberello, distinto dal corpo da due tacche trasversali; il corpo è liscio. Bronzo, fusione piena. Intera.

Runder Querschnitt. Offenes, abgeflachtes Ende mit zwei Schlangenköpfen in gleicher Ausführung, beide sind durch eine Verengung vom Ringkorpus abgesetzt. Die Köpfe sind durch Kerben in Form eines „Bäumchens“ verziert, und durch zwei Querkerben vom Korpus abgesetzt. Der Korpus selber ist unverziert. Bronze, Vollguß, vollständig.

Ø 6,7 cm; Ø 4,0–4,5 cm; 22,0 g.  
Fondo Baratella, scavi 1881–1886.  
I.G. 29970. *Inedita*.

### 130. Armilla – Armring

Del tutto simile alla precedente, probabilmente formavano una parure. Bronzo, fusione piena. Frammentata in due metà, ricomponibile.

Wie Nr. 129, wahrscheinlich bildeten beide Ringe ein Set. Bronze, Vollguß, in zwei zusammensetzbare Hälften zerbrochen.

Ø max. 5,7 cm; Ø 4,5 cm; 22,6 g.  
Fondo Baratella, scavi 1881–1886.  
I.G. 29971. *Inedita*.

*Giovanna Gambacurta*

## Orecchini – Ohringe

### 131. Orecchino – Ohrring

In filo con una estremità assottigliata ed una desinente a riccio. Bronzo, intero.

Draht mit abgeflachten Enden, von denen eines eingerollt ist. Bronze, vollständig.

Ø 1,9 cm.  
Fondo Baratella, scavi 1881–1886.  
I.G. 40884 (inv. civ. 948?). *Inedita*.

### 132. Orecchino – Ohrring

In filo con una estremità assottigliata ed una desinente a riccio. Bronzo, intero.

Draht mit abgeflachten Enden, von denen eines eingerollt ist. Bronze, vollständig.

Ø 2,3 cm.  
Fondo Baratella, scavi 1881–1886.  
I.G. 40883 (inv. civ. 948?). *Inedita*.

### 133. Orecchino – Ohrring

In filo con una estremità assottigliata ed una desinente a riccio. Bronzo, intero.

Draht mit abgeflachten Enden, von denen eines eingerollt ist. Bronze, vollständig.

Ø 1,5 cm.  
Fondo Baratella, scavi 1881–1886.  
I.G. 40882 (inv. civ. 948?). *Inedita*.

### 134. Orecchino – Ohrring

In verga sottile, con terminazione a riccio. Bronzo, si conserva solo la terminazione.

Dünnere flache Draht mit eingerolltem Ende. Bronze, nur ein Ende erhalten.

Ø 0,8 cm.  
Fondo Baratella, scavi 1881–1886.  
I.G. 43305. *Inedita*.

### 135. Orecchino – Ohrring

In verga sottile, con terminazione a riccio. Bronzo, intero, deformato.

Dünnere Draht mit eingerolltem Ende. Bronze, vollständig und verbogen.

Lungh. 4,0 cm.  
Fondo Baratella, scavi 1881–1886.  
I.G. 43307. *Inedita*.

### 136. Orecchino – Ohrring

In verga sottile, con terminazione a riccio. Bronzo, intero.

Dünnere Draht mit eingerolltem Ende. Bronze, vollständig.

Ø 1,6 cm.  
Fondo Baratella, scavi 1881–1886.  
I.G. 43308. *Inedita*.

### 137. Orecchino – Ohrring

A fettuccia, con terminazione a riccio. Bronzo, si conserva solo la terminazione.

Bandförmig mit eingerolltem Ende. Bronze, nur ein Ende erhalten.

H. 1,4 cm, Ø 0,6 cm.  
Fondo Baratella, scavi 1881–1886.  
I.G. 43306. *Inedita*.

### 138. Orecchino – Ohrring

In filo con una estremità assottigliata e l'altra probabilmente a riccio. Bronzo, lacunoso ad una estremità.

Draht mit einem abgeflachten und einem möglicherweise eingerollten Ende. Bronze, ein Ende fehlt.

Ø 2,7 cm.  
Fondo Baratella, scavi 1881–1886.  
I.G. 40885 (inv. civ. 948?). *Inedita*.

### 139. Orecchino – Ohrring

A capi aperti molto assottigliati e verga ispessita. Bronzo, intero.

Mit offenen, spitz zulaufenden Enden und verdicktem Ringkörper.

Bronze, vollständig.  
Ø 2,2 cm.  
Fondo Baratella, scavi 1881–1886.  
I.G. 40879 (inv. civ. 948?). *Inedita*.

### 140. Orecchino – Ohrring

In verga sottile, con capi aperti agganciati. Bronzo, intero.

Dünnere Draht mit offenen, eingehakten Enden. Bronze, vollständig.

Ø 2,0 cm.  
Fondo Baratella, scavi 1881–1886.  
I.G. 43304. *Inedita*.

### 141. Orecchino – Ohrring

In filo con le estremità assottigliate ed agganciate. Bronzo, intero.

Draht mit abgeflachten und eingehakten Enden. Bronze, vollständig.

Ø 1,9 cm.  
Fondo Baratella, scavi 1881–1886.  
I.G. 40886 (inv. civ. 948?). *Inedita*.

### 142. Orecchino – Ohrring

In filo con una estremità appuntita infilata nell'altra appiattita e forata.

Draht mit einem spitzen Ende, das in dem anderen stark abgeflachten und durchlochenden Ende steckt.

Ø 2,4 cm.  
Fondo Baratella, scavi 1881–1886.  
I.G. 40891 (inv. civ. 948?). *Inedita*.

**143. Orecchino – Ohrring**

In filo con una estremità assottigliata. Bronzo, lacunoso ad una estremità.

Draht mit einem abgeflachten Ende, das andere abgebrochen. Bronze. Ø 2,0 cm.

Fondo Baratella, scavi 1881–1886.  
I.G. 40887 (inv. civ. 948?). *Inedito*.

**144. Orecchino – Ohrring**

In filo a capi agganciati ad uncino. Bronzo, intero.

Draht mit hakenförmigen, ineinander eingehakten Enden. Bronze, vollständig.

Ø 3,5 cm.

Fondo Baratella, scavi 1881–1886.  
IG 29947. *Inedito*.

**145. Orecchino – Ohrring**

In filo a capi agganciati ad uncino. Bronzo, intero.

Draht mit hakenförmigen, ineinander eingehakten Enden. Bronze, vollständig.

Ø 3,5 cm.

Fondo Baratella, scavi 1881–1886.  
IG 29948. *Inedito*.

**146. Orecchino – Ohrring**

In filo a capi agganciati ad uncino. Bronzo, intero.

Draht mit hakenförmigen, ineinander eingehakten Enden. Bronze, vollständig.

Ø 0,4 cm.

Fondo Baratella, scavi 1881–1886.  
IG 29950. *Inedito*.

**147. Orecchino – Ohrring**

In filo a capi ad uncino assottigliati ed agganciati. Bronzo.

Draht mit abgeflachten, hakenförmigen, ineinander eingehakten Enden. Bronze.

Ø 4,5 cm.

Fondo Baratella, scavi 1881–1886.  
IG 29949. *Inedito*.

**148. Orecchino – Ohrring**

In filo a capi agganciati ad uncino. Bronzo, intero.

Draht mit hakenförmigen, ineinander eingehakten Enden. Bronze, vollständig.

Ø 3,0 cm.

Fondo Baratella, scavi 1881–1886.  
I.G. 29944. *Inedito*.

**149.1–2. Orecchini – Ohrringe**

Due in verga sottile, con estremità aperte una appuntita e l'altra ispessita. Bronzo, interi.

Zwei aus dünnem Draht mit offenen Enden, das eine angespitzt, das andere verdickt. Bronze, vollständig.

1: Ø 2,8 cm; 2: Ø 2,0 cm.

Fondo Baratella, scavi 1881–1886.  
I.G. 43972; I.G. 43303. *Inediti*.

**150. Orecchino – Ohrring**

In verga sottile, con una estremità appuntita e l'altra ispessita. Bronzo, intero.

Dünnere Draht mit einem spitzen und einem verdickten Ende. Bronze, vollständig.

3,2 x 2,2 cm.

Fondo Baratella, scavi 1881–1886.  
I.G. 29970. *Inedito*.

**151. Orecchino – Ohrring**

In verga sottile, con estremità assottigliate. Bronzo, intero. Dünner Stab mit abgeflachten Enden. Bronze, vollständig. 3,5 x 3,0 cm.

Fondo Baratella, scavi 1881–1886.  
I.G. 29968. *Inedito*.

**152. Orecchino? – Ohrring?**

A capi aperti in verga ingrossata con un'estremità assottigliata. Bronzo, intero.

Verdickter Ringkörper, ein Ende spitz, das andere offen. Bronze, vollständig.

Ø 1,6 cm.

Fondo Baratella, scavi 1881–1886.  
I.G. 40877 (inv. civ. 948?). *Inedito*.

Silvia Cipriano

## *Anelli digitali – Fingerringe*

### **Anelli in oro – Ringe aus Gold**

**153. Anello digitale – Fingerring**

In verga sottile che si allarga a formare il castone ovale con alloggiamento per la pietra. Oro, lacunoso della pietra.

Dünnere Ringkörper, der sich oben zu einer ovalen Fassung für die Aufnahme eines Steins erweitert. Gold, der Stein fehlt.

Ø 1,3 cm; castone 0,5 x 0,8 cm.

Fondo Baratella, scavi 1881–1886.

I.G. 44018 (inv. civ. 965). GHIRARDINI 1888, tav. XII, fig. 45, p. 168.

### **Anelli in argento – Ringe aus Silber**

**154. Anello digitale – Fingerring**

In verga sottile. Argento, intero e corroso.

Dünnere Draht. Silber, vollständig und korrodiert.

Ø 1,8 cm.

Fondo Baratella, scavi 1881–1886.

I.G. 43985. GHIRARDINI 1888, pp. 152–153.

**155. Anello digitale – Fingerring**

In filo a capi accostati ma non sovrapposti. Argento, intero.

Draht mit gegenüberstehenden, aber nicht überlappenden Enden. Silber, vollständig.

Ø 2,3 cm.

Fondo Baratella, scavi 1881–1886.

I.G. 40937 (inv. civ. 962). GHIRARDINI 1888, pp. 152–153.

**156. Anello digitale – Fingerring**

In filo a spirale. Argento, intero.

Spiralförmiger Draht. Silber, vollständig.

Ø 2,1 cm.

Fondo Baratella, scavi 1881–1886.

I.G. 40935 (inv. civ. 963). GHIRARDINI 1888, pp. 152–153.



**157. Anello digitale – Fingerring**

In filo a spirale. Argento, lacunoso ad una estremità.  
Spiralförmiger Draht. Silber, ein Ende fehlt.  
Ø 2,1 cm.

*Fondo Baratella, scavi 1881–1886.*

*I.G. 40936 (inv. civ. 963). GHIRARDINI 1888, pp. 152–153.*

**158. Anello digitale – Fingerring**

Piccolo, in filo a spirale. Argento, lacunoso ad una estremità.  
Spiralförmiger Draht, klein. Silber, ein Ende fehlt.  
Ø 1,7 cm.

*Fondo Baratella, scavi 1881–1886.*

*I.G. 40934 (inv. civ. 963). GHIRARDINI 1888, pp. 152–153.*

**159. Anello digitale – Fingerring**

Piccolo, in filo a spirale. Argento, lacunoso ad una estremità.  
Spiralförmiger Draht, klein. Silber, ein Ende fehlt.  
Ø 1,7 cm.

*Fondo Baratella, scavi 1881–1886.*

*I.G. 40932 (inv. civ. 963). GHIRARDINI 1888, pp. 152–153.*

**160. Anello digitale – Fingerring**

Piccolo, in filo a spirale. Argento, lacunoso ad una estremità.  
Spiralförmiger Draht, klein. Silber, ein Ende fehlt.  
Ø 1,8 cm.

*Fondo Baratella, scavi 1881–1886.*

*I.G. 40933 (inv. civ. 963). GHIRARDINI 1888, pp. 152–153.*

**161. Anello digitale – Fingerring**

Piccolo, in filo a spirale. Argento, intero.  
Spiralförmiger Draht, klein. Silber, vollständig.  
Ø 1,6 cm.

*Fondo Baratella, scavi 1881–1886.*

*I.G. 40931 (inv. civ. 963). GHIRARDINI 1888, pp. 152–153.*

**162. Anello digitale – Fingerring**

Piccolo, in filo a spirale. Argento, intero.  
Spiralförmiger Draht, klein. Silber, vollständig.  
Ø 1,6 cm.

*Fondo Baratella, scavi 1881–1886.*

*I.G. 40930 (inv. civ. 963). GHIRARDINI 1888, pp. 152–153.*

**163. Anello digitale – Fingerring**

Piccolo, in sottilissimo filo a spirale. Argento, intero.  
Spiralförmiger Draht, sehr dünner Draht, klein. Silber, vollständig.  
Ø 1,3 cm.

*Fondo Baratella, scavi 1881–1886.*

*I.G. 40929 (inv. civ. 963). GHIRARDINI 1888, pp. 152–153.*

**164. Anello digitale – Fingerring**

Piccolo, in sottilissimo filo a spirale. Argento, lacunoso ad una estremità.  
Spiralförmiger Draht, sehr dünner Draht, klein. Silber, ein Ende fehlt.  
Ø 1,0 cm.

*Fondo Baratella, scavi 1881–1886.*

*I.G. 40928 (inv. civ. 963). GHIRARDINI 1888, pp. 152–153.*

**165. Anelli digitali – Fingerringe**

Ventidue frammenti di anelli in filo. Argento, frammentario.  
22 drahtförmige Ringfragmente. Silber, bruchstückhaft.  
Ø 1,7–2,1 cm.

*Fondo Baratella, scavi 1881–1886.*

*I.G. 40938 (inv. civ. 964). GHIRARDINI 1888, pp. 152–153.*

**Anelli in bronzo – Bronzeringe****166. Anello digitale – Fingerring**

In verga appiattita con decorazione a perline. Bronzo, intero.  
Abgeflachter Ringkörper mit Perlierung. Bronze, vollständig.  
Ø 2,1 cm.

*Fondo Baratella, scavi 1881–1886.*

*I.G. 40897 (inv. civ. 945?). GHIRARDINI 1888, p. 152, tav. XII, fig. 33.*

**167. Anellino – Kleiner Ring**

In verga sottile a sezione circolare. Bronzo, in frammenti.  
Dünner Draht mit rundem Querschnitt. Bronze, bruchstückhaft.  
Ø 1,5 cm.

*Fondo Baratella, scavi 1881–1886.*

*I.G. 44050 (inv. civ. 948?). GHIRARDINI 1888, pp. 152–153.*

**168. Anello digitale – Fingerring**

In verga a sezione piano-convessa. Bronzo, intero.  
Ringkörper mit flach-konvexem Querschnitt. Bronze, vollständig.  
Ø 2,1 cm.

*Fondo Baratella, scavi 1881–1886.*

*I.G. 40895 (inv. civ. 945?). GHIRARDINI 1888, pp. 152–153.*

**169. Anello digitale – Fingerring**

In verga a sezione piano-convessa. Bronzo, intero.  
Ringkörper mit flach-konvexem Querschnitt. Bronze, vollständig.  
Ø 1,6 cm.

*Fondo Baratella, scavi 1881–1886.*

*I.G. 40967 (inv. civ. 940). GHIRARDINI 1888, pp. 152–153.*

**170.1–2. Anelli digitali – Fingerringe**

Due in verga a sezione piano-convessa, uno decorato a tacche incise.  
Bronzo, interi.  
Zwei mit dreieckigem Querschnitt, einer durch feine Rillen verziert. Bronze, vollständig.

*1: Ø 2,0 cm; 2: Ø 2,0 cm.*

*Fondo Baratella, scavi 1881–1886.*

*I.G. 40917 (anche 43332) (inv. civ. 945). GHIRARDINI 1888, pp. 152–153.*

**171. Anello digitale – Fingerring**

In verga a sezione piano convessa. Bronzo, intero e corrosivo.  
Draht mit flach-konvexem Querschnitt. Bronze, vollständig und korrodiert.

*Ø 2,4 cm.*

*Fondo Baratella, scavo 1987, 252/87.*

*I.G. 48243. Inedito.*

**172. Anello digitale – Fingerring**

Piccolo, in fettuccia. Bronzo, intero.  
Bandförmig, klein. Bronze, vollständig.  
Ø 1,6 cm.

*Fondo Baratella, scavo 1989, 2687/89.*

*I.G. 48253. Inedito.*

**173.1–3. Anelli digitali – Fingerringe**

Tre in verga a sezione piano convessa decorata al centro da una solcatura. Bronzo, interi.

Drei „Doppelringe“ mit flachem, in der Mitte mit einer Rille eingezogenem Querschnitt. Bronze, vollständig.

1: Ø 1,7 cm; 2: Ø 2,0 cm; 3: Ø 2,0 cm.

Fondo Baratella, scavi 1881–1886.

I.G. 40919 (anche 43328 e 43329) (inv. civ. 945). GHIRARDINI 1888, pp. 152–153.

**174. Anello digitale – Fingerring**

In fettuccia, asimmetrico, decorato nella parte centrale da due solcature. Bronzo, frammentario e corroso.

Bandförmig, asymmetrisch. In der Mitte längs durch zwei Rillen verziert. Bronze, bruchstückhaft und korrodiert.

Ø 1,5 cm.

Fondo Baratella, scavo 1991, 5058/91.

I.G. 48239. *Inedito*.

**175. Anelli digitali – Fingerringe**

Due frammenti in alta fettuccia sagomata al centro. Bronzo, frammentari.

Zwei bandförmige Fragmente, in der Mitte profiliert. Bronze, bruchstückhaft.

Ø 2,3 cm; 2,3 cm.

Fondo Baratella, scavi 1881–1886.

I.G. 43323 e 43324. GHIRARDINI 1888, pp. 152–153.

**176. Anello digitale – Fingerring**

In verga spessa, profilato con doppia solcatura. Bronzo, intero.

Dicker Ringkörper, profiliert mit doppelter Rille. Bronze, vollständig.

Ø 1,6 cm.

Fondo Baratella, scavi 1881–1886.

I.G. 40942 (inv. civ. 944). GHIRARDINI 1888, pp. 152–153.

**177. Anello digitale – Fingerring**

A fettuccia, a capi aperti, accostati con decorazione ad occhi di dado. Bronzo, intero.

Bandförmig mit offenen, gegenüberstehenden Enden und Würfelaugenverzierungen. Bronze, vollständig.

Ø 3,0 cm.

Fondo Baratella, scavi 1881–1886.

I.G. 40921 (inv. civ. 944). GHIRARDINI 1888, pp. 152–153.

**178. Anello – Ring**

In verga spessa, a capi aperti, sovrapposti, con estremità modanate. Bronzo, lacunoso di una delle estremità.

Dicker Stab mit offenem, übereinandergelegtem, profiliertem Ende. Bronze, eines der Enden fehlt.

Ø 3,0 cm.

Fondo Baratella, scavi 1881–1886.

I.G. 40905 (inv. civ. 948). GHIRARDINI 1888, pp. 152–153.

**179. Anello – Ring**

In verga a capi aperti, sovrapposti, con estremità assottigliate e modanate. Bronzo, lacunoso di una delle estremità.

Stab mit offenem, übereinandergelegtem, abgeflachtem und profiliertem Ende. Bronze, eines der Enden fehlt.

Ø 2,4 cm.

Fondo Baratella, scavi 1881–1886.

I.G. 40904 (inv. civ. 948). GHIRARDINI 1888, pp. 152–153.

**180. Anello digitale – Fingerring**

In fettuccia a capi aperti. Bronzo, frammentario.

Bandförmig mit offenen Enden. Bronze, bruchstückhaft.

Ø 3,0 cm.

Fondo Baratella, scavi 1881–1886.

I.G. 40920 (inv. civ. 944). GHIRARDINI 1888, pp. 152–153.

**181. Anello digitale – Fingerring**

In fettuccia a capi sovrapposti. Bronzo, intero.

Bandförmig mit offenen Enden. Bronze, vollständig.

Ø 1,8 cm.

Fondo Baratella, scavi 1881–1886.

I.G. 40898 (inv. civ. 944). GHIRARDINI 1888, pp. 152–153.

**182. Anello digitale – Fingerring**

In fettuccia a capi aperti. Bronzo, intero.

Bandförmig mit offenen Enden. Bronze, vollständig.

Ø 2,0 cm.

Fondo Baratella, scavo 1987, 194/87.

I.G. 48234. *Inedito*.

**183. Anello digitale – Fingerring**

In fettuccia piano convessa a capi aperti e sovrapposti, con decorazione a gruppi di solcature trasversali. Bronzo, frammentario e deformato.

Bandförmig mit flach-konvexem Querschnitt und offenen, übereinandergelegten Enden, verziert mit Strichgruppen. Bronze, bruchstückhaft und verformt.

Ø 2,5 cm.

Fondo Baratella, scavo 1987, 286/87.

I.G. 48235. *Inedito*.

**184.1–2. Anelli digitali – Fingerringe**

Due in filo a spirale a tre spire con terminazioni modanate. Bronzo, interi.

Zwei aus spiralförmigem Draht mit drei Windungen und profilierten Enden. Bronze, vollständig.

Ø 2,4 cm; 2,4 cm.

Fondo Baratella, scavi 1881–1886.

I.G. 40922 (anche 43327) (inv. civ. 948). GHIRARDINI 1888, pp. 152–153.

**185.1–4. Anelli digitali – Fingerringe**

Quattro in verga a sezione circolare a spirale. Bronzo, frammentari.

Vier teilweise spiralförmige mit runden Querschnitten. Bronze, bruchstückhaft.

1: Ø 1,0 cm; 2: Ø 1,7 cm; 3: Ø 2,2 cm; 4: Ø 1,9 cm.

Fondo Baratella, scavi 1881–1886.

I.G. 40927 (inv. civ. 948). GHIRARDINI 1888, pp. 152–153.

**186.1–13. Anelli digitali – Fingerringe**

Tredici in verga a sezione circolare a spirale, uno con capi appuntiti. Bronzo.

13 aus spiralförmigem Draht mit rundem Querschnitt, einer mit angespitzten Enden. Bronze.

Ø 2,2 – 2,6 cm.

Fondo Baratella, scavi 1881–1886.

I.G. 40926a, da 43333 a 43337 (inv. civ. 948). GHIRARDINI 1888, pp. 152–153.

**187.1–12. Anelli digitali – Fingerringe**

Dodici in verga a sezione circolare a spirale. Bronzo, quattro interi e otto frammentari.

Zwölf spiralförmige mit rundem Querschnitt. Bronze. Vier vollständig und acht bruchstückhaft.

Ø 2,0 cm; 2,0 cm; 1,9 cm; 2,0 cm; 2,0 cm; 2,0 cm; 2,0 cm; 2,0 cm; 2,0 cm; 1,9 cm; 1,9 cm; 1,8 cm.

Fondo Baratella, scavi 1881–1886.

I.G. 40925 (quattro) e da 43345 a 43352 (inv. civ. 948). GHIRARDINI 1888, pp. 152–153.

**188.1–2. Anelli digitali – Fingerringe**

Due in verga a sezione circolare a spirale. Bronzo, frammentari.

Zwei spiralförmige mit rundem Querschnitt. Bronze, bruchstückhaft.

1: Ø 2,0 cm; 2: Ø 1,7 cm.

Fondo Baratella, scavi 1881–1886.

I.G. 40903 (inv. civ. 948). GHIRARDINI 1888, pp. 152–153.

**189. Anello digitale – Fingerring**

In fettuccia larga, a spirale, a capi assottigliati. Bronzo, frammentario.

Breites Band, spiralförmig mit abgeflachten Enden. Bronze, bruchstückhaft.

Ø 2,3 cm.

Fondo Baratella, scavi 1881–1886.

I.G. 40902 (inv. civ. 946). GHIRARDINI 1888, pp. 152–153.

**190. Anello digitale – Fingerring**

In fettuccia a quattro giri di spirale. Bronzo, intero.

Draht mit vier Windungen. Bronze, vollständig.

Ø 2,2 cm; h. 1,3 cm.

Fondo Baratella, scavi 1881–1886.

I.G. 40893 (inv. civ. 948). GHIRARDINI 1888, pp. 152–153.

**191. Anello digitale – Fingerring**

In fettuccia a quattro giri di spirale, con una estremità modanata. Bronzo, frammentario.

Draht mit vier Windungen und einem profiliertem Ende. Bronze, ein Ende abgebrochen.

Ø 2,1 cm; h. 0,6 cm.

Fondo Baratella, scavi 1881–1886.

I.G. 40896 (inv. civ. 948). GHIRARDINI 1888, pp. 152–153.

**192.1–10. Anelli digitali – Fingerringe**

Dieci in verga sottile, otto a spirale, due a capi aperti. Bronzo, tre interi e sette frammentari.

Zehn Exemplare aus Draht, davon acht spiralförmig und zwei mit offenen Enden. Bronze. Drei vollständig und sieben fragmentarisch.

Ø 2,0 cm; 2,0 cm; 2,1 cm; 2,1 cm; 2,1 cm; 2,1 cm; 2,2 cm; 2,1 cm; 2,1 cm; 1,9 cm.

Fondo Baratella, scavi 1881–1886.

I.G. 40924 e da 43339 a 43344 (inv. civ. 948). GHIRARDINI 1888, pp. 152–153.

**193. Anello digitale – Fingerring**

In verga a sezione circolare, a spirale a quattro giri. Bronzo, frammentario.

Rundstabiger Draht mit vier Windungen. Bronze, bruchstückhaft.

Ø 1,8 cm.

Fondo Baratella, scavi 1881–1886.

I.G. 40923 (anche 43338) (inv. civ. 948). GHIRARDINI 1888, pp. 152–153.

**194.1–4. Anelli digitali – Fingerringe**

Quattro in verga a sezione circolare, a spirale a tre giri. Bronzo, due interi e due frammentari.

Vier Spiralinge mit runden und rechteckigen Querschnitten. Bronze. Zwei vollständig und zwei bruchstückhaft.

Ø 1,5 cm; 1,4 cm; 1,4 cm; 1,1 cm.

Fondo Baratella, scavi 1881–1886.

I.G. 40939 e 43354–43356 (inv. civ. 948). GHIRARDINI 1888, pp. 152–153.

**195. Anello digitale – Fingerring**

Piccolo, in filo a spirale con due avvolgimenti. Bronzo, frammentario e molto corrosivo.

Kleiner Spiraling mit zwei Windungen. Bronze, fragmentarisch und stark korrodiert.

Ø 1,2 cm.

Fondo Baratella, scavo 1987, 302/87.

I.G. 48236. Inedito.

**196. Anello digitale – Fingerring**

In verga sottile a sezione circolare. Bronzo, frammentario.

Draht mit rundem Querschnitt. Bronze, bruchstückhaft.

Ø 2,4 cm.

Fondo Baratella, scavi 1881–1886.

I.G. 43912. GHIRARDINI 1888, pp. 152–153.

**197. Anelli digitali – Fingerringe**

Due frammenti in verga sottile. Bronzo, frammentari.

Zwei Fragmente aus dünnem Draht. Bronze, bruchstückhaft.

Ø 1,9 cm; 2,0 cm.

Fondo Baratella, scavi 1881–1886.

I.G. 43325 e 43326. GHIRARDINI, pp. 152–153.

**198. Anello digitale – Fingerring**

Con castone circolare e pietra dura rosata. Bronzo e pietra dura, intero.

Mit runder Fassung und rosafarbenem Halbedelstein. Bronze, vollständig.

Ø 2,0 cm; Ø castone 0,7 cm.

Fondo Baratella, scavi 1881–1886.

I.G. 44019 (inv. civ. 971). GHIRARDINI 1888, p. 167.

**199. Anello digitale – Fingerring**

Con castone ovale in lamina appiattita decorata da una figura femminile incisa. Bronzo, intero.

Mit ovaler Fassung aus abgeflachtem Blech, verziert durch eine eingetiefte weibliche Figur. Bronze, vollständig.

Ø 1,8 cm; Ø castone ca. 1,0 cm.

Fondo Baratella, scavi 1881–1886.

I.G. 44020 (inv. civ. 969). GHIRARDINI 1888, p. 167.

**200. Anello digitale – Fingerring**

Con castone circolare in lamina appiattita decorato da Satiro inginocchiato inciso. Bronzo, intero.

Mit ovaler Fassung aus abgeflachtem Blech, verziert durch einen ziselierten, knieenden Satyr. Bronze, vollständig.

Ø 2,0 cm; Ø castone 1,1 cm.

Fondo Baratella, scavi 1881–1886.

I.G. 44021 (inv. civ. 968). GHIRARDINI 1888, tav. XI, fig. 6; p. 167.

### 201. Anello digitale – Fingerring

Con castone ovale in lamina appiattita decorata da un volatile inciso. Bronzo, frammentario.

Mit ovaler Fassung aus abgeflachtem Blech, verziert durch einen eingetieften Vogel. Bronze, bruchstückhaft.

*H. castone 0,7 cm; largh. castone 1,2 cm.*

*Fondo Baratella, scavi 1881–1886.*

*I.G. 43318 (inv. civ. 970). GHIRARDINI 1888, p. 167.*

### 202. Anello digitale – Fingerring

Con castone ovale in lamina appiattita. Bronzo, frammentario.

Mit ovaler Fassung aus abgeflachtem Blech. Bronze, bruchstückhaft.

*H. castone 0,7 cm; largh. castone 1,2 cm.*

*Fondo Baratella, scavi 1881–1886.*

*I.G. 43317 (inv. civ. 970). GHIRARDINI 1888, p. 167.*

### 203. Anello digitale – Fingerring

Con castone ovale in lamina appiattita decorata da incisione non leggibile. Bronzo, frammentario.

Mit ovaler Fassung aus abgeflachtem Blech, Verzierung nicht erkennbar. Bronze, bruchstückhaft.

*H. castone 0,8 cm; largh. castone 1,1 cm.*

*Fondo Baratella, scavi 1881–1886.*

*I.G. 43321 (inv. civ. 970). GHIRARDINI 1888, p. 167.*

### 204. Anello digitale – Fingerring

Con castone ovale in lamina appiattita. Bronzo, frammentario.

Mit ovaler Fassung aus abgeflachtem Blech, Verzierung nicht identifizierbar. Bronze, bruchstückhaft.

*H. castone 0,8 cm; largh. castone 1,1 cm.*

*Fondo Baratella, scavi 1881–1886.*

*I.G. 43316 (inv. civ. 970). GHIRARDINI 1888, p. 167.*

### 205. Anello digitale – Fingerring

Con castone ovale in lamina appiattita. Bronzo, frammentario.

Mit ovaler Fassung aus abgeflachtem Blech, Verzierung nicht identifizierbar. Bronze, bruchstückhaft.

*H. castone 0,7 cm; largh. castone 1,0 cm.*

*Fondo Baratella, scavi 1881–1886.*

*I.G. 43320 (inv. civ. 970). GHIRARDINI 1888, p. 167.*

### 206. Anello digitale – Fingerring

Con castone e incasso per la pietra. Bronzo, frammentario.

Mit ovaler Fassung für einen Stein. Bronze, bruchstückhaft.

*L. incasso 1,0 cm.*

*Fondo Baratella, scavi 1881–1886.*

*I.G. 43322. GHIRARDINI 1888, p. 167.*

## Anelli in ferro – Eisenringe

### 207. Anello digitale – Fingerring

In fettuccia sottile a sezione piano-convessa. Ferro, intero.

Bandförmig dünn, mit dreieckigem Querschnitt. Eisen, vollständig.

*Ø 2,1 cm.*

*Fondo Baratella, scavi 1881–1886.*

*I.G. 40943 (inv. civ. 944). GHIRARDINI 1888, pp. 152–153.*

### 208. Anello digitale – Fingerring

Con castone e incasso per la pietra. Ferro, frammentario.

Mit ovaler Fassung für den Stein. Eisen, bruchstückhaft.

*Ø 2,0 cm.*

*Fondo Baratella, scavi 1881–1886.*

*I.G. 43319. GHIRARDINI 1888, p. 167.*

### 209. Anello digitale – Fingerring

A sezione piano-convessa, con castone ellittico d'ambra decorato ad incisione. Ferro, mancante di parte dell'anello.

Mit halbkreisförmigem Querschnitt, ovaler Fassung und Bernstein, der durch eine Gravur verziert ist. Eisen, Teil des Ringes fehlt.

*Ø 23 cm; lugh. castone 1,2 cm.*

*Fondo Baratella 1881–188.*

*I.G. 44051. GHIRARDINI 1888, p. 167.*

*Silvia Cipriano*

## Spilloni – Nadeln

### 210. Spillone a globetti – Mehrkopfnadel

Si conservano cinque globetti intercalati da ovoli. Bronzo, frammentario, lacunoso di tutto il fusto.

Erhalten sind fünf abgeflachte Kugeln zwischen denen kleine Buckel eingefügt sind. Bronze, bruchstückhaft, der Schaft fehlt.

*H. 5,8 cm; Ø 2,0 cm.*

*Fondo Baratella, scavi 1881–1886.*

*I.G. 40998 (inv. civ. 980). GHIRARDINI 1888, tav. XIII, fig. 21;*

*Este preromana 2002, p. 264, fig. 111,44.*

### 211. Spillone – Nadel

Capocchia a globetto e fusto a sezione circolare rastremato verso l'estremità. Bronzo, intero.

Kugelkopf und Schaft mit rundem Querschnitt, zur Spitze hin verjüngt. Bronze, vollständig.

*H. 9,3 cm.*

*Fondo Baratella, scavi 1881–1886.*

*I.G. 41002. Inedito.*

### 212.1–3. Spilloni – Nadeln

Tre con terminazioni modanate o a globetto. Bronzo a fusione piena, frammentari.

Drei Nadelköpfe mit Kugeln oder mehrfacher Profilierung. Bronze, Vollguß, bruchstückhaft.

*1: h. 1,4 cm; 2: h. 2,2 cm; 3: h. 2,2 cm.*

*Fondo Baratella, scavi 1881–1886.*

*I.G. 44052. Inediti.*

### 213. Spillone – Nadel

Con capocchia a perlina sferica infilata in un perno di ferro. Ferro, frammentario.

Mit Kopf aus kugelförmiger Perle, auf einem Schaft aus Eisen aufgesetzt. Eisen, bruchstückhaft.

*H. 4,2 cm.*

*Fondo Baratella, scavi 1881–1886.*

*I.G. 44053. Inedito.*

**214. Spillone – Nadel**

Con testa costituita da un grano di steatite e perno ribattuto. Bronzo a fusione piena, frammentario.

Mit Kopf aus Speckstein und durchgehendem Schaft. Bronze, Vollguß, bruchstückhaft.

*H. 1,2 cm; Ø perlina 0,7 cm.*

*Fondo Baratella, scavi 1881–1886.*

*I.G. 44054. Inedito.*

**215. Spillone – Nadel**

Di piccole dimensioni con capocchia a perlina. Bronzo, intero e piegato.

Kleine Nadel mit Kopf aus einer kleinen Perle. Bronze, vollständig, verbogen.

*H. 1,2 cm; lungh. 1,4 cm.*

*Fondo Baratella, scavo 1987, 201/87.*

*I.G. 48054. Inedito.*

**216. Spillone – Nadel**

Di piccole dimensioni con capocchia a perlina, piegato ad U. Bronzo, intero.

Kleine Nadel mit Kopf aus einer kleinen Perle, u-förmig gebogen. Bronze, vollständig.

*Lungh. 2,4 cm.*

*Fondo Baratella, scavo 1988, 1221/88.*

*I.G. 48058. Inedito.*

**217. Spillone – Nadel**

Di piccole dimensioni con capocchia a perlina. Bronzo, lacunoso alla punta.

Kleine Nadel mit Kopf aus einer kleinen Perle. Bronze, verbogen, die Spitze fehlt.

*Lungh. 3,3 cm.*

*Fondo Baratella, scavo 1989, 2710/89.*

*I.G. 48060. Inedito.*

**218. Spillone – Nadel**

Di piccole dimensioni con capocchia a perlina, piegato alla punta. Bronzo, intero.

Kleine Nadel mit Kopf aus einer kleinen Perle, an der Spitze gebogen. Bronze, vollständig.

*Lungh. 3,3 cm.*

*Fondo Baratella, scavo 1989, 3202/89.*

*I.G. 48062. Inedito.*

**219. Spillone – Nadel**

Di piccole dimensioni con capocchia costituita da una perla in bronzo infilata nel fusto e decorata da una solcatura orizzontale; piegato ad angolo retto. Bronzo, intero.

Kleine Nadel mit Kopf aus einer Bronzeperle, die auf den Schaft gesteckt und durch eine horizontale Rille verziert ist. Im rechten Winkel verbogen. Bronze, vollständig.

*Lungh. 5,2 cm.*

*Fondo Baratella, scavo 1987, 88/87.*

*I.G. 48047. Inedito.*

**220. Spillone – Nadel**

Di piccolissime dimensioni, con capocchia a perlina. Bronzo, intero?

Sehr klein, mit Kopf aus einer kleinen Perle. Bronze, vollständig?

*Lungh. 1,5 cm.*

*Fondo Baratella, scavo 1990, 90/87.*

*I.G. 48048. Inedito.*

*Giovanna Gambacurta*

**Fibule in bronzo e argento –  
Bronze- und Silberfibeln**

**221. Fibula – Fibel**

Arco di verga con staffa desinente a pomello profilato, arco carenato e ispessito. Bronzo, intera.

Bandförmiger, verbreiteter, hoher Bügel mit Nadelrast und profilierter Fußknopf. Bronze, vollständig.

*Lungh. 3,7 cm; h. 2,5 cm.*

*Fondo Baratella, scavo 1988, 1161/1988.*

*I.G. 48021. Inedita.*

**222. Frammento di fibula – Fibelfragment**

Pertinente alla terminazione della staffa lunga desinente a papavero. Bronzo, frammentario.

Mohnkopfförmiger Fußknopf einer Fibel mit langem Fuß. Bronze, bruchstückhaft.

*Lungh. 0,9 cm.*

*Fondo Baratella, scavo 1987, 113/87.*

*I.G. 48050. Inedito.*

**223.1–2. Frammenti di fibule – Fibelfragmente**

Tre pertinenti a navicelle con decorazione geometrica incisa sull'arco e una piccola navicella aperta a losanga consistente in parte dell'arco poco profondo con apici laterali e pannello decorativo a graticcio delimitato da due solcature. Bronzo, frammentarie.

Drei Fragmente von Kahnfibeln mit ziselierten, geometrischen Verzierungen auf den Bügeln sowie eine rautenförmig geöffnete Kahnfibel mit flachem Bügel, seitlichen Spitzen und Gitterverzierung, die durch zwei Rillen begrenzt wird. Bronze, bruchstückhaft.

*Lungh. 3,0 cm; largh. 2,0 cm; lungh. 2,2 cm; largh. 1,2 cm; lungh.*

*1,7 cm; largh. 1,3 cm; lungh. 1,9 cm; largh. 1,0 cm.*

*Fondo Baratella, scavo 1880–1883, scavo 1987, 273/1987.*

*I.G. 44055; I.G. 48012. Inediti.*

**224.1–2. Fibule – Fibeln**

Una proto-Certosa ad appendice terminale rialzata con arco decorato a serie di solcature trasversali e un frammento pertinente ad una staffa analoga. Bronzo, frammentarie.

Proto-Certosafibel mit aufgestelltem Fuß, auf dem Bügel Verzierung mit zwei Gruppen von Querrillen und ein sehr ähnliches Fußfragment. Bronze, bruchstückhaft.

*1: lungh. 3,5 cm; h. 1,5 cm; 2: lungh. 1,4 cm; h. 0,8 cm.*

*Fondo Baratella, scavo 1988, 1036/1988, 1056/1988.*

*I.G. 48017; I.G. 48349. Inedita.*

**225. Frammenti di fibule – Fibelfragmente**

Due frammenti di Certosa, consistenti in parte dell'arco e della staffa con decorazione a V. Argento, frammentaria e deformata.

Zwei Fragmente von Certosafibeln, ein Teil eines Bügels und eines Fußes, v-förmige Verzierung. Silber, verbogen.

*Lungh. 5,0 cm; lungh. 1,6 cm.*

*Fondo Baratella, scavo 1990, 4227/1990.*

*I.G. 48391. Inediti.*

**226.1–2. Frammenti di fibule – Fibelfragmente**

Due Certosa, consistenti una in parte della staffa e attacco dell'arco, l'altra nella staffa con terminazione rialzata. Bronzo, frammentarie. Zwei Certosafibeln, Fuß mit Bügelansatz und aufgestelltem Fußknopf und ein Fragment mit Ansatz des Bügels am Fuß. Bronze.

*1: lungh. 1,8 cm; 2: lungh. 2,4 cm.*

*Fondo Baratella, scavo 1988, 1112/1988, scavo 1880–1883.*

*I.G. 48547; I.G. 44056. Inediti.*

**227. Frammento di fibula – Fibelfragment**

Consistente nell'arco piano convesso. Bronzo.

Flach-konvexer Fibelbügel. Bronze.

*Lungh. 4,2 cm.*

*Fondo Baratella, scavo 1880–1883.*

*I.G. 44057. Inedito.*

**228. Frammenti di fibula – Fibelfragmente**

Due frammenti consistenti in parte della molla e dell'ardiglione e parte dell'arco piatto con serie di solcature trasversali a gruppi. Bronzo, frammentaria.

Zwei Fibelfragmente, Teil der Spirale und Teil eines flachen Bogens, verziert mit zwei Strichgruppen. Bronze.

*Lungh. 2,5 cm; largh. 0,6 cm.*

*Fondo Baratella, scavo 1988, 1017/1988.*

*I.G. 48016. Inediti.*

**229. Frammento di fibula – Fibelfragment**

Un frammento dell'arco con serie di solcature trasversali. Bronzo, frammentaria.

Ein Fragment eines Bogens mit zwei Gruppen von Querrillen. Bronze.

*Lungh. 1,7 cm.*

*Fondo Baratella, scavo 1988, 1037/1988.*

*I.G. 48018. Inedito.*

**230. Frammento di fibula – Fibelfragment**

Consistenti in parte dell'arco decorato a gruppi di solcature trasversali. Bronzo, frammentaria.

Teil eines Bogens mit Querrillen verziert. Bronze.

*Lungh. 1,1 cm.*

*Fondo Baratella, scavo 1989, 2539/1989.*

*I.G. 48026. Inedito.*

**231. Frammento di fibula – Fibelfragment**

Consistente in parte dell'arco decorato a gruppi di solcature trasversali e staffa piena. Bronzo, frammentaria.

Teil eines Fibelbogens, verziert durch Gruppen von Querrillen und Fußansatz. Bronze.

*Lungh. 2,9 cm.*

*Fondo Baratella, scavo 1989, 2781/1989.*

*I.G. 48029. Inedito.*

**232. Frammento di fibula – Fibelfragment**

Consistente in parte dell'arco ispessito con tracce di combustione. Bronzo, frammentaria.

Teil eines verdickten Fibelbogens mit Spuren von Feuereinwirkung. Bronze.

*Lungh. 1,5 cm.*

*Fondo Baratella, scavo 1989, 2781/1989.*

*I.G. 48030. Inedito.*

**233. Frammenti di fibula – Fibelfragmente**

Consistente nell'arco ispessito delimitato da un cordoncino e piccoli frammenti della staffa e della molla. Bronzo, frammentaria.

Ein verdickter, durch eine Rippe begrenzter Bügel und kleinere Fragmente eines Fußes und einer Spirale. Bronze.

*Lungh. 2,9 cm.*

*Fondo Baratella, scavo 1880–1883.*

*I.G. 44058. Inediti.*

**234. Frammento di fibula – Fibelfragment**

Piccola fibula con arco ispessito e parte della molla. Bronzo, frammentaria e combusta.

Kleine Fibel mit verdicktem Bogen und Teil der Spirale. Bronze, verbrannt.

*Lungh. 2,1 cm.*

*Fondo Baratella, scavo 1880–1883.*

*I.G. 44059. Inedito.*

**235. Frammento di fibula(?) – Fibelfragment(?)**

Consistente in parte dell'arco con ispessimento centrale. Bronzo, frammentaria.

Teil eines verdickten Fibelbogens. Bronze.

*Lungh. 0,8 cm.*

*Fondo Baratella, scavo 1987, 2/1987–1988.*

*I.G. 48001. Inedito.*

**236. Frammento di fibula – Fibelfragment**

Consistente in parte dell'arco a sezione piano-caremata. Bronzo, frammentaria.

Teil eines Bogens mit rautenförmigem Querschnitt. Bronze.

*Lungh. 1,7 cm.*

*Fondo Baratella, scavo 1987, 198/1987.*

*I.G. 48007. Inedito.*

**237. Frammento di fibula – Fibelfragment**

Consistente in parte dell'arco. Bronzo, frammentaria.

Teil eines Fibelbügels. Bronze.

*Lungh. 1,4 cm.*

*Fondo Baratella, scavo 1987, 128/1987.*

*I.G. 48002. Inedito.*

**238. Frammento di fibula – Fibelfragment**

Con terminazione della staffa lunga, desinente a pomello. Bronzo, frammentaria.

Langer Fuß mit Kugelabschluss. Bronze.

*Lungh. 2,9 cm.*

*Fondo Baratella, scavo 1880–1883,*

*I.G. 44060. Inedito.*

**239. Frammento di fibula – Fibelfragment**

Frammento consistente nella terminazione della staffa lunga desinente a pomello. Bronzo, frammentaria.

Langer Fuß mit Kugelabschluss. Bronze.

*Lungh. 3,2 cm.*

*Fondo Baratella, scavo 1880–1883.*

*I.G. 44061. Inedito.*

**240. Fibula – Fibel**

Schema Medio La Tène con arco a noduli decorati in plastic style, molla bilaterale intenzionalmente deformata. Argento, frammentaria.

Fibel im Mittellatèneschema mit Knotenbügel, im plastischen Stil verziert und mit absichtlich auseinandergezogener, beidseitiger Spirale. Silber, bruchstückhaft.

*Lungh. senza molla 3,0 cm.*

*Fondo Baratella, scavo 1990, 4012/90.*

*I.G. 48860. Inedita.*

**241. Frammento di fibula – Fibelfragment**

Schema Medio La Tène con modanature sulla staffa e pomello tra staffa e arco. Bronzo, frammentaria e deformata.

Fibel im Mittellatèneschema mit Rippung und Bügelkugel. Bronze, verformt.

*Lungh. 3,8 cm; h. 3,2 cm.*

*Fondo Baratella, scavo 1880–1883.*

*I.G. 44062. Inedito.*

**242. Fibula – Fibel**

Schema Medio La Tène consistente in parte della molla bilaterale e parte dell'arco, con nodi. Bronzo, frammentaria.

Fibel im Mittellatèneschema mit Teil der beidseitigen Spirale und Bügelknoten. Bronze.

*Lungh. 3,4 cm.*

*Fondo Baratella, scavo 1991, 5322/1991.*

*I.G. 48070. Inedita.*

**243. Frammento di fibula – Fibelfragment**

Frammento del arco di fibula di schema La Tène. Bronzo, frammentaria.

Bügelfragment einer Latènefibel. Bronze.

*Lungh. 2,7 cm.*

*Fondo Baratella, scavo 1880–1883.*

*I.G. 44063. Inedito.*

**244. Fibula – Fibel**

Schema Medio La Tène con molla bilaterale a nove avvolgimenti su perno in ferro, con corda esterna, arco a D, staffa riallacciata alla sommità dell'arco con semplice fascetta. Bronzo, ferro, intera.

Fibel im Mittellatèneschema mit beidseitiger Spirale aus neun Windungen um eine Achse aus Eisen. Mit äußerer Sehne, D-förmigem Bügel und umgeschlagenem Fuß, der durch eine Klammer oben am Bügel befestigt ist. Bronze und Eisen, vollständig.

*Lungh. 8,2 cm; h. 2,6 cm; largh. molla 3,8 cm.*

*Fondo Baratella, scavo 1989, 2820/1989.*

*I.G. 48031. Inedita.*

**245. Frammento di fibula – Fibelfragment**

Schema Tardo La Tène con molla bilaterale a sette avvolgimenti e corda esterna, ardiglione contorto. Bronzo, frammentaria.

Fibel im Spätlatèneschema mit beidseitiger Spirale (eine Seite abgebrochen) mit sieben Windungen und äußerer Sehne. Nadel verbogen. Bronze.

*Lungh. 2,1 cm; 2,6 cm; largh. 1,2 cm; 1,3 cm.*

*Fondo Baratella, scavo 1987, 168/1987.*

*I.G. 48004; I.G. 48005. Inedito.*

**246. Frammenti di fibula – Fibelfragmente**

Schema Tardo La Tène consistenti in parte della molla bilaterale a 8–9 avvolgimenti e parte dell'ardiglione e dell'arco. Bronzo, frammentaria.

Fibel im Spätlatèneschema bestehend aus Teil der beidseitigen Spirale mit acht bis neun Windungen und Teilen der Nadel und des Bügels. Bronze.

*Lungh. 1,3 cm.*

*Fondo Baratella, scavo 1990, 4176/1990.*

*I.G. 48038. Inediti.*

**247. Frammenti di fibula – Fibelfragmente**

Schema Tardo La Tène consistente in parte della molla ad otto o più avvolgimenti e parte della corda contorta e svolta. Bronzo, frammentaria.

Fibel im Spätlatèneschema bestehend aus einem Teil der Spirale mit acht oder mehr Windungen und einem Teil der aufgebogenen Sehne. Bronze.

*Lungh. 1,6 cm.*

*Fondo Baratella, scavo 1991, 5002/1991.*

*I.G. 48040. Inediti.*

**248. Frammento di fibula – Fibelfragment**

Schema Tardo La Tène consistente in parte della molla bilaterale su perno in ferro, ad otto avvolgimenti e parte dell'ardiglione contorto. Bronzo, ferro, frammentaria.

Fibel im Spätlatèneschema bestehend aus Teil der beidseitigen Spirale, um Eisenachse gewickelt, mit acht Windungen und verbogenem Teil der Nadel. Bronze und Eisen.

*Lungh. 5,0 cm.*

*Fondo Baratella, scavi 1880–1883.*

*I.G. 44064. Inedito.*

**249. Due frammenti di fibula – Zwei Fibelfragmente**

Schema Tardo La Tène con molla bilaterale a 15 avvolgimenti. Bronzo, frammentaria.

Fibeln im Spätlatèneschema mit beidseitiger Spirale mit 15 Windungen. Bronze.

*Lungh. 2,9 cm; 2,9 cm.*

*Fondo Baratella, scavo 1880–1883.*

*I.G. 44065. Inediti.*

**250. Frammenti di fibula – Fibelfragmente**

Due frammenti di schema La Tène con molla bilaterale a 5 avvolgimenti e arco in filo. Bronzo, frammentaria.

Zwei Fragmente von Latènefibeln mit beidseitiger Spirale mit fünf Windungen und Drahtbügel. Bronze.

*Lungh. 3,3 cm; 2,8 cm.*

*Fondo Baratella, scavo 1880–1883.*

*I.G. 44066. Inediti.*

**251. Fibula frammentaria – Fibelfragment**

Schema La Tène con molla bilaterale e arco in filo e staffa con terminazione frammentaria; conserva infilato un anellino per il fissaggio della staffa. Bronzo, frammentaria.

Latèneschema mit beidseitiger Spirale, Drahtbügel und Fuß, dessen Ende abgebrochen ist. Erhalten ist am Bügel eine kleine Klammer für die Befestigung des Fußes. Bronze.

*Lungh. 6,0 cm; h. 2,0 cm.*

*Fondo Baratella, scavo 1880–1883.*

*I.G. 44067. Inedita.*

**252. Fibula frammentaria – Fibelfragment**

Schema La Tène con probabile molla bilaterale e arco in filo e staffa con terminazione frammentaria. Bronzo, frammentaria.

Latèneschema mit möglicherweise beidseitiger Spirale, Drahtbügel und Fuß, dessen Ende abgebrochen ist. Bronze.

*Lungh. 5,0 cm; h. 1,5 cm.*

*Fondo Baratella, scavo 1880–1883.*

*I.G. 44068. Inedita.*

**253. Fibula frammentaria – Fibelfragment**

Piccola fibula con arco in filo e attacco della staffa. Bronzo, frammentaria.

Kleine Fibel mit Drahtbügel und Ansatz des Fußes. Bronze.

*Lungh. 3,8 cm; h. 0,8 cm.*

*Fondo Baratella, scavo 1880–1883.*

*I.G. 44069. Inedita.*

**254. Fibula – Fibel**

Nauheim con arco a fettuccia ribassato, staffa trapezoidale a giorno, molla bilaterale a 8 avvolgimenti e corda esterna, tracce di rivestimento in foglia d'oro. Bronzo, oro, frammentario.

Typ Nauheim mit abgeflachtem, bandförmigem Bügel, trapezförmigem, offenem Fuß und beidseitiger Spirale mit acht Windungen und äußerer Sehne. Es finden sich Spuren eines Überzugs aus Blattgold. Bronze und Gold, bruchstückhaft.

*Lungh. 5,0 cm, h. 1,5 cm.*

*Fondo Baratella, scavo 1990, 4070/90.*

*I.G. 48857. Inedita.*

**255. Fibula – Fibel**

Nauheim con staffa trapezoidale a giorno, arco appiattito leggermente carenato e modanato verso la molla. Bronzo, frammentaria. Typ Nauheim mit trapezförmigem, offenem Fuß und einem flachovalen Bügel, der vor der Nadel mit seitlichen Einzügen profiliert ist. Bronze.

*Lungh. 8,0 cm; h. 2,4 cm.*

*Fondo Baratella, scavo 1991, 5164/1991.*

*I.G. 48042. Inedita.*

**256. Fibula – Fibel**

Nauheim molla bilaterale, corda interna, arco a nastro con due solcature ai margini, attacco della staffa trapezoidale. Bronzo, frammentaria.

Typ Nauheim mit beidseitiger Spirale, innerer Sehne, bandförmigem Bügel mit zwei am Rand laufenden Rillen und trapezförmigem Fuß. Bronze.

*Lungh. 5,0 cm; h. 1,3 cm.*

*Fondo Baratella, scavo 1991, 5217/1991.*

*I.G. 48046. Inedita.*

**257. Frammento di fibula – Fibelfragment**

Nauheim consistente in parte della molla bilaterale con corda interna e parte dell'arco a nastro. Bronzo, frammentaria.

Typ Nauheim, mit beidseitiger Spirale, innerer Sehne und Ansatz eines bandförmigen Bügels. Bronze.

*Lungh. 2,2 cm.*

*Fondo Baratella, scavo 1987, 332/1987.*

*I.G. 48014. Inedito.*

**258. Frammento di fibula – Fibelfragment**

Nauheim consistente nella molla con corda interna e nell'ardiglione e piccola parte dell'arco a nastro con decorazione centrale. Bronzo, frammentaria.

Typ Nauheim, bestehend aus der Spirale mit innerer Sehne, der Nadel und dem Ansatz des bandförmigen Bügels mit Längsverzierung. Bronze.

*Lungh. 3,6 cm.*

*Fondo Baratella, scavo 1988, 1115/1988.*

*I.G. 48019. Inedito.*

**259. Frammento di fibula – Fibelfragment**

Nauheim consistente in parte della molla e parte dell'arco a nastro. Bronzo, frammentaria.

Typ Nauheim, Teil des bandförmigen Bügels und der Spirale. Bronze.

*Lungh. 1,2 cm.*

*Fondo Baratella, scavo 1988, 1225/1988.*

*I.G. 48025. Inedito.*

**260. Frammento di fibula – Fibelfragment**

Nauheim con molla bilaterale a 2 avvolgimenti e attacco dell'arco in lamina, decorato da solcature ad incrocio e tacche laterali. Bronzo, frammentaria.

Typ Nauheim, mit beidseitiger Spirale mit zwei Windungen und Ansatz des bandförmigen Bügels, verziert durch gekreuzte Rillen und seitliche Kerben. Bronze.

*Lungh. 2,0 cm.*

*Fondo Baratella, scavo 1880–1883.*

*I.G. 44070. Inedito.*

**261. Frammento di fibula – Fibelfragment**

Nauheim con parte dell'arco in lamina, decorato da file di punti ai margini e attacco della staffa. Bronzo, frammentaria.

Typ Nauheim mit Teil des bandförmigen Bügels, verziert durch Punktreihen an den Rändern und Ansatz des Fußes. Bronze.

*Lungh. 3,1 cm.*

*Fondo Baratella, scavo 1880–1883.*

*I.G. 44071. Inedito.*

**262. Frammento di fibula – Fibelfragment**

Frammento di schema La Tène con arco piano convesso decorato da tacche incise sulla sommità. Bronzo, frammentaria.

Fibelfragment vom Latèneschema mit flach-konvexem, durch Kerben verziertem Bügel. Bronze.

*Lungh. 2,9 cm.*

*Fondo Baratella, scavo 1880–1883.*

*I.G. 44072. Inedito.*

**263. Frammento di fibula – Fibelfragment**

Nauheim con molla bilaterale a 2 avvolgimenti, corda interna, arco in lamina, decorato da file di punti ai margini. Bronzo, frammentaria.

Typ Nauheim mit beidseitiger Spirale mit zwei Windungen, innerer Sehne, dünnem Bügel, verziert durch Punktreihen an den Rändern. Bronze.

*Lungh. 2,3 cm.*

*Fondo Baratella, scavo 1880–1883.*

*I.G. 44073. Inedito.*

**264. Frammenti di fibula – Fibelfragmente**

Consistente in parte dell'arco a nastro con tacche ai margini, forse del tipo Nauheim. Bronzo, frammentaria.

Teil eines bandförmigen Bügels mit Kerbreihen entlang der Ränder. Möglicherweise Typ Nauheim. Bronze.

*Lungh. 1,4 cm.*

*Fondo Baratella, scavo 1991, 5177/1991.*

*I.G. 48043. Inediti.*

**265. Frammento di fibula – Fibelfragment**

Con attacco della molla e arco in lamina modanato e decorato da una fila di puntini centrale. Bronzo, frammentaria.

Dünner Bügel, verziert durch mittige Punktreihe, mit Ansatz der abgebrochenen Spirale. Bronze.

*Lungh. 3,5 cm.*

*Fondo Baratella, scavo 1880–1883.*

*I.G. 44074. Inedito.*

**266. Frammento di fibula – Fibelfragment**

Con attacco della molla e arco ispessito decorato da una fila di puntini centrale. Bronzo, frammentaria.

Verdickter Bügel, verziert durch eine Punktreihe in der Mitte, mit Ansatz der Spirale. Bronze.

*Lungh. 3,4 cm.*

*Fondo Baratella, scavo 1880–1883.*

*I.G. 44075. Inedito.*



**267. Frammento di fibula – Fibelfragment**

Consistente in parte dell'arco a nastro ribassato. Bronzo, frammentaria.

Teil eines abgeflachten, bandförmigen Bügels. Bronze.

*Lungh.* 2,5 cm.

*Fondo Baratella, scavo 1988, 1225/1988.*

*I.G. 48023. Inedito.*

**268. Frammento di fibula – Fibelfragment**

Consistente in parte dell'arco appiattito e attacco della molla. Bronzo, frammentaria.

Teil eines abgeflachten Bügels und Ansatz der Spirale. Bronze.

*Lungh.* 1,2 cm.

*Fondo Baratella, scavo 1990, 4129/1990.*

*I.G. 48037. Inedito.*

**269. Fibula – Fibel**

Schema La Tène con molla bilaterale a 3 avvolgimenti, arco a nastro rastremato verso la staffa. Bronzo, frammentaria.

Latèneschema mit beidseitiger Spirale mit drei Windungen und bandförmigem Bügel, der sich zum Fuß hin verjüngt. Bronze.

*Lungh.* 3,5 cm; *h.* 1,5 cm.

*Fondo Baratella, scavo 1880–1883.*

*I.G. 44076. Inedito.*

**270. Frammento di fibula – Fibelfragment**

Almgren 65 lacunosa dell'ardiglione e gran parte della staffa. Bronzo, frammentaria.

Typ Almgren 65, Nadel und Großteil des Fußes fehlen. Bronze.

*Lungh.* 3,8 cm; *h.* 1,5 cm.

*Fondo Baratella, scavo 1987, 167/1987.*

*I.G. 48003. Inedito.*

**271. Frammento di fibula – Fibelfragment**

Almgren 65 consistente in parte della molla e dell'arco con tracce di combustione. Bronzo, frammentaria.

Typ Almgren 65, bestehend aus Teil der Spirale und des Bügels mit Verbrennungsspuren. Bronze.

*Lungh.* 3,5 cm.

*Fondo Baratella, scavo 1989, 2687/1989.*

*I.G. 48028. Inedito.*

**272. Frammento di fibula – Fibelfragment**

Almgren 65 consistente in parte dell'arco con tracce di combustione. Bronzo, frammentaria.

Typ Almgren 65, Teil des Bügels mit Verbrennungsspuren. Bronze.

*Lungh.* 2,3 cm.

*Fondo Baratella, scavo 1990, 4027/1989.*

*I.G. 48035. Inedito.*

**273. Frammento di fibula – Fibelfragment**

Almgren 65 consistente nell'arco, con attacco della molla e della staffa. Bronzo, frammentaria.

Typ Almgren 65, Bügel mit Ansatz der Spirale und des Fußes. Bronze.

*Lungh.* 3,0 cm.

*Fondo Baratella, scavo 1880–1883.*

*I.G. 44077. Inedito.*

**274. Frammento di fibula – Fibelfragment**

Schüsselfibel con molla bilaterale e attacco della staffa trapezoidale. Bronzo, frammentaria.

Schüsselfibel mit beidseitiger Spirale und Ansatz des trapezförmigen Fußes. Bronze.

*Lungh.* 2,5 cm.

*Fondo Baratella, scavo 1880–1883.*

*I.G. 44078. Inedito.*

**275. Frammento di fibula – Fibelfragment**

Piccola Schüsselfibel consistente in parte dell'arco. Bronzo, frammentaria.

Kleine Schüsselfibel, Teil des Bügels. Bronze.

*Lungh.* 2,0 cm.

*Fondo Baratella, scavo 1880–1883.*

*I.G. 44079. Inedito.*

**276. Frammento di fibula – Fibelfragment**

Schema La Tène consistente in parte della molla bilaterale a due avvolgimenti con corda esterna e parte dell'ardiglione. Bronzo, frammentaria.

Latèneschema, Teil der beidseitigen Spirale mit zwei Windungen, äußerer Sehne und Teil der Nadel. Bronze.

*Lungh.* 2,2 cm; *largh.* 1,5 cm.

*Fondo Baratella, scavo 1987, 213/1987.*

*I.G. 48009. Inedito.*

**277. Frammento di fibula – Fibelfragment**

Schema La Tène con molla bilaterale a due avvolgimenti con corda esterna e ardiglione. Bronzo, frammentaria.

Latèneschema mit beidseitiger Spirale mit zwei Windungen, äußerer Sehne und Nadel. Bronze.

*Lungh.* 5,4 cm.

*Fondo Baratella, scavo 1989, 2687/1989.*

*I.G. 48027. Inedito.*

**278. Frammento di fibula – Fibelfragment**

Schema La Tène, consistente in parte della molla bilaterale a due avvolgimenti e corda. Bronzo, frammentaria.

Latèneschema, Teil der beidseitigen Spirale mit zwei Windungen und Sehne. Bronze.

*Lungh.* 1,3 cm.

*Fondo Baratella, scavo 1989, 2856/1989.*

*I.G. 48032. Inedito.*

**279. Frammenti di fibula – Fibelfragmente**

Consistente in parte della molla, parte dell'ardiglione e parte dell'arco nel punto in cui si aggancia alla staffa. Bronzo, frammentaria.

Teil der Spirale, der Nadel und Teil des Fußansatzes. Bronze.

*Lungh.* 1,1 cm.

*Fondo Baratella, scavo 1991, 5116/1991.*

*I.G. 48041. Inedito.*

**280. Frammento di fibula – Fibelfragment**

Aucissa consistente in parte dell'arco in lamina con decorazione a tacche triangolari ai margini. Bronzo, frammentaria.

Aucissafibel, Teil des flachrechteckigen Bügels mit Verzierung aus dreieckigen Kerben an den Rändern. Bronze.

*Lungh.* 1,6 cm.

*Fondo Baratella, scavo 1987, 205/1987.*

*I.G. 48008. Inedito.*

**281. Frammento di fibula – Fibelfragment**

Aucissa con cerniera e arco in lamina modanato. Bronzo, frammentaria.

Aucissafibel, Scharnier und profilierter Bügel. Bronze.

*Lungh.* 3,3 cm; 2,8 cm.

*Fondo Baratella, scavo 1880–1883.*

*I.G. 44080 (inv civ. 1241). Inedito.*

**282. Frammento di fibula – Fibelfragment**

Consistente in parte dell'arco. Bronzo, frammentaria.

Bogenfragment. Bronze.

*Lungh.* 1,0 cm.

*Fondo Baratella, scavo 1988, 1225/1988.*

*I.G. 48024. Inedito.*

**283. Frammenti di fibula – Fibelfragmente**

Uno consistente in piccola parte dell'arco e uno in parte dell'arco con attacco della staffa. Bronzo.

Zwei Bügelfragmente, eines mit Ansatz des Fußes. Bronze.

*Lungh.* 1,2 cm; 2,3 cm.

*Fondo Baratella, scavo 1991, 5209/1991.*

*I.G. 48044 e I.G. 48045. Inediti.*

**284. Tre frammenti di fibula – Drei Fibelfragmente**

Consistenti in parte della staffa. Bronzo, frammentaria.

Drei Fußfragmente. Bronze.

*Lungh. max.* 1,4 cm.

*Fondo Baratella, scavo 1880–1883.*

*I.G. 44081. Inediti.*

**285. Frammenti di fibula – Fibelfragmente**

Tre frammenti, uno dei quali consistente in parte della molla. Bronzo, frammentaria.

Drei Fibelfragmente, eines davon ein Spiralfragment (in zwei Ansichten gezeichnet). Bronze.

*Lungh.* 0,7 cm.

*Fondo Baratella, scavo 1988, 1150/1988.*

*I.G. 48020. Inediti.*

**286. Frammento di fibula – Fibelfragment**

Consistente nell'ardiglione e nella molla. Bronzo, frammentaria.

Nadel und Teil einer Spirale. Bronze.

*Lungh.* 4,8 cm.

*Fondo Baratella, scavo 1880–1883.*

*I.G. 44082. Inedito.*

**287. Frammento di fibula – Fibelfragment**

Consistente in parte della molla e dell'ardiglione. Bronzo, frammentaria.

Teil einer Spirale mit abgebrochener Nadel. Bronze.

*Lungh.* 1,7 cm.

*Fondo Baratella, scavo 1987, 187/1987.*

*I.G. 48006. Inedito.*

**288. Frammento di fibula – Fibelfragment**

Consistente in parte della molla e dell'ardiglione. Bronzo, frammentaria.

Teil einer Nadel mit Ansatz einer Spirale. Bronze.

*Lungh.* 2,9 cm.

*Fondo Baratella, scavo 1987, 272/1987.*

*I.G. 48011. Inedito.*

**289. Frammenti di fibula – Fibelfragmente**

Due frammenti consistenti in parte della molla e dell'ardiglione. Bronzo, frammentaria.

Ein Spiral- und ein Nadelfragment. Bronze.

*Lungh.* 1,3 cm; *largh.* 0,6 cm.

*Fondo Baratella, scavo 1988, 1225/1988.*

*I.G. 48022. Inediti.*

**290. Frammento di fibula – Fibelfragment**

Consistente in parte della molla e dell'ardiglione. Bronzo, frammentaria.

Teil einer Nadel mit Ansatz einer Spirale. Bronze.

*Lungh.* 1,8 cm.

*Fondo Baratella, scavo 1987, 274/1987.*

*I.G. 48013. Inedito.*

**291. Frammenti di fibula – Fibelfragmente**

Tre frammenti consistenti in parte della molla e dell'ardiglione. Bronzo, frammentaria.

Zwei Nadel- und ein Spiralfragment. Bronze.

*Lungh.* 1,4 cm.

*Fondo Baratella, scavo 1990, 4128/1990.*

*I.G. 48036. Inediti.*

**292. Frammento di fibula – Fibelfragment**

Frammento di fibula consistente in parte della molla e nell'ardiglione. Bronzo, frammentaria.

Nadel mit Ansatz der Spirale. Bronze.

*Lungh.* 5,4 cm.

*Fondo Baratella, scavo 1880–1883.*

*I.G. 44083. Inedito.*

**293. Frammento di fibula – Fibelfragment**

Consistente in parte della molla e nell'ardiglione. Bronzo, frammentaria.

Nadel mit Ansatz der Spirale. Bronze.

*Lungh.* 4,4 cm.

*Fondo Baratella, scavo 1880–1883.*

*I.G. 44084. Inedito.*

**294. Due frammenti di fibula – Zwei Fibelfragmente**

Consistenti in parte della molla. Bronzo, frammentari.

Zwei Spiralfragmente. Bronze.

$\emptyset$  0,8 cm; 0,9 cm.

*Fondo Baratella, scavi 1881–1886.*

*I.G. 43971. Inediti.*

**295. Frammento di fibula – Fibelfragment**

Consistente in parte della molla. Bronzo, frammentaria.

Ein Spiralfragment. Bronze.

*Lungh.* 0,7 cm.

*Fondo Baratella, scavo 1987, 242/1987.*

*I.G. 48010. Inedito.*

**296. Frammento di fibula – Fibelfragment**

Consistente in parte della molla. Bronzo, frammentaria.

Spiralfragment. Bronze.

$\emptyset$  0,7 cm.

*Fondo Baratella, scavo 1989, 2867/1989.*

*I.G. 48033. Inedito.*

### 297. Frammento di fibula – Fibelfragment

Consistente in parte della molla. Bronzo, frammentaria.  
Spiralfragment. Bronze.  
*Lungh. 0,6 cm.*  
*Fondo Baratella, scavo 1990, 4362/1990.*  
*I.G. 48039. Inedito.*

### 298. Fibula ad Omega – Omegafibel

In verga con un'estremità appuntita e l'altra desinente a papavero. Bronzo, mancante di una estremità.  
Mit verdünnten Enden und Mohnkopfabschluss. Bronze, ein Ende und Nadel fehlen.  
*Ø 3,3 cm.*  
*Fondo Baratella, scavi 1881–1886.*  
*I.G. 40890 (inv. civ. 948?). Inedita.*

### 299. Fibula ad Omega – Omegafibel

In verga sottile con una estremità assottigliata e l'altra desinente a papavero. Bronzo, mancante di una estremità.  
Mit verdünnten Enden und Mohnkopfabschluss. Bronze, ein Ende und Nadel fehlen.  
*Ø 2,5 cm.*  
*Fondo Baratella, scavi 1881–1886.*  
*I.G. 40889 (inv. civ. 948?). Inedita.*

### 300. Fibula ad Omega – Omegafibel

In verga sottile con una estremità desinente a papavero. Bronzo, mancante di una estremità.  
Mit verdünnten Enden und Mohnkopfabschluss. Bronze, ein Ende und Nadel fehlen.  
*Ø 2,5 cm.*  
*Fondo Baratella, scavi 1881–1886.*  
*I.G. 40888 (inv. civ. 948?). Inedita.*

## Fibule in ferro – Eisenfibeln

### 301. Frammento di fibula – Fibelfragment

Schema Medio La Tène consistente nella molla a 16 (?) avvolgimenti per lato e corda esterna; parte di arco ricoperto da una lamina di bronzo. Ferro, martellatura; bronzo, laminatura; mancante di buona parte dell'arco, della staffa e dell'ardiglione. Aderisce per corrosione un frammento di lamina votiva di bronzo, decorata a puntini punzonati.  
Fibel im Mittellatèneschema bestehend aus einer Spirale mit 16 (?) Windungen pro Seite und äußerer Sehne. Teil des Bügels mit Bronzeblech bedeckt. Eisen, gehämmert; Bronze, getrieben. Es fehlen ein großer Teil des Bügels, des Fußes und der Nadel. Durch Korrosion mit einem Fragment eines bronzenen, durch Punktpunzen verzierten, Votivbleches verbunden.  
*Lungh. 8,2 cm; largh. 2,7 cm.*  
*Fondo Baratella, scavi 1881–1886.*  
*I.G. 44085. Inedito.*

### 302. Frammento di fibula – Fibelfragment

Schema Medio La Tène consistente nella molla a 14 avvolgimenti per lato e corda esterna; arco di forma triangolare a sezione schiacciata ricoperto da una lamina di bronzo. Ferro, martellatura; bronzo, laminatura; frammento.  
Fibel im Mittellatèneschema bestehend aus der Spirale mit 14 Windungen pro Seite und äußerer Sehne. Bügel trapezoid mit flachem

Querschnitt und mit Bronzeblech überzogen. Eisen, gehämmert; Bronze, getrieben.  
*Lungh. 4,5 cm; largh. 3,3 cm.*  
*Fondo Baratella, scavi 1881–1886.*  
*I.G. 44086. Inedito.*

### 303. Frammento di fibula – Fibelfragment

Schema Medio La Tène consistente nella molla a 7 avvolgimenti per lato e corda esterna; principio di ardiglione; arco di forma triangolare a sezione schiacciata ricoperto da una lamina di bronzo. Ferro, martellatura; bronzo, laminatura; frammento.  
Fibel im Mittellatèneschema bestehend aus der Spirale mit sieben Windungen pro Seite und äußerer Sehne. Ansatz der Nadel vorhanden. Trapezoider Bügel mit flachem Querschnitt, mit Bronzeblech überzogen. Eisen, gehämmert; Bronze, getrieben.  
*Lungh. 2,5 cm; largh. 2,4 cm.*  
*Fondo Baratella, scavi 1881–1886.*  
*I.G. 44087. Inedito.*

### 304. Frammento di fibula – Fibelfragment

Schema Medio La Tène consistente nella molla a 6 (?) avvolgimenti; arco di forma triangolare a sezione schiacciata. Ferro, martellatura; frammento.  
Fibel im Mittellatèneschema bestehend aus einer Spirale mit sechs (?) Windungen. Trapezoider Bügel mit abgeflachtem Querschnitt. Eisen.  
*Lungh. 3,6 cm; largh. 2,0 cm.*  
*Fondo Baratella, scavi 1881–1886.*  
*I.G. 44088. Inedito.*

### 305. Frammento di fibula – Fibelfragment

Schema Medio La Tène consistente nella molla bilaterale a quattro avvolgimenti con corda esterna, staffa riallacciata alla sommità dell'arco verso la testa. Ferro, frammentaria.  
Fibel im Mittellatèneschema bestehend aus einer beidseitigen Spirale mit vier Windungen und äußerer Sehne. Fuß an Bügelende vor dem Kopf befestigt. Eisen.  
*Largh. 2,0 cm; lungh. 3,8 cm.*  
*Fondo Baratella, scavo 1989, 2180/89.*  
*I.G. 48613. Inedito.*

### 306. Frammento di fibula – Fibelfragment

Schema Medio La Tène consistente nella molla a 6 avvolgimenti per lato e corda esterna; principio di arco e ardiglione. Ferro, martellatura; frammento.  
Fibel im Mittellatèneschema bestehend aus einer Spirale mit sechs Windungen pro Seite und äußerer Sehne. Ansatz von Bügel und Nadel vorhanden. Eisen.  
*Lungh. 3,5 cm; largh. 2,4 cm.*  
*Fondo Baratella, scavi 1881–1886.*  
*I.G. 44089. Inedito.*

### 307. Molla di fibula – Fibelspirale

Schema Medio La Tène consistente nella molla a 4 avvolgimenti per lato e corda esterna; parte di arco a sezione circolare e di ardiglione. Ferro, martellatura; frammento.  
Fibel im Mittellatèneschema bestehend aus der Spirale mit vier Windungen pro Seite und äußerer Sehne. Ansatz des Bügels mit rundem Querschnitt und der Nadel vorhanden. Eisen.  
*Lungh. 2,6 cm; largh. 2,3 cm.*  
*Fondo Baratella, scavi 1881–1886.*  
*I.G. 44090. Inedita.*

**308. Molla di fibula – Fibelspirale**

Molla a 20 avvolgimenti e corda (?); accenno di ardiglione o arco. Ferro, martellatura; frammento.

Spirale mit 20 Windungen und Sehne (?). Ansatz von Nadel oder Bügel vorhanden. Eisen.

*Lungh. 4,2 cm; largh. 1,2 cm.*

*Fondo Baratella, scavi 1881–1886.*

*I.G. 44091. Inedita.*

**309. Molla di fibula – Fibelspirale**

Molla con 15 avvolgimenti e corda. Ferro, martellatura; frammento.

Spirale mit 15 Windungen und Sehne. Eisen.

*Lungh. cons. 3,4 cm; largh. 1,1 cm.*

*Fondo Baratella, scavi 1881–1886.*

*I.G. 44092. Inedita.*

**310. Molla di fibula – Fibelspirale**

Molla con 16 avvolgimenti e corda. Ferro, martellatura; frammento.

Spirale mit 16 Windungen und Sehne. Eisen.

*Lungh. cons. 3,5 cm; largh. 1,5 cm.*

*Fondo Baratella, scavi 1881–1886.*

*I.G. 44093. Inedita.*

**311. Fibula – Fibel**

Nauheim con molla bilaterale a due avvolgimenti con corda interna, arco ribassato in filo, ardiglione in situ, staffa piena forata. Ferro, integra.

Typ Nauheim mit beidseitiger Spirale mit zwei Windungen, innerer Sehne und abgeflachtem Bügel. Nadel in situ, geschlossener Fuß, durchlocht. Eisen, vollständig.

*H. 1,2 cm; lungh. 8,0 cm.*

*Fondo Baratella, scavo 1989, 2821/89.*

*I.G. 48618. Inedita.*

**312. Frammenti di fibula – Fibelfragmente**

Schema La Tène consistenti in una molla bilaterale a due avvolgimenti con corda esterna, parte dell'arco con punto di aggancio della staffa e parte dell'ardiglione. Ferro, frammentari.

Fragmente von einer beidseitigen Spirale mit zwei Windungen und äußerer Sehne, dem Teil des Bügels mit Befestigungspunkt des Fußes und Teil der Nadel. Eisen.

*Largh. 1,5 cm; lungh. 3,2 cm; lungh. 3,9 cm.*

*Fondo Baratella, scavo 1988, 1272/88.*

*I.G. 48612. Inediti.*

**313. Frammento di fibula – Fibelfragment**

Schema Tardo La Tène consistente nella molla bilaterale a sei avvolgimenti con corda esterna e parte dell'ago. Ferro, frammentaria.

Spätlatèneschema, beidseitige Spirale mit sechs Windungen und äußerer Sehne sowie Teil der Nadel. Eisen.

*Largh. 3,3 cm, lungh. 2,4 cm.*

*Fondo Baratella, scavo 1987, 491/87.*

*I.G. 48601. Inedito.*

**314. Frammento di fibula – Fibelfragment**

Schema Tardo La Tène consistente nella molla bilaterale a sei avvolgimenti con corda esterna. Ferro, frammentaria.

Spätlatèneschema, beidseitige Spirale mit sechs Windungen und einer äußeren Sehne. Eisen.

*Largh. 3,1 cm.*

*Fondo Baratella, scavo 1987, 371/87.*

*I.G. 48599. Inedito.*

**315. Frammento di fibula – Fibelfragment**

Schema Tardo La Tène consistente nella molla bilaterale a sei avvolgimenti con corda esterna. Ferro, frammentaria.

Spätlatèneschema, beidseitige Spirale mit sechs Windungen und einer äußeren Sehne. Eisen.

*Largh. 2,9 cm.*

*Fondo Baratella, scavo 1987, 371/87.*

*I.G. 48632. Inedito.*

**316. Frammento di fibula – Fibelfragment**

Schema Tardo La Tène consistente nella molla bilaterale a quattro avvolgimenti con corda esterna, parte dell'ardiglione e parte dell'arco a nastro ribassato. Ferro, frammentaria.

Spätlatèneschema, beidseitige Spirale mit vier Windungen und äußerer Sehne, Teil der Nadel und abgeflachter, bandförmiger Bügel. Eisen.

*Largh. 2,0 cm.*

*Fondo Baratella, scavo 1988, 1093/88.*

*I.G. 48606. Inedito.*

**317. Frammento di fibula – Fibelfragment**

Schema La Tène consistente nella metà di una molla bilaterale a tre avvolgimenti e parte dell'ardiglione. Ferro, frammentaria.

Latèneschema, Hälfte einer beidseitigen Spirale mit drei Windungen und Nadelansatz. Eisen.

*Largh. 1,2 cm; lungh. 2,5 cm.*

*Fondo Baratella, scavo 1989, 2866/89.*

*I.G. 48624. Inedito.*

**318. Frammento di fibula – Fibelfragment**

Schema La Tène consistente nella metà di una molla bilaterale e parte dell'ardiglione. Ferro, frammentaria.

Latèneschema, Hälfte einer beidseitigen Spirale und Nadelansatz. Eisen.

*Largh. 0,8 cm; lungh. 1,5 cm.*

*Fondo Baratella, scavo 1989, 2869/89.*

*I.G. 48625. Inedito.*

**319. Frammento di fibula – Fibelfragment**

Consistente nella molla a due avvolgimenti e parte dell'ardiglione. Ferro, frammentaria.

Spirale mit zwei Windungen und Teil der Nadel. Eisen.

*Lungh. 2,5 cm.*

*Fondo Baratella, scavo 1990, 4388/90.*

*I.G. 48634. Inedito.*

**320. Frammenti di fibule – Fibelfragmente**

Consistenti nei frammenti di più ardiglioni. Ferro, frammentari. Mehrere Nadelfragmente. Eisen.

*Lungh. 6,7 cm.*

*Fondo Baratella, scavo 1987, 694/87.*

*I.G. 48602. Inediti.*

**321. Frammenti di fibule – Fibelfragmente**

Consistenti in parti di molle e parti di ardiglioni. Ferro, frammentarie.

Fragmente von Spiralen mit Nadelansätzen. Eisen.

*Lungh. max. 2,0 cm.*

*Fondo Baratella, scavo 1989, 2870/89.*

*I.G. 48626. Inediti.*

*Giovanna Gambacurta*

## *Strumenti da toilette – Utensilien zur Körperpflege*

### **322.1. Specchi – Spiegel**

9 frammenti di specchi; uno è decorato ad incisione da un doppio cerchio concentrico e da piccoli cerchi con circoletto centrale. Bronzo, frammentari.

Neun Spiegelfragmente. Ein Fragment ist durch einen gravierten, doppelten konzentrischen Kreis und kleinere Kreise mit kleinem Kreismittelpunkt verziert. Bronze.

*Lungh. 2,7 cm, largh. 3,5 cm; lungh. 2,8 cm, largh. 2,6 cm; lungh. 4,0 cm, largh. 1,7 cm; lungh. 3,5 cm, largh. 1,7 cm; lungh. 2,8 cm, largh. 1,4 cm; lungh. 2,5 cm, largh. 1,6 cm; lungh. 2,0 cm, largh. 1,8 cm; lungh. 2,2 cm, largh. 1,5 cm; lungh. 2,1 cm, largh. 1,2 cm.*

*Fondo Baratella, scavi 1881–1886.*

*I.G. 40928b, 44094. Inediti.*

### **322.2. Manico di specchio – Spiegelgriff**

Frammento dell'attacco del manico allo specchio, desinente a testa d'uccello stilizzata, con i particolari di occhio, ciglia e becco resi ad incisione. Bronzo, frammentario.

Fragment des Griffansatzes am Spiegel in Form eines stilisierten Vogelkopfes, bei dem die Details des Auges, der Wimper und des Schnabels graviert dargestellt sind. Bronze.

*Lungh. 3,6 cm, largh. 1,1 cm.*

*Fondo Baratella, scavi 1881–1886.*

*I.G. 44095. Inedito.*

### **323.1–2. Strigili – Striegel**

Due frammenti pertinenti a parte del manico in lamina e parte della *ligula* con bordi rialzati. Bronzo, frammentario.

Zwei Fragmente von Striguli mit aufgewölbten Rändern. Bronze.

*1: lungh. 7,0 cm, largh. 1,8 cm; 2: lungh. 3,0 cm, largh. 1,8 cm;*

*Fondo Baratella, scavi 1881–1886.*

*I.G. 44096. Inediti.*

### **324.1–4. Pinzette – Pinzetten**

Quattro, in fettuccia ripiegata con risega presso l'impugnatura, margini assottigliati e ripiegati. Bronzo, intere e deformate.

Vier bandförmige Pinzetten, umgebogen, mit Absatz am Griff. Abgeflachte und eingebogene Enden. Bronze. Vollständig, teilweise verformt.

*1: lungh. 9,4 cm, largh. 0,5 cm; 2: lungh. 8,5 cm, largh. 0,5 cm; 3:*

*lungh. 8,5 cm, largh. 0,5 cm; 4: lungh. 8,0 cm, largh. 0,5 cm.*

*Fondo Baratella, scavi 1881–1886.*

*I.G. 44097 (inv. civ. 982); I.G. 44098 (inv. civ. 981). GHIRARDINI 1888, tav. XIII; n. 22 e inedite.*

### **325. Pinzetta – Pinzette**

In fettuccia ripiegata ad anello all'estremità superiore, margini assottigliati e ripiegati. Bronzo, intera.

Bandförmig am oberen Ende ringförmig gebogen, Enden abgeflacht und eingebogen. Bronze, vollständig.

*Lungh. 5,9 cm; largh. 0,6 cm.*

*Fondo Baratella, scavi 1881–1886.*

*I.G. 44024. Inedita.*

### **326. Ligula? – Ligula?**

In verga con una estremità appiattita a spatola. Bronzo, frammentaria.

Griffstab mit einem spatelförmig abgeflachtem Ende. Bronze.

*Lungh. 8,2 cm.*

*Fondo Baratella, scavo 1987, 389/87.*

*I.G. 48519. Inedita.*

### **327. Ligula – Ligula**

In verga con una estremità appuntita e una estremità appiattita. Bronzo, intero.

Stab mit einem angespitzten und einem abgeflachten Ende. Bronze, vollständig

*Lungh. 12,0 cm.*

*Fondo Baratella, scavi 1881–1886.*

*I.G. 27411. Inedita.*

### **328. Ligula – Ligula**

In verga con una estremità appuntita. Bronzo, frammentario.

Stab mit spatelförmig abgeflachtem Ende. Bronze, bruchstückhaft.

*Lungh. 4,2 cm.*

*Fondo Baratella, scavi 1881–1886.*

*I.G. 27411bis. Inedita.*

### **329.1–2. Ligulae – Ligulae**

Due, in verga rastremate verso l'estremità appiattita a spatola. Bronzo.

Zwei Stäbe mit spatelförmig abgeflachten Enden. Bronze.

*1: lungh. 7,0 cm; 2: lungh. 4,8 cm.*

*Fondo Baratella, scavi 1881–1886.*

*I.G. 44099. Inedita.*

### **330. Spathomele – Spatel**

Sezione circolare decrescente con una estremità ovoidale ispessita a oliva ed una appiattita, piegato. Bronzo.

Tordierter Rundstab mit stumpfer Spitze, rechtwinklig umgebogen mit olivenförmigem Spatelkopf. Bronze.

*Lungh. 9,0 cm.*

*Fondo Baratella, scavo 1990, 4320/90.*

*I.G. 48065. Inedito.*

### **331. Spathomele – Spatel**

In verga con una estremità appuntita e l'altra appiattita. Bronzo, frammentaria e contorta.

Spitzer Rundstab mit umgebogenem, dünn abgeplattetem, spatelförmigem Kopf. Bronze, verbogen.

*Lungh. 5,5 cm.*

*Fondo Baratella, scavo 1991, 5061/91.*

*I.G. 48514. Inedito.*

### **332. Spathomele – Spatel**

In verga con una estremità appuntita ed una appiattita. Bronzo, intera.

Spitzer Rundstab mit umgebogenem, spatelförmigem Kopf. Bronze, vollständig.

*Lungh. 6,7 cm.*

*Fondo Baratella, scavo 1989, 2005/89.*

*I.G. 48506. Inedito.*

### **333.1–2. Spathomele – Spatel**

Due con sezione circolare decrescente con una estremità ovoidale ispessita a oliva. Bronzo, frammentarie.

Zwei rundstabile Spatel mit olivenblattförmigen Abschlüssen. Bronze, bruchstückhaft.

*1: lungh. 2,9 cm; 2: lungh. 2,2 cm.*

*Fondo Baratella, scavi 1881–1886.*

*I.G. 27426b; I.G. 27426c. Inediti.*

*Silvia Cipriano*

*Strumenti da filatura, tessitura e cucito  
(bottoni) – Geräte für das Spinnen,  
Weben, Nähen und Knöpfe*

**334. Fuso – Spindel**

Piccola capocchia conica e fusto a sezione circolare in prossimità della capocchia e poi quadrangolare ispessito e con decorazione a occhi di dado impressi. Bronzo, usurato alla punta.

Kleiner, konischer Kopf, unterhalb des Kopfes runder, sonst verdickter, rechteckiger Querschnitt des Schaftes, der im unteren Bereich mit Würfelaugenmotiv verziert ist. Bronze, an der Spitze abgenutzt.

*H. 24,0 cm.*

*Fondo Baratella, scavi 1881–1886.*

*I.G. 40996. Inedito.*

**335. Scettro – Zepter**

In lamina a capi accostati, ravyolta intorno ad un'anima deperibile, con fori di fissaggio alle estremità e decorazione geometrica incisa alle estremità e a fasce sul fusto. Bronzo, lacunoso.

Aus Blech mit zwei zusammengedrückten Enden, um einen Kern aus vergänglichem Material gewickelt und mit Befestigungslöchern an den Enden versehen. Ziselierte, geometrische Verzierungen an beiden Enden und am Schaft. Bronze, bruchstückhaft.

*Lungh. 23,8 cm; Ø 1,0 cm.*

*Fondo Baratella, scavi 1881–1886.*

*I.G. 44101. Inedito.*

**336. Scettro – Zepter**

In lamina a capi sovrapposti, ravyolta intorno ad un'anima deperibile, con fori di fissaggio all'estremità e decorazione geometrica incisa a fasce sul fusto. Bronzo, frammentario e deformato.

Aus Blech mit überlappendem Ende, um einen Kern aus vergänglichem Material gewickelt. Befestigungslöcher am Ende und geometrische Ritzverzierungen am Schaft. Bronze, bruchstückhaft und verformt.

*Lungh. 13,0 cm; Ø 1,4–1,8 cm.*

*Fondo Baratella, scavi 1881–1886.*

*I.G. 44102. Inedito.*

**337. Fusaiola – Spinnwirtel**

Troncoconica con base a disco, cui sono appesi anellini con piccoli pendagli a coppie. Bronzo, lacunosa dei pendagli.

Konisch mit scheibenförmiger Basis in der an kleinen Ringen, paarweise kleine Bleche eingehängt sind. Bronze, ein Teil der Anhänger fehlt.

*H. 1,8 cm; Ø 2,7 cm.*

*Fondo Baratella, scavi 1881–1886.*

*I.G. 44025. Inedito.*

**338. Fusaiola – Spinnwirtel**

Troncoconica con base a disco. Bronzo, intera.

Konisch mit scheibenförmiger Basis. Bronze.

*H. 1,4 cm; Ø 2,8 cm.*

*Fondo Baratella, scavi 1881–1886.*

*I.G. 44026 (inv. civ. 1300). Inedito.*

**339. Fusaiola – Spinnwirtel**

Cilindrica con base a disco decorato da cordoncini a rilievo alternati a punti nella parte superiore e da cordoncini a rilievo alternati a punti e occhi di dado nella parte inferiore. Piombo, intera.

Zylindrisch mit scheibenförmiger Basis, auf Oberseite in flachem Relief eine Rippen-Buckel-Verzierung in einer strahlenförmigen Feldeinteilung, an der Unterseite zusätzlich ein Würfelaugenmotiv. Blei, vollständig.

*H. 1,9 cm; Ø 3,1 cm.*

*Fondo Baratella, scavi 1881–1886.*

*I.G. 44027. Inedito.*

**340. Fusaiola – Spinnwirtel**

Cilindrica con base a disco decorato da cordoncini a rilievo alternati a punti nella parte superiore e da punti a rilievo alternati a motivi a S coricata nella parte inferiore. Piombo, intera.

Zylindrisch mit scheibenförmiger Basis, auf Oberseite in flachem Relief eine Rippen-Buckel-Verzierung in einer strahlenförmigen Feldeinteilung, an der Unterseite vier liegende S-Motive in einem Buckelkranz. Blei, vollständig.

*H. 1,7 cm; Ø 2,8 cm.*

*Fondo Baratella, scavi 1881–1886.*

*I.G. 44028. Inedito.*

**341. Fusaiola – Spinnwirtel**

Cilindrica con base a disco decorato da cordoncini a rilievo alternati a punti nella parte superiore e da punti a rilievo alternati a motivi a S coricata nella parte inferiore. Piombo.

Zylindrisch mit scheibenförmiger Basis, auf Oberseite in flachem Relief strahlenförmige Rippen und Buckelkranz, auf Unterseite vier liegende S-Motive in einem Buckelkranz. Blei.

*H. 1,1 cm; Ø 2,5 cm.*

*Fondo Baratella, scavi 1881–1886.*

*I.G. 44029. Inedito.*

**342. Fusaiola – Spinnwirtel**

Cilindrica con base a disco decorato da cordoncini a rilievo alternati a punti nella parte superiore e da punti a rilievo alternati a motivi a S coricata nella parte inferiore. Piombo, deformato.

Zylindrisch mit scheibenförmiger Basis, auf Oberseite in flachem Relief strahlenförmige Rippen und Buckelkranz, auf Unterseite vier liegende S-Motive in einem Buckelkranz. Blei, verformt.

*H. 2,1 cm; Ø 3,2 cm.*

*Fondo Baratella, scavi 1881–1886.*

*I.G. 44030. Inedito.*

**343. Fusaiola – Spinnwirtel**

Cilindrica con base a disco decorato da cordoncini a rilievo alternati a punti nella parte superiore e da punti a rilievo alternati a motivi a S coricata nella parte inferiore. Piombo, frammentaria e deformato.

Zylindrisch mit scheibenförmiger Basis, auf Oberseite in flachem Relief strahlenförmige Rippen und Buckelkranz, auf Unterseite vier liegende S-Motive in einem Buckelkranz. Blei, bruchstückhaft und verformt.

*H. 1,3 cm; Ø 3,5 cm.*

*Fondo Baratella, scavi 1881–1886.*

*I.G. 44103. Inedito.*

**344. Fusaiola – Spinnwirtel**

Cilindrica con base a disco decorato da punti a rilievo nella parte superiore e in quella inferiore; rimane parte di un perno di ferro. Piombo, frammentaria.

Zylindrisch mit scheibenförmiger Basis, reliefartig durch Buckel auf Ober- und Unterseite verziert. Erhalten ist ein Stab aus Eisen. Blei, bruchstückhaft.

*H. 1,4 cm; Ø 2,1 cm.*

*Fondo Baratella, scavi 1881–1886.*

*I.G. 44104. Inedito.*

### 345. Fusaiolo – Spinnwirtel

Due frammenti di parte del fusto cilindrico e di una parte tronconica decorata da cordoncini a rilievo; rimane parte di un perno di ferro. Piombo, frammentarie.

Zwei Fragmente vom Korpus eines fast zylindrischen und eines konischen Spinnwirtels, verziert mit flachen Rippen. Erhalten ist ein Eisenstab. Blei, bruchstückhaft.

*H. 1,8 cm; Ø 1,8 cm.*

*Fondo Baratella, scavi 1881–1886.*

*I.G. 44105. Inedito.*

### 346. Ago – Nadel

Testa appiattita e cruna rettangolare squadrata, in verga rastremata verso la punta. Bronzo, intero.

Spatelförmiger Kopf mit rechteckigem Ohr, zur Spitze dünner werdender Nadelschaft. Bronze, vollständig.

*Lungh. 12,8 cm.*

*Fondo Baratella, scavi 1881–1886.*

*I.G. 27406. Este preromana 2002, p. 265, fig. 111,42.*

### 347. Ago – Nadel

Testa appiattita e cruna rettangolare squadrata, in verga rastremata verso la punta. Bronzo, intero.

Abgeflachter, verjüngter Kopf mit spitz-länglichem Ohr, zur Spitze dünner werdender Schaft. Bronze, vollständig.

*Lungh. 8,5 cm.*

*Fondo Baratella, scavi 1881–1886.*

*I.G. 40990 (inv. civ. 1261). Inedito.*

### 348. Ago – Nadel

Testa appiattita e cruna rettangolare squadrata, in verga rastremata verso la punta. Bronzo, intero e piegato.

Spatelförmiger Kopf mit rechteckigem Ohr, zur Spitze dünner werdender Nadelschaft. Bronze, vollständig, rechtwinklig umgebogen.

*Lungh. 12,0 cm.*

*Fondo Baratella, scavi 1881–1886.*

*I.G. 40992 (inv. civ. 1262). Inedito.*

### 349. Ago – Nadel

Testa appiattita e cruna rettangolare squadrata, in verga rastremata verso la punta. Bronzo, frammentario a cruna e punta e piegato.

Spatelförmiger Kopf mit rechteckigem Ohr, zur Spitze dünner werdender Nadelschaft. Bronze, umgebogen.

*Lungh. 8,5 cm.*

*Fondo Baratella, scavi 1881–1886.*

*I.G. 40995 (inv. civ. 1263). Inedito.*

### 350. Ago – Nadel

Testa appiattita e cruna rettangolare squadrata; leggermente piegato. Bronzo, frammentario.

Abgeflachter Kopf mit rechteckigem Ohr. Leicht verbogen. Bronze, Spitze abgebrochen.

*Lungh. 12,5 cm.*

*Fondo Baratella, scavo 1990, 4057/90.*

*I.G. 48120. Inedito.*

### 351. Ago – Nadel

Verga, con cruna, rastremata verso la punta. Bronzo, frammentario e piegato.

Ovaler Schaft mit abgeflachtem Kopf, zur Spitze hin verjüngt. Bronze, rechtwinklig umgebogen.

*Lungh. tot. 13,5 cm.*

*Fondo Baratella, scavi 1881–1886.*

*I.G. 44106. Inedito.*

### 352. Ago – Nadel

Verga a sezione quadrangolare, cruna espansa con foro quadrangolare. Ferro, martellatura; mancante dell'estremità.

Schaft mit rechteckigem Querschnitt, verbreiteter Kopf mit rechteckigem Loch. Eisen, geschmiedet, Spitze fehlt.

*Lungh. cons. 7,0 cm; largh. 1,0 cm.*

*Fondo Baratella, scavi 1881–1886.*

*I.G. 44107. Inedito.*

### 353. Ago – Nadel

Testa appiattita e doppia cruna rettangolare squadrata, in verga rastremata verso la punta. Ferro, intero e un po' deformato in corrispondenza delle crune.

Abgeflachter Kopf mit doppeltem, spitzovalem Ohr und zur Spitze hin dünner werdendem Rundstab. Eisen, vollständig am Ohr leicht verbogen.

*Lungh. 14,5 cm.*

*Fondo Baratella, scavi 1881–1886.*

*I.G. 40988. Inedito.*

## Bottoni – Knöpfe

### 354. Bottone – Knopf

Bilobato con appiccagnolo di larghezza pari alla massima espansione. Bronzo, frammentario.

Doppelknopf mit großer Öse über gesamte Knopfbreite. Bronze, bruchstückhaft.

*Largh. 2,0 cm.*

*Fondo Baratella, scavi 1881–1886.*

*I.G. 44260. Inedito.*

### 355.1–2. Bottoni – Knöpfe

In lamina circolare convessa, con appiccagnolo di larghezza pari al diametro. Bronzo, frammentario.

Aus Blech, rund und konvex mit Öse über ganzer Knopfbreite. Bronze, bruchstückhaft.

*I: Ø 2,0 cm; 2: Ø 2,0 cm.*

*Fondo Baratella, scavi 1881–1886.*

*I.G. 44256–44257. Inediti.*

### 356. Bottone – Knopf

In fusione, conformato con motivo floreale. Bronzo, intero.

Gegossener Knopf mit Öse und floraler Verzierung. Bronze, vollständig.

*Ø 2,3 cm.*

*Fondo Baratella, scavi 1881–1886.*

*I.G. 44108. Inedito.*

*Giovanna Gambacurta*

## Vasellame e varia domestica – Geschirr und Hausrat

### 357. Situla – Situla

Frammenti riferibili a parte del corpo di una situla troncoconica; si conservano parte della ribaditura e tracce di restauro antico con ribattini e lamina di rinforzo a forma quadrangolare in argento. Bronzo e argento, frammentaria.

Fragmente des Korpus einer konischen Situla. Erhalten sind Teile des umgeschlagenen Randes, der Nietreihe des Blechkörpers und Spuren einer antiken Restaurierung mit viereckigen Nieten und innerer Verstärkung aus Silberblech. Bronze, Silber, bruchstückhaft. *H.* 11,0 cm, *largh.* 5,5 cm; *h.* 10,5 cm, *largh.* 9,0 cm; *h.* 6,8 cm, *largh.* 5,2 cm.

Fondo Baratella, scavi 1881–1886.

I.G. 16874. *Inedita.*

### 358.1–2. Brocchetta miniaturistica e ansa di brocchetta miniaturistica – Miniaturkrug und Henkel eines Miniaturkruges

Brocchetta con piede a disco, ventre ovoidale decorato da due solcature presso piede e spalla, collo cilindrico, orlo svasato con alloggiamento per il coperchio e modanatura esterna; ansa a S con sezione circolare sormontante, attacco inferiore a losanga, applicata dopo l'asportazione di una prima, pertinente. Si conserva una seconda ansa a S del tutto analoga, pertinente ad un'altra brocchetta. Bronzo. Kleiner Krug mit scheibenförmigem Fuß und rundbauchigem Gefäßkörper. Auf der Schulter durch zwei Rippen verziert, Boden durch eine Rippe abgesetzt. Zylindrischer Hals mit ausladendem Rand und einer Einlassung für den Deckel, außen profiliert. S-förmiger, weit über den Rand hochgezogener Schlaufenhenkel mit rundem Querschnitt und zungenförmiger unterer Befestigung, der nach der Entfernung eines ersten zugehörigen Henkels angebracht wurde. Erhalten ist ein völlig gleicher, zweiter s-förmiger Henkel, der zu einen anderen Krug gehört. Bronze, bruchstückhaft.

1: *h.* 4,7 cm; *h. ansa* 6,3 cm,  $\emptyset$  bocca 3,5 cm; 2: *h.* 6,4 cm.

Fondo Baratella, scavi 1881–1886.

I.G. 44031; I.G. 44109. *Inedita.*

### 358.3. Olletta ovoidale – Bauchiges Kännchen

Si conserva parte dell'attacco del collo/orlo e parte della spalla ovoidale. Bronzo, frammentaria.

Erhalten ist ein Teil des Ansatzes von Hals und Rand und Teile der bauchigen Schulter. Bronze, bruchstückhaft.

*H.* 5,5 cm; *largh.* 7,2 cm.

Fondo Baratella, scavi 1881–1886.

I.G. 44110. *Inedita.*

### 359.1–2. Simpula – Simpula

Due, l'uno con manico a sezione quadrangolare con terminazione superiore appiattita a testa di volatile stilizzata e estremità inferiore a losanga per l'attacco alla vasca; l'altro con manico a fettuccia con terminazione superiore assottigliata a punta arrotondata e terminazione inferiore spezzata. Bronzo, frammentari.

Ein Griff mit rechteckigem Querschnitt, dessen oberes Ende in Form eines stilisierten Vogels abgeflacht ist und dessen unteres Ende eine rautenförmige Aufnahme für die Gefäßwanne aufweist. Der andere Griff ist bandförmig, sein oberes Ende ist flach mit runder Spitze ausgearbeitet, das untere Ende ist abgebrochen. Bronze, bruchstückhaft.

1: *h.* 16,6 cm; *largh. placca* 2,4 cm; *largh. testa superiore* 1,4 cm;

2: *h.* 10,7 cm; *largh.* 0,7 cm.

Fondo Baratella, scavi 1881–1886.

I.G. 44032; I.G. 44111. *Inediti.*

### 360. Simpulum – Simpulum

*Simpulum* orizzontale in lamina; vasca e manico sono uniti da un grande ribattino. Bronzo, frammentario.

Grades *Simpulum* aus Bronzeblech. Wanne und Griff sind durch eine große Niete verbunden. Bronze, bruchstückhaft.

*Lungh.* 11,7 cm;  $\emptyset$  max. 7,0 cm.

Fondo Baratella, scavi 1881–1886.

I.G. 44112 (*inv. civ.* 987). *Inedito.*

### 361. Manico di *simpulum* – Simpulumsgriff

Manico di *simpulum* orizzontale in fusione piena a sezione lobata con estremità appiattita con foro rettangolare e l'altra divaricata in due fascette per l'aggancio alla vasca e con un foro di fissaggio. Bronzo, frammentario.

Griff eines geraden *Simpulums*, Vollguß, mit gelapptem Querschnitt und einem oberen, abgeflachten Ende mit rechteckigem Loch. Das untere Ende ist für die Befestigung der Wanne geteilt und durchlocht. Bronze, bruchstückhaft.

*Lungh.* 10,7 cm;  $\emptyset$  max. 0,5 cm.

Fondo Baratella, scavi 1881–1886.

I.G. 44033 (*inv. civ.* 988). *Inedito.*

### 362. Ansa – Henkel

Ansa a fusione piena con andamento sinuoso e con placca di attacco inferiore a pelta decorata da sfinge e motivi vegetali; fusto conformato a motivi vegetali distinti da una fila di perline alla sommità. Bronzo, intera.

Henkel in Vollguß, s-förmig geschwungen. Die untere Henkelattasche ist mit einer Sphinx und floralen Motiven verziert. Der Schaft ist mit Pflanzenmotiven geformt, sein Oberteil wird durch eine Perlstabreihe abgetrennt. Bronze, vollständig.

*H.* 14,3 cm;  $\emptyset$  placca 4,0 cm; *largh. fusto* 3,2 cm.

Fondo Baratella, scavi 1881–1886.

I.G. 44034 (*inv. civ.* 988). *Inedita.*

### 363.1. Ansa – Henkel

Ansa a fusione piena con andamento sinuoso e con placca di attacco inferiore a foglia allungata e superiore arrotondata. Bronzo, intera. S-förmiger Henkel in Vollguß. Die untere Befestigungsplatte ist länglich, blattförmig, die obere abgerundet.

*H.* 10 cm; *largh.* 3,3 cm.

Fondo Baratella, scavi 1881–1886.

I.G. 44035 (*inv. civ.* 989). *Inedita.*

### 363.2. Coperchio di brocca – Krugdeckel

Forma trilobata con sbarra mediana fornita di piccola presa rilevata al centro e desinente in una appendice con foro passante per l'inserimento del perno. Bronzo, frammentario.

Dreiblättrige Form mit Mittelrippe und hochstehendem Griffknopf. Die Mittelrippe endet mit einem Loch zur Aufnahme eines Scharnierstiftes zur Befestigung des Deckels. Bronze.

*H.* 5,2 cm; *largh.* 5,0 cm.

Fondo Baratella, scavo 1990, 4014/90.

I.G. 48510. *Inedito.*

### 364.1–2. Anse – Henkel

Due anse a fusione piena, l'una con andamento sinuoso e sormontante rispetto all'imboccatura e con apice decorativo alla presa; si conserva il punto d'attacco all'orlo tramite due braccia e, immediatamente al di sopra, il meccanismo di fissaggio a snodo di un probabile coperchio, con perno che passa in due occhielli. Della seconda si conserva unicamente il punto d'attacco all'orlo tramite due braccia e il meccanismo di fissaggio a snodo del coperchio, con perno. Bronzo, frammentarie.



Zwei Henkel in Vollguß. Einer s-förmig geschwungen, über die Gefäßöffnung hochgezogen und mit Zierfortsatz am Griff. Erhalten ist die Befestigung am Rand mit zwei Armen und unmittelbar darüber die Öse für die Aufnahme eines Gelenkstiftes des Deckels. Von dem zweiten Henkel ist nur die Befestigung am Rand mit zwei Armen, sowie die Öse für die Aufnahme des Deckelstiftes erhalten. Bronze.

*1: h. 8,0 cm; 2: h. 2,8 cm.*

*Fondo Baratella scavo 1987, 87/111. Fondo Baratella, scavi 1881–1886.*

*I.G. 48494; I.G. 44113. Inedita.*

### **365. Ansa – Henkel**

Con attacco inferiore configurato a testa maschile barbata e attacco del busto. Bronzo, frammentario.

Henkelattasche in Form eines männlichen, bärtigen Kopfes. Bronze. *H. 5,0 cm.*

*Fondo Baratella, scavo 1987, 244/87.*

*I.G. 48498. Inedita.*

### **366. Manico di padella – Pfannengriff**

Impugnatura a placca trapezoidale con apici rilevati e terminazione a testa di volatile stilizzata ad anello aperto. Bronzo, intero.

Griff mit trapezförmiger Platte und Ärmchen an den Ecken. Ringförmiges Ende in stilisiertem Vogelkopf auslaufend. Bronze, vollständig.

*H. 9,0 cm; largh. 3,4 cm; Ø anello 1,8 cm.*

*Fondo Baratella, scavi 1881–1886.*

*I.G. 44036. Inedito.*

### **367. Manico di padella o di *simpulum* – Griff einer Pfanne- oder eines *simpulum*s**

Manico orizzontale a lati concavi delimitati da due solcature desinente con fili ortogonali per l'attacco alla vasca. Bronzo, frammentario.

Horizontaler Griff mit leicht einziehenden Seiten. Ränder von je zwei Rillen begleitet und in zwei Armen zur Befestigung des Gefäßkörpers endend. Bronze, bruchstückhaft.

*H. 7,9 cm; largh. 5,4 cm; largh. manico 1,4 cm.*

*Fondo Baratella, scavi 1881–1886.*

*I.G. 44037. Inedito.*

### **368.1–3. Manici di padella o di *simpulum* – Pfannen- oder *simpulum*sgriffe**

Manico a fettuccia con terminazione superiore appiattita a testa di volatile stilizzata e terminazione inferiore spezzata; si conservano inoltre due terminazioni superiori a testa di volatile stilizzata, una delle quali decorata da profonde solcature. Bronzo, frammentari.

Griff mit abgeflachtem oberem Ende in Form eines stilisierten Vogelkopfes, am unteren Ende abgebrochen. Erhalten sind außerdem zwei obere Griffenden in Form stilisierter Vogelköpfe, von denen einer durch tiefe Rillen verziert ist. Bronze, bruchstückhaft.

*1: h. 5,2 cm; largh. 0,8 cm; 2: h. 3,0 cm; 3: h. 3,8 cm.*

*Fondo Baratella, scavi 1881–1886.*

*I.G. 44038; I.G. 44114; I.G. 11104. Inediti.*

### **369. Manico o ansa – Griff oder Henkel**

In fusione; si conserva l'attacco all'orlo tramite due braccia. Bronzo, frammentario.

Griff mit beiden Befestigungsarmen am Rand des Gefäßes. Bronze, bruchstückhaft.

*Largh. 6,0 cm.*

*Fondo Baratella, scavi 1881–1886.*

*I.G. 44265 (civ. 1286). Inedito.*

### **370. Manico – Griff**

Frammento piano convesso, con decorazione ad ovoli presso una estremità e foro da fissaggio presso l'altra estremità conservata. Bronzo, frammentario.

Griff mit einziehenden Seiten und Befestigungsloch an einem und Eierstabmotiv am anderen Ende. Bronze, bruchstückhaft.

*H. 3,0 cm; largh. 1,9 cm.*

*Fondo Baratella, scavi 1881–1886.*

*I.G. 44264 (civ. 1285). Inedito.*

### **371. Attacco di ansa – Henkelbefestigung**

Attacco a fusione piena con placca di attacco inferiore allungata e terminazione superiore ad anello con apice. Bronzo, intera.

Griffbefestigung mit verlängerter, unterer Befestigungsplatte und oberem Ende mit Ring und Dornfortsatz. Bronze, Vollguß, vollständig.

*H. 3,8 cm; largh. 1,4 cm.*

*Fondo Baratella, scavi 1881–1886.*

*I.G. 44115. Inedito.*

### **372. Supporti di brocca/casseruola – Krug-/Topfhalterungen**

Tre in fusione piena, due semilunati con appendici ad anello aperto, uno a forma di fagiolo con due fori circolari alle due estremità. Bronzo, Vollguss.

Zwei halbmondförmige mit offenen Ringenden, eine bohnenförmige mit zwei runden Löchern (eines ausgebrochen) an den Enden. Bronze.

*Lungh. 4,3 cm, largh. 2,0 cm; lungh. 3,5 cm, largh. 1,7 cm; lungh. 3,7 cm; largh. 1,8 cm.*

*Fondo Baratella, scavi 1881–1886.*

*I.G. 44116; I.G. 44117; I.G. 44118. Inediti.*

### **373. Supporto di catino – Schüsselhalterung**

Semilunato in fusione piena. Bronzo, intero.

Halbmondförmig in Vollguß. Bronze, vollständig.

*Lungh. 5,5 cm, largh. 1,6 cm; spess. 0,8 cm.*

*Fondo Baratella, scavi 1881–1886.*

*I.G. 44119. Inedito.*

### **374.1–5. Anse di situle miniaturistiche – Henkel von Miniatursitulen**

Cinque anse a sezione quadrangolare con appendici modanate. Bronzo, frammentarie.

Fünf Henkel mit rechteckigen Querschnitten und profilierten Enden. Bronze, bruchstückhaft.

*1: h. 2,7 cm, lungh. 7,8 cm; 2: h. 3,3 cm, largh. 2,2 cm; 3: h. 3,3 cm,*

*largh. 2,2 cm; 4: lungh. 2,7 cm; 5: lungh. 1,9 cm.*

*Fondo Baratella, scavi 1881–1886.*

*I.G. 44120; I.G. 44121; I.G. 44122; I.G. 44251. Inedita.*

### **375. Manico di *simpulum* miniaturistico – Griff von Miniatursimpulum**

Fettuccia a sezione quadrangolare con terminazione conformata per essere appesa. Bronzo, frammentario.

Band mit quadratischem Querschnitt und zur Aufhängung geformtem Ende.

*Lungh. 3,6 cm.*

*Fondo Baratella, scavo 1987, 493/87.*

*I.G. 48530. Inedito.*

### **376. Applique con attacco a croce – Kreuzhenkelattasche**

Fusione in matrice con anello a sezione piano convessa con placca rettangolare, due fori di fissaggio alle estremità, in uno dei quali si conserva il ribattino e con fusto. Bronzo, frammentaria.

Formguß, Ring mit flach-konvexem Querschnitt und rechteckiger Befestigungsplatte, mit zwei Löchern an ihren verbreiterten Enden, in einem ist eine Befestigungsniete erhalten. Bronze, bruchstückhaft.

*H. 3,0 cm; largh. 6,4 cm; Ø anello 1,6 cm.*

*Fondo Baratella, scavi 1881–1886.*

*I.G. 44123. Inedita.*

### 377. *Applique* – Ringtasche

Fusione piena con anello attaccato ad una placca ritagliata di forma irregolare, leggermente convessa e ai cui margini rimane parte dei due fori di fissaggio. Bronzo, frammentaria.

Vollguß mit Ring der an einer, in unregelmäßiger Form geschnitene, Platte befestigt ist. Diese ist leicht konvex und weist Reste von zwei Befestigungslöchern auf. Bronze, bruchstückhaft.

*Largh. 5,7 cm; h. 4,8 cm; Ø anello 3,6 cm.*

*Fondo Baratella, scavi 1881–1886.*

*I.G. 44039. Inedita.*

### 378.1.–3. *Appliques* – Ringtaschen

Tre, fusione in matrice con anello a sezione piano convessa con tacca per l'alloggiamento del manico nella parte superiore (segno di utilizzo?) e parte del fusto. Bronzo, frammentarie.

Drei, in Formguß gegossene Attaschen mit Ringen in flach-konvexem Querschnitt und mit Kerbe oben im Ring (Gebrauchspur?) für den eingehängten Griff. Bronze, bruchstückhaft.

*1: largh. 5,7 cm; h. 2,8 cm; Ø anello 2,3 cm; 2: h. 2,4 cm;*

*Ø anello 1,8 cm; 3: h. 3,1 cm; Ø anello 2,2 cm.*

*Fondo Baratella, scavi 1881–1886.*

*I.G. 44124; I.G. 44125; I.G. 44126. Inedite.*

### 379. *Applique* – Ringtaschen

Fusione in matrice con piccolo anello, e placca di attacco forata. Bronzo, frammentaria.

Attasche in Formguss mit kleinem Ring, Befestigungsplatte durchlocht. Bronze, bruchstückhaft.

*H. 3,0 cm; Ø anello 1,8 cm.*

*Fondo Baratella, scavi 1881–1886.*

*I.G. 44127. Inedita.*

### 380. *Manico di calderone* – Kesselgriff

A sezione romboidale a capi aperti accostati assottigliati. Bronzo, intero.

Mit rautenförmigem Querschnitt und offenen, gegenüberstehenden, verdünnten Enden. Bronze, vollständig.

*Ø 3,7 x 3,5 cm.*

*Fondo Baratella, scavi 1881–1886.*

*I.G. 44040. Inedito.*

### 381. *Manico di calderone* – Kesselgriff

A sezione quadrangolare a capi aperti distanziati e assottigliati. Bronzo, intero.

Mit rechteckigem Querschnitt und offenen, gegenüberstehenden, verdünnten Enden. Bronze, vollständig.

*Largh. 5,9 cm; h. 3,1 cm.*

*Fondo Baratella, scavi 1881–1886.*

*I.G. 44041. Inedito.*

### 382. *Spiedo* – Bratspieß

Etrusco-italico con testa ribattuta e forata, fusto a sezione quadrangolare. Ferro, contorto e lacunoso della punta.

Etruskisch-italisch, mit abgeplatteter und durchbohrtem Kopf, Schaft mit rechteckigem Querschnitt. Eisen, verbogen, die Spitze fehlt.

*Lungh. 55,5 cm; largh. testa 2,8 cm.*

*Fondo Baratella, scavi 1881–1886.*

*I.G. 27102. Inedito.*

### 383. *Cucchiaio* – Löffel

Cucchiaio con *ligula* circolare, poco profonda e con ansa a sezione circolare. Bronzo, frammentario e contorto.

Löffel mit runder, flacher *Ligula* und mit Griff mit rundem Querschnitt. Bronze, bruchstückhaft und verbogen.

*Lungh. 6,0 cm; Ø 4,5 cm.*

*Fondo Baratella, scavo 1988, 1149/88.*

*I.G. 48521. Inedito.*

### 384. *Cucchiaio* – Löffel

Parte della *ligula* concava. Bronzo, frammentario.

Teil einer konkaven *Ligula*. Bronze, bruchstückhaft.

*Largh. 3,6 cm.*

*Fondo Baratella, scavo 1991, 5401/91.*

*I.G. 48523. Inedito.*

### 385. *Manico* – Griff

A nastro con terminazione ovale. Bronzo, frammentario.

Bandförmig mit ovalem Griffende. Bronze, bruchstückhaft.

*Lungh. 9,4 cm.*

*Fondo Baratella, scavo 1987, 315/87.*

*I.G. 48517. Inedito.*

### 386. *Manico* – Griff

A nastro con terminazione ovale. Bronzo, frammentario.

Bandförmig mit ovalem Griffende. Bronze, bruchstückhaft.

*Lungh. 6,7 cm.*

*Fondo Baratella, scavo 1987, 474/87.*

*I.G. 48520. Inedito.*

### 387. *Manico* – Griff

A nastro con sezione piano carenata. Bronzo, frammentario.

Bandförmig mit flach-kielförmigem Querschnitt. Bronze, bruchstückhaft.

*Largh. 5,2 cm.*

*Fondo Baratella, scavo 1987, 315/87.*

*I.G. 48518. Inedito.*

### 388. *Manico* – Griff

A nastro con sezione trapezoidale. Bronzo, frammentario.

Bandförmig mit trapezförmigem Querschnitt. Bronze, bruchstückhaft.

*Lungh. 3,5 cm.*

*Fondo Baratella, scavo 1991, 5349/91.*

*I.G. 48522. Inedito.*

### 389. *Manico?* – Griff?

Elemento semicircolare in fettuccia. Bronzo, frammentario.

Halbkreisförmiges Band-Element. Bronze, bruchstückhaft.

*Ø 3,9 cm.*

*Fondo Baratella, scavo 1988, 1219/88.*

*I.G. 48549. Inedito.*

### 390. Immanicatura – Griffbeschlag

Elemento di protezione da immanicatura con chiodi per fissaggio al supporto deperibile. Ferro, frammentario.

Griffbeschlag mit Nieten für die Befestigung an einem Griff aus vergänglichem Material. Eisen, bruchstückhaft.

Ø 2,0 cm; *lung.* 9,0 cm.

Fondo Baratella, scavo 1987, 473/87.

I.G. 48650. *Inedito.*

*Silvia Cipriano*

## Strumenti e Varia – Geräte und Verschiedenes

### 391.1–2. Ami – Angelhaken

Due, con sezione circolare decrescente con uncino e appiccagnolo a paletta. Bronzo, integro e frammentario.

Zwei Angelhaken mit runden, sich verjüngenden Querschnitten mit Widerhaken und verbreiterten Köpfen.

1: *lung.* 3,7 cm; 2: *lung.* 2,8 cm.

Fondo Baratella, scavi 1881–1886.

I.G. 27426a; I.G. 44128. *Inediti.*

### 392. Amo – Angelhaken

Sezione circolare appiattita, con appiccagnolo forato ad occhio. Bronzo, frammentario.

Flachrunder Querschnitt mit durchlochter, ösenförmiger Halterung. Bronze, bruchstückhaft.

*Lungh.* 6,4 cm.

Fondo Baratella, scavi 1881–1886.

I.G. 44129. *Inedito.*

### 393. Strumento? – Gerät?

Barra a sezione quadrangolare, con una estremità appuntita. Bronzo, frammentario e piegato.

Stab mit rechteckigem Querschnitt und spitzem Ende. Bronze, bruchstückhaft, oben umgebogen.

*Lungh.* 6,6 cm.

Fondo Baratella, scavi 1881–1886.

I.G. 44130. *Inedito.*

### 394. Cuneo – Keil

Grande con fusto a sezione quadrangolare e capocchia quadrangolare appiattita. Ferro.

Großer Keil, Schaft mit rechteckigem Querschnitt und viereckigem, abgeflachtem Kopf. Eisen.

H. 5,8 cm; Ø capocchia 1,9 cm.

Fondo Baratella, scavo 1990, 4453/90.

I.G. 48695. *Inedito.*

### 395. Cuneo – Keil

Grande con fusto a sezione quadrangolare e capocchia quadrangolare appiattita. Ferro, frammentario alla punta.

Großer Keil, Schaft mit rechteckigem Querschnitt und viereckigem, abgeflachtem Kopf. Eisen, die Spitze fehlt.

H. 11,4 cm; Ø capocchia 2,3 cm.

Fondo Baratella, scavo 1991, 5261/90.

I.G. 48698. *Inedito.*

### 396. Cuneo? – Keil?

Verga a sezione quadrangolare. Ferro, frammentario.

Schaft mit rechteckigem Querschnitt. Eisen, bruchstückhaft.

*Lungh.* 7,0 cm.

Fondo Baratella, scavo 1987, 474/87.

I.G. 48785. *Inedito.*

### 397. Scalpello? – Skalpell/Spitzmeißel?

Verga conica piena appuntita. Ferro, frammentario.

Konischer Stab mit ovalem Querschnitt, spitz zulaufend. Eisen, bruchstückhaft.

*Lungh.* 5,2 cm.

Fondo Baratella, scavo 1989, 2841/89.

I.G. 48788. *Inedito.*

### 398. Cesovia – Schere

Unica lama triangolare con margine tagliente e uno rialzato. Ferro, frammentaria.

Eine einzelne, dreieckige Klinge mit einer Schneide und einem hochgebogenen, verdicktem Rand. Eisen, bruchstückhaft.

*Lungh.* 11,0 cm; b. 2,8 cm.

Fondo Baratella, scavo 1988, 1149/91.

I.G. 48655. *Inedita.*

### 399. Ago da rete – Netznadel

A due rebbi per ogni lato. Ferro, frammentario.

Mit zwei Zinken. Eisen, bruchstückhaft.

*Lungh.* 23,0 cm.

Fondo Baratella, scavo 1990, 4284/90.

I.G. 48792. *Inedito.*

### 400. Immanicatura di strumento? – Gerätegriff?

Barra a sezione circolare decrescente leggermente piegata, con una estremità modanata. Ferro, frammentario.

Stab mit rundem Querschnitt und sich verjüngenden Enden, leicht gebogen, mit einem profilierten Ende. Eisen, bruchstückhaft.

*Lungh.* 5,0 cm.

Fondo Baratella, scavi 1881–1886.

I.G. 44131. *Inedita.*

### 401. Sgorbia? – Hohlmeißel?

Manufatto in verga a sezione rettangolare che ad un'estremità si allarga in una spatola; la terminazione opposta è espansa. Ferro, estremità lacunose.

Stab mit rechteckigem Querschnitt, der sich an einem Ende spatelförmig verbreitert. Das andere Ende mit breitem Ansatz ist abgebrochen. Eisen.

*Lungh. cons.* 6,7 cm; *largh.* 1,2 cm.

Fondo Baratella, scavi 1881–1886.

I.G. 44132. *Inedita.*

### 402. Roncola? – Hippe?

Frammento di lamina di forma semilunata; esili tracce di legno mineralizzato sono state riscontrate durante il restauro su una delle superfici. Ferro, frammento.

Fragment einer halbmondförmigen Schneide. Bei der Restaurierung wurden auf den Oberflächen Spuren von mineralisiertem Holz gefunden. Eisen.

H. *cons.* 4,6 cm; *largh.* 5,8 cm.

Fondo Baratella, scavi 1881–1886.

I.G. 44133. *Inedita.*

#### 403.1. Oggetto a forcella – Gabelartiger Gegenstand

In verga a sezione quadrangolare, con un'estremità biforcuta. Ferro, mancante delle estremità.

Stab mit viereckigem Querschnitt und einem gegabelten Ende. Eisen, an beiden Enden abgebrochen.

*Lungh. cons. 5,4 cm; largh. cons. 2,7 cm.*

*Fondo Baratella, scavi 1881–1886.*

*I.G. 44134. Inedito.*

#### 403.2. Anello – Ring

Anello con passante alla base dotato di estremità modanate. Bronzo, intero.

Ring mit Lasche an der Basis und mit profilierten Enden. Bronze, vollständig.

*Ø 2,5 cm; h. 3,6 cm.*

*Fondo Baratella, scavi 1881–1886.*

*I.G. 44135. Inedito.*

#### 403.3. Presa? – Griff?

Barra appiattita curva, dotata alle due estremità di due perni. Bronzo, intera.

Gewölbter Griff(?), der an beiden Enden zwei spitze Zapfen aufweist. Bronze, vollständig.

*Lungh. 13,3 cm; largh. max. 2,0 cm; h. 5,5 cm.*

*Fondo Baratella, scavi 1881–1886.*

*I.G. 44137. Inedito.*

#### 409. Anello da giogo – Jochring

Anello ellittico fissato ad una placca rettangolare a profilo modanato, decorata da un triangolo a rilievo, con passante rettangolare interno. Bronzo, frammentario di parte della placca.

Herzförmiger Griff, der mit einem profilierten Steg an einer rechteckigen Platte mit fein profilierten Rändern befestigt ist. Die doppelte Platte ist durch ein dreieckiges Relief verziert, unter den Platten befindet sich ein rechteckiger Bügel. Bronze, ein Teil einer Platte fehlt.

*Largh. 7,0 cm; lungh. 4,8 cm; h. tot. 7,6 cm.*

*Fondo Baratella, scavi 1881–1886.*

*I.G. 44136. Inedito.*

*Silvia Cipriano*

### *Chiavi ed Elementi da Mobilio – Schlüssel und Möbelteile*

#### 404. Chiave – Schlüssel

Impugnatura a testa esagonale con apici, forata e decorata da due solcature concentriche; fusto con doppia modanatura; ingegno con barba a 3 denti. Bronzo, intera.

Griff mit sechseckigem Kopf und Knubben, um ein Griffloch mit konzentrischen Ringen verziert. Schlüsselstab mit achteckiger Profilierung und dreizahnigem Schlüsselbart. Bronze, vollständig.

*H. 9,3 cm; largh. 3,0 cm.*

*Fondo Baratella, scavi 1881–1886.*

*I.G. 44042. Inedito.*

#### 405. Chiave – Schlüssel

Impugnatura appiattita ad anello sagomata a rombo; terminazione in verghetta a sezione quadrangolare con ingegno con barba a 5 denti. Non è certo se i due frammenti appartengano al medesimo esemplare. Ferro, frammentaria o frammentarie.

Abgeflachter Ringgriff mit rechteckigem Schlüsselstab und einem

fünffahnigen Schlüsselbart. Es ist nicht sicher, dass beide Fragmente zu einem Exemplar gehören. Eisen, bruchstückhaft.

*Lungh. cons. manico 4,7 cm, chiave 2,6 cm; largh. manico 2,1 cm, chiave 1,5 cm.*

*Fondo Baratella, scavi 1881–1886.*

*I.G. 44138. Inedito.*

#### 406. Chiavi – Schlüssel

Impugnatura appiattita ad anello semilunata e terminazione a 3 denti, due dei quali ripiegati; tramite una catena costituita forse da 2 anelli è collegata ad un altro manufatto in verga a sezione quadrangolare terminante ad occhiello, probabilmente un'altra chiave. Ferro, frammentario.

Abgeflachter, halbmondförmiger Ringgriff mit drei Bartzähnen, von denen zwei verbogen sind. Mittels einer Kette aus möglicherweise zwei Ringen ist er mit einem anderen Gegenstand verbunden, der stabförmig mit viereckigem Querschnitt ist und dessen Ende als Öhr gearbeitet wurde. Hierbei handelt es sich möglicherweise um einen weiteren Schlüssel. Eisen, bruchstückhaft.

*Lungh. cons. 11,9 cm; largh. 4,8 cm.*

*Fondo Baratella, scavi 1881–1886.*

*I.G. 44140 – I.G. 44141. Inedito.*

#### 407. Chiave – Schlüssel

Impugnatura appiattita ad anello nel quale è inserita una catena di cui restano quattro anelli. Presso uno di questi sono riscontrabili residui organici riferibili ad un nocciolo o ad un filo intrecciato e arrotolato. Ferro, frammentario, ossidato.

Abgeflachter, ringförmiger Griff, in dem eine viergliedrige Kette eingehängt war. Bei einem der Ringe sind Spuren von organischem Material festgestellt worden, das von einer Nuss stammt oder zu einem geflochtenen und eingerollten Faden gehört. Eisen, bruchstückhaft und oxidiert.

*Lungh. cons. 8,5 cm; largh. 3,9 cm.*

*Fondo Baratella, scavi 1881–1886.*

*I.G. 44139. Inedito.*

#### 408. Applique – Applikation

Configurata a testa femminile con dettagli della capigliatura e anatomici sommersi. Bronzo, intera.

In Form eines weiblichen Gesichtes mit Details der Augenpartie, sonst nur angedeutete anatomische Details. Bronze, vollständig.

*H. 4,5 cm; lungh. 3,3 cm.*

*Fondo Baratella, scavo 1988, 1116/88.*

*I.G. 48503. Inedito.*

#### 410. Campanello – Glöckchen

In lamina, a base circolare di forma conica. Bronzo, frammentario. Konisch, aus Blech, mit runder Basis. Bronze, bruchstückhaft.

*Ø 2,0 x 1,4 cm.*

*Fondo Baratella, scavi 1881–1886.*

*I.G. 44261. Inedito.*

#### 411. Campanello – Glöckchen

In lamina, a base quadrangolare, di forma troncoconica. Bronzo, frammentario.

Konisch aus Blech, mit viereckiger Basis. Bronze, bruchstückhaft.

*Ø 1,8 x 1,0 cm.*

*Fondo Baratella, scavi 1881–1886.*

*I.G. 44262. Inedito.*

#### 412. Campanelli – Glöckchen

Due in lamina, di forma troncoconica e emisferica. Bronzo, frammentari.

Zwei aus Blech, das eine konisch, das andere halbkugelig. Bronze, bruchstückhaft.

Ø 1,8 x 1,0 cm; Ø 1,0 x 1,0 cm.

Fondo Baratella, scavi 1881–1886.

I.G. 44142. *Inediti*.

#### 413. Borchia – Beschlag

In fusione piena di forma circolare piano-convessa, superiormente decorata da motivo a rosette e da cerchi concentrici, con due fori di fissaggio simmetrici. Bronzo, lacunosa ad uno dei fori.

In Vollguß, rund, flach-konvex. An der oberen Seite durch ein Rosettenmotiv und durch konzentrische Kreise verziert, mit zwei gegenüberliegenden Befestigungslöchern. Bronze, an einem der Löcher ausgebrochen.

Ø 4,0 cm.

Fondo Baratella, scavi 1881–1886.

I.G. 27084. *Inedita*.

#### 414. Borchia – Beschlag

Lamina di forma circolare appiattita, superiormente modanata, con perno a sezione quadrangolare. Bronzo, frammentaria.

Rundes, abgeflachtes Blech, profiliert an der Oberseite, mit vier-eckigem Befestigungszapfen. Bronze, bruchstückhaft.

Ø 6,3 cm; h. 0,9 cm.

Fondo Baratella, scavi 1881–1886.

I.G. 44268. *Inedita*.

#### 415. Borchia – Beschlag

In lamina, con grande capocchia a disco. Bronzo, frammentaria.

Aus Blech mit großem, scheibenförmigem Kopf. Bronze, bruchstückhaft.

Ø 3,2 cm.

Fondo Baratella, scavi 1881–1886.

I.G. 44143. *Inedita*.

#### 416. Borchia – Beschlag

Forma circolare a sezione piano-convessa, superiormente modanata, con foro al centro. Bronzo, frammentaria.

Rund mit flach-konvexem Querschnitt, profiliert an der Oberseite und mit Loch in der Mitte. Bronze, bruchstückhaft.

Ø 6,0 cm; Ø interno 2,5 cm.

Fondo Baratella, scavi 1881–1886.

I.G. 44144. *Inedita*.

#### 417. Borchie – Beschläge

Tre frammenti di forma circolare appiattita, con margini rilevati in corrispondenza del foro centrale. Bronzo, frammentari.

Drei runde, abgeflachte Fragmente mit zentralen Löchern und gewölbten Rändern. Bronze, bruchstückhaft.

Ø 4,1 cm, 4,0 cm e 4,0 cm; Ø interno 1,5 cm, 1,5 cm, 1,5 cm.

Fondo Baratella, scavi 1881–1886.

I.G. 44145. *Inedite*.

#### 418. Borchia – Beschlag

In lamina, con grande capocchia a disco modanata con foro di fissaggio e apice circolare centrale e perno a sezione quadrangolare assottigliato. Bronzo, frammentaria.

Aus Blech, mit großem, scheibenförmigem und profiliertem Kopf mit Befestigungsloch und runder Spitze in der Mitte. Spitzer Befestigungsstift mit rechteckigem Querschnitt auf der Rückseite. Bronze.

Ø 3,0 cm; h. 2,0 cm.

Fondo Baratella, scavi 1881–1886.

I.G. 44146. *Inedita*.

#### 419. Borchia – Beschlag

In lamina, con grande capocchia a disco e perno a sezione quadrangolare assottigliato. Bronzo, frammentaria.

Aus Blech, mit großem, scheibenförmigem Kopf und spitzem Befestigungsstift mit rechteckigem Querschnitt auf der Rückseite. Bronze, bruchstückhaft.

Ø 2,8 cm; h. 1,5 cm.

Fondo Baratella, scavi 1881–1886.

I.G. 44147. *Inedita*.

#### 420. Borchia – Beschlag

In lamina, con grande capocchia a disco modanata con orlo rilevato e perno a sezione circolare. Bronzo, frammentaria.

Aus Blech, mit großem, scheibenförmigem, profiliertem Kopf mit erhobenem Rand und Befestigungszapfen mit rundem Querschnitt. Bronze, bruchstückhaft.

Ø 3,0 cm; h. 0,6 cm.

Fondo Baratella, scavi 1881–1886.

I.G. 44148. *Inedita*.

#### 421. Borchia – Beschlag

In lamina, con grande capocchia a disco modanata. Bronzo, frammentaria.

Aus Blech, mit großem, scheibenförmigem, profiliertem Kopf. Bronze, bruchstückhaft.

Ø 2,4 cm.

Fondo Baratella, scavi 1881–1886.

I.G. 44149. *Inedita*.

#### 422. Borchia – Beschlag

Forma emisferica modanata con base piana, con foro per il fissaggio sulla parte superiore. Bronzo, frammentario.

Halbkugelig, profiliert, mit flacher Basis und Befestigungsloch von der oberen Seite. Bronze.

Ø 2,7 cm; h. 1,0 cm.

Fondo Baratella, scavi 1881–1886.

I.G. 44263. *Inedita*.

#### 423. Borchia – Beschlag

Forma emisferica con base piana, superiormente modanata e parte del perno in ferro inserita. Bronzo, frammentaria.

Halbkugelig mit flacher Basis, oben profiliert, ein eiserner Zapfen steckt im Befestigungsloch. Bronze, bruchstückhaft.

Ø 2,1 cm; h. 1,5 cm.

Fondo Baratella, scavi 1881–1886.

I.G. 44150. *Inedita*.

#### 424. Borchia – Beschlag

In lamina, di forma circolare troncoconica con alloggiamento di un castone e perno a sezione circolare. Bronzo, frammentaria.

Aus Blech, rund, konisch gewölbt mit Fassung für einen Befestigungszapfen mit rundem Querschnitt. Bronze, bruchstückhaft.

Ø 1,9 cm; h. 1,5 cm.

Fondo Baratella, scavi 1881–1886.

I.G. 44151. *Inedita*.

#### 425. Borchia – Beschlag

In lamina, di forma circolare emisferica. Bronzo, frammentaria.

Aus Blech, rund und halbkugelig gewölbt. Bronze, bruchstückhaft.

Ø 1,7 cm.

Fondo Baratella, scavi 1881–1886.

I.G. 44152. *Inedita*.

#### 426. Borchia – Beschlag

Di forma quadrangolare con margini modanati, con perno a sezione quadrangolare. Bronzo, frammentaria.

Viereckig mit abgerundeten Ecken und profiliert ausgestellten Seiten. Befestigungszapfen mit viereckigem Querschnitt. Bronze, bruchstückhaft.

*Largh. 2,8 x 2,8 cm.*

*Fondo Baratella, scavi 1881–1886.*

*I.G. 44269. Inedita.*

#### 427. Borchia – Beschlag

Di forma esagonale modanata “a scalini” con apice, con perno a sezione quadrangolare. Bronzo, frammentaria.

Sechseckig, oben stufenförmig profiliert mit Spitze und Befestigungszapfen mit viereckigem Querschnitt. Bronze, bruchstückhaft.

*Largh. 2,7 x 2,3 cm.*

*Fondo Baratella, scavi 1881–1886.*

*I.G. 44153. Inedita.*

#### 428.1–2. Borchie – Beschlag

Due a pinnacolo con estremità modanate e perno quadrangolare. Bronzo, frammentarie.

Zwei spindelförmige mit profilierten Spitzen und viereckigen Befestigungszapfen. Bronze, bruchstückhaft.

*Ø 1,6 cm e 1,3 cm; h. 3,3 cm e 3,0 cm.*

*Fondo Baratella, scavi 1881–1886.*

*I.G. 44154. Inedita.*

#### 429. Placca – Beschlagscheibe

Quadrangolare con motivo a solcature concentriche e chiodo di fissaggio deformato. Bronzo, intera.

Viereckig, mit konzentrischen Rippen verziert und mit verbogenem Befestigungsnagel. Bronze, vollständig.

*H. 5,2 cm; lungh. 5,6 cm; lungh. chiodo 7,2 cm.*

*Fondo Baratella, scavi 1881–1886.*

*I.G. 44155. Inedita.*

#### 430. Applique – Applikation

Con modanatura. Bronzo, frammento.

Profiliert. Bronze, bruchstückhaft.

*H. 2,2 cm; lungh. 1,8 cm.*

*Fondo Baratella, scavo 1991, 5344/91.*

*I.G. 48565. Inedita.*

#### 431. Applique – Applikation

Con appiccagnolo e due forellini sulle ali per il fissaggio. Bronzo, intera.

Mit kleinem Haltegriff und zwei Befestigungsöchern in den Flügeln. Bronze, vollständig.

*Lungh. 3,0 cm.*

*Fondo Baratella, scavo 1987, 161/87.*

*I.G. 48496. Inedita.*

#### 432.1–2. Elementi per sospensione – Bestandteile der Aufhängung

Due in filo ripiegato ad anello e ritorto, con estremità appuntite. Bronzo, una intera e una frammentaria;

Zwei Exemplare einer doppelten, tordierten Drahtspitze mit Ringkopf. Bronze, das größere Exemplar vollständig, das kleinere korodiert, an Spitze bruchstückhaft.

*Lungh. 11,5 cm; lungh. 7,5 cm.*

*Fondo Baratella, scavi 1881–1886.*

*I.G. 44156; I.G. 44157. GHIRARDINI 1888, p. 154.*

#### 433. Elemento di mobile (piedino o sostegno?) –

#### Möbelement (Fuß oder Halterung?)

Fettuccia in fusione sezione rettangolare, piegata e con parte superiore concava per il sostegno di un elemento mobile. Bronzo, frammentario.

Band aus Guß mit rechteckigem Querschnitt, rechtwinklig gebogen, mit konkaver Oberseite für die Halterung eines Möbelements. Bronze.

*H. 3,8 cm; lungh. 6,4 cm; largh. 2,0 cm.*

*Fondo Baratella, scavi 1881–1886.*

*I.G. 44158. Inedito.*

#### 434. Batachio? – Türklopfen?

Fusto appiattito forato e terminazione sferica, a forma di cipolla. Bronzo, frammentario.

Abgeflachter, durchbohrter Schaft mit zwiebelartigem Ende. Bronze, bruchstückhaft.

*Ø 2,4 cm; h. 6,0 cm.*

*Fondo Baratella, scavo 1991, 5127/91.*

*I.G. 48069. Inedito.*

#### 435. Fettuccia – Band

Di forma semicircolare, a sezione appiattita, con modanature. Bronzo a fusione piena; frammentario.

Halbkreisförmig, mit flachem Querschnitt und Profilierung. Bronze, Vollguß, bruchstückhaft.

*Ø 9,0 cm.*

*Fondo Baratella, scavi 1881–1886.*

*I.G. 44267. Inedita.*

#### 436. Placca di fissaggio – Befestigungsband

Elemento a placca forata con disposizione non regolare dei fori. Ferro, frammentaria.

In unregelmäßigen Abständen gelochtes Band. Eisen, bruchstückhaft.

*Lungh. 5,8 cm.*

*Fondo Baratella, scavo 1988, 1192/88.*

*I.G. 48651. Inedita.*

#### 437. Cerniera? – Scharnier?

Manufatto in verga a sezione quadrata a profilo curvilineo, con estremità allargata, con foro passante all'interno del quale è infilata un'altra verga a sezione rettangolare ripiegata ad occhiello. Ferro, mancante delle estremità.

Artefakt aus einem massiven, gebogenem Eisenstab mit quadratischem Querschnitt und verbreitertem Kopf mit Loch. In dieses Loch ist ein weiterer gebogener Stab mit rechteckigem Querschnitt eingeführt. Eisen, die Enden fehlen.

*Lungh. 9,3 cm; h. 6,1 cm.*

*Fondo Baratella, scavi 1881–1886.*

*I.G. 44159. Inedita.*

#### 438 Chiodo ad anello da mobilio? – Ringnagel für Möbel?

Se ne conserva unicamente l'anello. Ferro, frammentario.

Nur der Ringkopf ist erhalten. Eisen, bruchstückhaft.

*H. 5,0 cm; Ø 2,5 cm.*

*Fondo Baratella, scavo 1990, 4023/90.*

*I.G. 48790. Inedito.*

*Silvia Cipriano*

*Ganci e Minuteria metallica –  
Haken und metallische Kleinteile*

**439. Gancio – Haken**

Fusto a sezione quadrangolare, con estremità ovoidali modanate, una desinente a pomello e l'altra a cono. Bronzo, intero.

Schaft mit viereckigem Querschnitt und profilierten, zapfenförmigen Enden. Bronze, vollständig.

*H. 20,4 cm; largh. 0,5 cm.*

*Fondo Baratella, scavi 1881–1886.*

*I.G. 44160. Inedito.*

**440. Gancio – Haken**

Fusto a sezione circolare, con estremità ovoidali modanate desinenti a pomello. Bronzo, intero.

Schaft mit rundem Querschnitt und profilierten, halbkugeligen Enden. Bronze, vollständig.

*H. 17,1 cm; largh. 0,6 cm.*

*Fondo Baratella, scavi 1881–1886.*

*I.G. 44161. Inedito.*

**441. Gancio – Haken**

Fusto a sezione quadrangolare, con estremità ovoidali modanate desinenti a pomello. Bronzo, intero.

Schaft mit viereckigem Querschnitt und profilierten, kugeligen Enden. Bronze, vollständig.

*H. 27,0 cm; largh. 0,5 cm.*

*Fondo Baratella, scavi 1881–1886.*

*I.G. 44162. Inedito.*

**442. Gancio – Haken**

Fusto a sezione quadrangolare, con estremità ovoidale modanata desinente a cono. Bronzo, frammentario di un'estremità.

Schaft mit viereckigem Querschnitt und einem profiliertem Ende mit zapfenförmigem Abschluss. Bronze, ein Ende fehlt.

*H. 19,0 cm; largh. 0,6 cm.*

*Fondo Baratella, scavi 1881–1886.*

*I.G. 44163. Inedito.*

**443. Gancio – Haken**

Fusto a sezione circolare. Bronzo, frammentario.

Schaft mit rundem Querschnitt. Bronze, bruchstückhaft.

*H. 11,5 cm; largh. 0,4 cm.*

*Fondo Baratella, scavi 1881–1886.*

*I.G. 44164. Inedito.*

**444. Gancio – Haken**

Fusto a sezione circolare. Bronzo, frammentario.

Schaft mit rundem Querschnitt. Bronze, bruchstückhaft.

*H. 7,6 cm; largh. 0,4 cm.*

*Fondo Baratella, scavi 1881–1886.*

*I.G. 44165. Inedito.*

**445. Gancio – Haken**

Fusto a sezione circolare. Bronzo, frammentario.

Schaft mit rundem Querschnitt. Bronze, bruchstückhaft.

*H. 25 cm; largh. 0,4 cm.*

*Fondo Baratella, scavi 1881–1886.*

*I.G. 44166. Inedito.*

**446. Gancio – Haken**

Fusto a sezione quadrangolare. Bronzo, frammentario.

Schaft mit viereckigem Querschnitt. Bronze, bruchstückhaft.

*H. 19,5 cm; largh. 0,5 cm.*

*Fondo Baratella, scavi 1881–1886.*

*I.G. 44167. Inedito.*

**447. Gancio – Haken**

Fusto a sezione circolare. Bronzo, frammentario.

Schaft mit rundem Querschnitt. Bronze, bruchstückhaft.

*H. 7,0 cm.*

*Fondo Baratella, scavi 1881–1886.*

*I.G. 44270. (inv. civ. 1838). Inedito.*

**448. Barretta (gancio?) – Stange (Haken?)**

A sezione quadrangolare appiattita con parte arcuata (forse gancio). Bronzo, frammentario.

Haken(?) mit viereckigem Querschnitt, abgeflacht, s-förmig gebogen. Bronze, bruchstückhaft.

*H. 3,5 cm; largh. 5,3 cm.*

*Fondo Baratella, scavi 1881–1886.*

*I.G. 44168. Inedita.*

**449. Placchetta – Platte**

In lamina ovale con due ribattini di fissaggio. Bronzo, frammentaria.

Ovales Blech mit zwei Befestigungsnieten. Bronze, bruchstückhaft.

*Largh. 4,5 cm; b. 2,7 cm; h. ribattino 1,9 cm.*

*Fondo Baratella, scavi 1881–1886.*

*I.G. 44169. Inedita.*

**450. Placchetta – Platte**

In lamina a forma lunata con tre fori di fissaggio. Bronzo, frammentaria.

Halbmondförmiges Blech mit drei Befestigungslöchern. Bronze, bruchstückhaft.

*Largh. 2,5 cm; b. 2,5 cm.*

*Fondo Baratella, scavi 1881–1886.*

*I.G. 44170. Inedita.*

**451. Placchetta o ghiera – Platte oder Zwinge**

In lamina rettangolare con due chiodini di fissaggio. Bronzo, frammentaria.

Rechteckiges Blech mit zwei kleinen Nägeln zur Befestigung. Bronze, bruchstückhaft.

*Largh. 2,5 cm; lungh. 0,7 cm; h. 0,8 cm.*

*Fondo Baratella, scavi 1881–1886.*

*I.G. 44171. Inedita.*

**452. Gancio e placchette – Haken und**

**Befestigungsplatten**

Da parete con chiodo e appendino con terminazione a riccio; due placche da affissione con fori quadrangolari in un caso e circolari nell'altro. Ferro, frammentari.

Wandhaken mit Nagel und halbkreisförmiger Halterung, die eingewickelt endet. Zwei Befestigungsplatten mit viereckigen und runden Löchern. Eisen, bruchstückhaft.

*Lungh. 8,9 cm e 7,0 cm; h. 5,0 cm e 2,2 cm.*

*Fondo Baratella, scavo 1987, 315/87.*

*I.G. 48645. Inediti.*

**453. Placchetta da fissaggio – Befestigungszwinge**

Con foro quadrangolare. Ferro, frammentaria.  
Mit viereckigem Loch. Eisen, bruchstückhaft.  
*Ø 2,3 cm; h. 2,5 cm.*

*Fondo Baratella, scavo 1987, 381/87.  
I.G. 48646. Inedita.*

**454. Placchetta da fissaggio – Befestigungszwinge**

A nastro con estremità aperte. Ferro, frammentaria.  
Bandförmig mit offenen Enden. Eisen, bruchstückhaft.  
*Ø 2,0 cm.*

*Fondo Baratella, scavo 1987, 437/87.  
I.G. 48649. Inedita.*

**455.1–3. Fascette da fissaggio – Befestigungsbänder**

Tre circolari, da fissaggio. Ferro, frammentarie.  
Drei runde Befestigungsbänder. Eisen, bruchstückhaft.  
*Ø 2, 2 cm, 1,8 cm, 2,2 cm.*

*Fondo Baratella, scavo 1990, 4128/87.  
I.G. 48652. Inedita.*

**456. Placchetta da fissaggio – Befestigungsplatte**

Placchetta quadrangolare con chiodino in situ. Ferro, frammentaria.  
Viereckige Platte mit Nägelchen in situ. Eisen, bruchstückhaft.  
*Lungh. 1,5 cm; h. 1,8 cm.*

*Fondo Baratella, scavo 1989, 2833/89.  
I.G. 48657. Inedita.*

**457. Placchetta da fissaggio – Befestigungszwinge**

A nastro avvolta attorno ad un supporto deperibile a sezione parallelepipeda. Ferro, frammentaria.  
Bandförmig, um einen Kern aus vergänglichem Material gewickelt, mit rechteckigem Querschnitt. Eisen, bruchstückhaft.  
*Lungh. 2,2 cm.*

*Fondo Baratella, scavo 1987, 433/87.  
I.G. 48648. Inedita.*

**458. Placca da fissaggio – Befestigungsplatte**

Barra a sezione rettangolare appiattita con estremità allargate e forate. Piombo; intera.  
Stab mit flach rechteckigem Querschnitt und verbreiterten, runden Enden, die durchlocht sind. Blei, vollständig.  
*Lungh. 10,0 cm; Ø foro 1,0 cm; largh. 1,0 cm.*

*Fondo Baratella, scavi 1881–1886.  
I.G. 44172. Inedita.*

**459. Borchiette da sigillo (o sigillo?) – Siegelanhänger (oder Siegel?)**

Due di forma circolare appiattita con occhiello; una è bivalente. Piombo; frammentarie.  
Zwei flache, runde mit Öse, einer ist zweischalig. Blei, bruchstückhaft.  
*Ø 1,3 cm; h. 2,2 cm.*

*Fondo Baratella, scavi 1881–1886.  
I.G. 44173. Inedita.*

**460. Borchie – Beschläge**

Una con terminazione a due apici, forse spezzati, forata e una in lamina con capocchia a disco. Bronzo, frammentarie.  
Einer mit zwei Spitzen am Rand, möglicherweise gebrochen, der andere mit scheibenförmigem Kopf. Bronze, bruchstückhaft.  
*Ø 0,9 cm; Ø 1,5 cm.*

*Fondo Baratella, scavo 1987, 100/87 e 200/87.  
I.G. 48049; I.G. 48053. Inedita.*

**461.1–4. Borchiette/ribattini – Beschläge/Nieten**

Quattro in lamina, con capocchia circolare o quadrangolare appiattita. Bronzo, frammentarie.

Vier Exemplare, mit runden oder viereckigen, abgeflachten Köpfen. Bronze, bruchstückhaft.

*Lungh. 0,7 cm; Ø 0,6 cm; Ø 0,8 cm; Ø 0,7 cm.*

*Fondo Baratella, scavo 1988, 1095/88; scavo 1989, 2857/89; scavo 1990, 4003/90; scavo 1991, 5075/91.*

*I.G. 48068; I.G. 48061; I.G. 48063; I.G. 48056. Inedita.*

**462. Borchia – Beschlag**

Capocchia conica decorata da solcature concentriche e con fusto quadrangolare. Bronzo, intera.

Mit stufenförmig geripptem, konischem Kopf und viereckigem Schaft. Bronze, vollständig.

*Ø 1,0 cm.*

*Fondo Baratella, scavo 1988, 1225/88.*

*I.G. 48504. Inedita.*

**463. Ribattino – Niete**

Capocchia emisferica e fusto appiattito. Bronzo, frammentario.  
Halbkugeliger Kopf und im Querschnitt flacher Schaft. Bronze.

*Ø 1,5 cm.*

*Fondo Baratella, scavo 1990, 4368/90.*

*I.G. 48066. Inedito.*

**464.1–6. Borchiette – Beschläge**

Sei con capocchia massiccia da emisferica a conica e perni a sezione circolare e quadrangolare. Bronzo, frammentarie.

Sechs mit massiven, halbkugeligen, kugeligen und konischen Köpfen und Zapfen mit runden und viereckigen Querschnitten. Bronze, bruchstückhaft.

*H. max. 2,8 cm; Ø max. 1,8 cm.*

*Fondo Baratella, scavi 1881–1886, e scavo 1987, 210/87; scavo 1991, 5001/91.*

*I.G. 44174; I.G. 48055; I.G. 48067. Inedita.*

**465.1–10. Borchiette – Beschläge**

Dieci con capocchia massiccia circolare o conica piena e perni a sezione quadrangolare. Bronzo, frammentarie.

Zehn mit massiven runden, kugeligen und konischen Köpfen, Zapfen mit teilweise viereckigen Querschnitten. Bronze, bruchstückhaft.

*H. max. 2,5 cm; Ø max. 1,0 cm.*

*Fondo Baratella, scavi 1881–1886.*

*I.G. 44175. Inedita.*

**466.1–6. Borchiette – Beschläge**

Sei, con capocchia circolare convessa, e perni a sezione circolare. Bronzo, frammentarie.

Sechs mit rund-konvexen Köpfen und Zapfen mit runden Querschnitten. Bronze, bruchstückhaft.

*H. max. 1,0 cm; Ø max. 1,5 cm.*

*Fondo Baratella, scavi 1881–1886.*

*I.G. 44176. Inedita.*

**467. Borchia? – Beschlag?**

Manufatto a capocchia di borchia, con sezione piano-convessa; sulla superficie piana si nota la sezione di rottura della probabile vergetta di chiodo, con ai lati residui di legno mineralizzato. Ferro, frammentaria.

Flach gewölbter Kopf eines Beschlages mit flach-konvexem Querschnitt. Auf der flachen Unterseite sind die Bruchstelle des Nagels



und Spuren von mineralisiertem Holz sichtbar. Eisen, bruchstückhaft.

Ø 3,4 cm; h. cons. 0,8 cm.

Fondo Baratella, scavi 1881–1886.

I.G. 44177. *Inedita*.

#### 468.1–3. Borchie – Beschläge

Tre con capocchia cilindrica massiccia e perno a sezione quadrangolare. Bronzo, intere.

Drei mit massiven zylindrischen Köpfen und Zapfen mit viereckigem Querschnitt. Bronze, ganz erhalten.

Ø 1,5 cm; h. da 2,2 cm a 2,7 cm.

Fondo Baratella, scavi 1881–1886.

I.G. 44178. *Inedita*.

#### 469.1–5. Borchie – Beschläge

Cinque con capocchia appiattita in lamina e perno a sezione circolare. Bronzo, frammentarie.

Fünf mit abgeplatteten Köpfen aus Blech und Zapfen mit rundem Querschnitt. Bronze, bruchstückhaft.

Ø 2,5 cm e 1,7 cm; h. max. 1,3 cm.

Fondo Baratella, scavi 1881–1886.

I.G. 44179. *Inedita*.

#### 470.1–2. Fascette o grappe – Bänder oder Klammern

A linguetta a sezione rettangolare, una a forma di "U". Ferro, frammentaria.

Zungenförmige Bänder mit rechteckigem Querschnitt, eines u-förmig gebogen. Eisen, bruchstückhaft.

1: *lungh. cons.* 4,8 cm, *largh.* 1,7 cm; 2: *lungh. cons.* 8,0 cm, *largh.* 1,9 cm.

Fondo Baratella, scavi 1881–1886.

I.G. 44180; 44181. *Inedita*.

#### 471. Grappe – Klammern

Diciotto, piccole con fusto a sezione quadrangolare e rebbi conservati solo su di un lato, conformati a T. Ferro, frammentari, fotografate le sei meglio conservate.

18 kleine Klammern mit rechteckigen Schaftquerschnitten und einseitigen Zinken. Eisen, bruchstückhaft, nur die sechs am besten erhaltenen abgebildet.

H. da 4,4 cm a 5,5 cm.

Fondo Baratella, scavi 1881–1886.

I.G. 44012. *Inedita*.

#### 472.1–2. Grappe – Klammern

Due grandi con fusto a sezione quadrangolare e tonda e capocchie a T appiattite. Ferro.

Zwei große mit Schaft mit viereckigem und rundem Querschnitt und flachen t-förmigen Köpfen. Eisen.

H. 5,8 cm; h. 5,0 cm *capocchia* 1,0 x 2,5 cm; *capocchia* 1,0 x 3,5 cm.

Fondo Baratella, scavo 1991, 5029/91, 5030/91.

I.G. 48702; I.G. 48703. *Inedita*.

#### 473. Grappa – Klammer

Una media con fusto a sezione quadrangolare e capocchia a T appiattita. Ferro.

Ein mittelgroßes Exemplar mit viereckigem Querschnitt und flachem t-förmigem Kopf. Eisen.

H. 5,2 cm; *capocchia* 0,7 x 2,0 cm.

Fondo Baratella, scavo 1990, 4217/90.

I.G. 48699; I.G. 48700. *Inedita*.

#### 474.1–3. Grappe – Klammern

Tre medie con fusto a sezione quadrangolare e capocchia a T appiattita. Ferro, frammentari alla punta.

Drei mittelgroße mit Schäften mit viereckigen Querschnitten und flachen t-förmigen Köpfen. Eisen, an Spitzen abgebrochen.

H. 6,1 cm; h. 5,5 cm; h. 5,6 cm.

Fondo Baratella, scavo 1991, 5025/91.

I.G. 48701. *Inedita*.

#### 475. Placchette da fissaggio – Blechzwingen

Due nastri con estremità aperte con fori circolari all'estremità. Bronzo, intero.

Zwei offene, zusammengedrehte Bronzeblechröhrchen mit je einem runden Loch am Blechende. Bronze, vollständig.

H. 3,2 cm, Ø 2,5; h. 1,9 cm, Ø 2,8 cm.

Fondo Baratella, scavo 1991, 5039/91; 5042/91.

I.G. 48704; I.G. 48705. *Inedita*.

#### 476.1–2. Barrette – Kleine Stäbe

Fusto a sezione circolare con due perni simmetrici alle estremità.

Barra a sezione tonda con due sporgenze più sottili alle estremità, l'altra estremità arrotondata. Bronzo, intero.

Ein Schaft mit rundem Querschnitt und zwei dünneren Fortsätzen an den Enden, der andere an den Enden abgerundet und mit feiner Rille abgesetzt. Bronze, vollständig.

1: h. 10,5 cm.; 2: h. 6,7 cm.

Fondo Baratella, scavi 1881–1886.

I.G. 41060; 44250. *Inedita*.

#### 477. Perno – Stift

Barra a sezione quadrangolare, con una estremità appiattita. Bronzo a fusione piena; frammentario.

Stift mit viereckigem Querschnitt und einem abgeflachten Ende. Bronze, Vollguß.

*Lungh.* 3,0 cm.

Fondo Baratella, scavi 1881–1886.

I.G. 44182. *Inedito*.

Giovanna Gambacurta

## Coltelli – Messer

#### 478. Coltello – Messer

Immanicatura a codolo e lama serpeggiante tipo Palombara Sabina, varietà B. Bronzo, intero.

Griffdornmesser mit geschwungener Klinge vom Typ Palombara Sabina B. Bronze, vollständig.

*Lungh.* 16,6 cm.

Fondo Baratella, scavo 1991, 5211/91.

I.G. 48515. *Inedito*.

#### 479. Coltellaccio con fodero – Hackmesser mit Scheide

Lama a dorso diritto e tagliente a profilo convesso; a contatto con la lama, su entrambe le superfici, si notano tracce di cuoio, riferibili ad una guaina; ad esse, su un solo lato, si sovrappongono fibre lignee mineralizzate. Ferro, mancante della punta e dell'impugnatura.

Klinge mit geradem Rücken und gebogener Schneide. An beiden Seiten der Klinge finden sich Lederspurten, die zu einer Scheide gehören. Über diesen finden sich an einer Seite Spuren von mineralisiertem Holz. Eisen. Spitze und Griffteil fehlen.

*Lungh. cons.* 9,8 cm; h. 4,2 cm.

Fondo Baratella, scavi 1881–1886.

I.G. 44183. *Inedito*.

**480. Coltello – Messer**

Immanicatura a lingua e lama a dorso diritto, con parte del manico. Ferro e osso, frammentario.

Klinge mit geradem Rücken und Griffzunge mit Teilen des Griffes. Eisen und Knochen, bruchstückhaft.

*Lungh.* 8,2 cm.

*Fondo Baratella, scavo 1991, 5145/91.*

*I.G. 48653. Inedito.*

**481. Coltello – Messer**

Frammento di lama con dorso diritto e parte inferiore convessa. Ferro, frammentario e saldato per ossidazione con un ardiglione in bronzo.

Klingenfragment mit geradem Rücken und konvexer Schneide. Eisen, bruchstückhaft, durch Oxidation mit einem Widerhaken aus Bronze verbunden.

*Lungh.* 5,9 cm; *largh.* 1,7 cm.

*Fondo Baratella, scavi 1881–1886.*

*I.G. 44184. Inedito.*

**482. Coltello – Messer**

Lama a dorso leggermente convesso e profilo sinuoso; codolo a sezione quadrangolare. Ferro, lama lacunosa.

Klinge mit leicht gebogenem Rücken und Schneide mit geschwungenem Profil. Griffdorn mit viereckigem Querschnitt. Eisen, Schneide ausgebrochen.

*Lungh.* 16,9 cm; *largh.* 1,4 cm.

*Fondo Baratella, scavi 1881–1886.*

*I.G. 44185. GHIRARDINI 1888, tav. XII, 21.*

**483. Coltello – Messer**

Lama a dorso convesso e profilo sinuoso; codolo a linguetta, con foro e resti dell'immanicatura in osso-corno. Ferro, lama lacunosa.

Klinge mit gewölbtem Rücken und Schneide mit geschwungenem Profil. Griffzunge mit Lochung und Resten des Griffes aus Geweihknochen. Eisen, Teile der Klinge fehlen.

*Lungh.* 12,2 cm; *h.* 1,4 cm.

*Fondo Baratella, scavi 1881–1886.*

*I.G. 44186. Inedito.*

**484. Coltello – Messer**

Lama a dorso convesso e profilo sinuoso, con resti di legno mineralizzato su entrambi i taglienti. Ferro, mancante del codolo.

Klinge mit konvexem Rücken und geschwungenem Profil, mit Spuren von mineralisiertem Holz auf beiden Seiten. Eisen, Griff fehlt.

*Lungh. cons.* 8,8 cm; *h. max.* 1,8 cm.

*Fondo Baratella, scavi 1881–1886.*

*I.G. 44187. Inedito.*

**485. Coltellaccio – Hackmesser**

Lama a dorso diritto e tagliente a profilo convesso. Ferro, frammentario.

Klinge mit geradem Rücken und geschwungener Schneide. Eisen, bruchstückhaft.

*Lungh. cons.* 8,2 cm; *h.* 3,6 cm.

*Fondo Baratella, scavi 1881–1886.*

*I.G. 44188. Inedito.*

**486. Coltello – Messer**

Lama con attacco dell'immanicatura a lingua. Ferro, frammentario. Klinge mit Ansatz der Griffzunge. Eisen, bruchstückhaft.

*Lungh.* 7,0 cm, *h.* 2,8 cm.

*Fondo Baratella, scavo 1987, 634/91.*

*I.G. 48654. Inedito.*

**487. Coltello – Messer**

Lama a dorso diritto ed ingrossato, tagliente a profilo convesso. Ferro, frammentario.

Klingenspitze mit geradem, verdicktem Rücken, Schneide zur Spitze gerundet. Eisen, bruchstückhaft.

*Lungh. cons.* 7,4 cm; *h. max.* 1,9 cm.

*Fondo Baratella, scavi 1881–1886.*

*I.G. 44189. Inedito.*

**488. Coltello – Messer**

Lama a dorso e tagliente paralleli. Ferro, frammentario.

Klinge mit annähernd parallelem Rücken und Schneide. Eisen, bruchstückhaft.

*Lungh. cons.* 5,9 cm; *h. max.* 1,9 cm.

*Fondo Baratella, scavi 1881–1886.*

*I.G. 44190. Inedito.*

**489. Coltello – Messer**

Lama a dorso e tagliente leggermente convessi. Ferro, frammentario. Klinge mit leicht konvexer Schneide und Rücken. Eisen, bruchstückhaft.

*Lungh. cons.* 6,0 cm; *h.* 2,4 cm.

*Fondo Baratella, scavi 1881–1886.*

*I.G. 44191. Inedito.*

**490. Coltello – Messer**

Punta di lama a dorso diritto e tagliente a profilo convesso. Ferro, frammentario, deformato.

Klingenspitze mit geradem Rücken und zur Spitze rund zulaufender Schneide. Eisen, bruchstückhaft.

*Lungh. cons.* 6,0 cm; *h.* 1,2 cm.

*Fondo Baratella, scavi 1881–1886.*

*I.G. 44192. Inedito.*

**491. Coltello – Messer**

Punta di lama a dorso diritto e tagliente a profilo convesso. Ferro frammentario.

Klingenspitze mit geradem Rücken und zur Spitze rund zulaufender Schneide. Eisen, bruchstückhaft.

*Lungh. cons.* 4,0 cm; *h.* 2,1 cm.

*Fondo Baratella, scavi 1881–1886.*

*I.G. 44193. Inedito.*

**492. Coltellaccio – Hackmesser**

Frammento di lama in prossimità della punta. Ferro.

Klingenfragment nahe der Spitze. Eisen.

*Lungh. cons.* 3,6 cm; *h. cons.* 3,9 cm.

*Fondo Baratella, scavi 1881–1886.*

*I.G. 44194. Inedito.*

**493. Coltellaccio – Hackmesser**

Frammento probabilmente di lama in prossimità della punta. Ferro. Klingenfragment nahe der Spitze. Eisen.

*Lungh. cons.* 2,7 cm; *h. cons.* 4,0 cm.

*Fondo Baratella, scavi 1881–1886.*

*I.G. 44195. Inedito.*

**494. Coltello – Messer**

Piccolo con immanicatura a lingua forata per la sospensione e lama a dorso leggermente pendente. Ferro, intero.

Kleines Messer mit für den Griff durchlochter Griffzunge und leicht hängender Klinge. Eisen, fast vollständig.

*Lungh.* 15,0 cm.

*Fondo Baratella, scavo 1988, 1369 e 1253/91.*

*I.G. 48656. Inedito.*

#### 495. Coltello – Messer

Piccolo con immanicatura a codolo e lama a dorso rettilineo. Ferro, frammentario.

Kleines Messer mit Griffdorn und gerader Schneide und geradem Rücken. Eisen, bruchstückhaft.

*Lungh. tot. 8,3 cm; lungh. codolo 0,8 cm; largh. max. 1,4 cm.*

*Fondo Baratella, scavi 1881–1886.*

*I.G. 43986. Inedito.*

#### 496. Coltello – Messer

Piccolo con immanicatura a codolo molto spesso e lama a dorso rettilineo. Ferro, frammentario.

Kleines Messer mit dickem Griffdorn und geradem Rücken. Eisen, bruchstückhaft.

*Lungh. tot. 10,0 cm; lungh. codolo 3,0 cm; largh. max. 1,2 cm.*

*Fondo Baratella, scavi 1881–1886.*

*I.G. 43987. Inedito.*

#### 497. Coltello – Messer

Codolo a linguetta. Ferro, frammentario.

Griffzunge. Eisen, bruchstückhaft.

*Lungh. cons. 8,8 cm; h. 2,5 cm.*

*Fondo Baratella, scavi 1881–1886.*

*I.G. 44196. Inedito.*

*Anna Bondini*

## Armi – Waffen

### Spade – Schwerter

#### 498. Spada con fodero – Schwert mit Scheide

Parte inferiore di arma con lama terminante a “V”; fodero formato da due lamine una ribattuta sull'altra. Ferro, frammentario.

Vorderer Teil der Waffe mit v-förmig endender Klingenspitze. Die Scheide besteht aus zwei Blechen, die umeinander gebörtelt sind. Eisen, bruchstückhaft.

*Lungh. cons. 7,4 cm; largh. 3,0 cm.*

*Fondo Baratella, scavi 1881–1886.*

*I.G. 44197. Inedito.*

#### 499. Spada – Schwert

Con lungo perno appuntito con nervatura centrale rilevata desinente a piastra quadrangolare ribattuta e allargata. Ferro, frammentaria.

Mit langem, spitzem Griffdorn mit Mittelrippe und Teil der ansetzenden Klinge. Eisen, bruchstückhaft.

*Lungh. 15,2 cm; largh. 3,7 cm.*

*Fondo Baratella, scavo 1991, 5054/91.*

*I.G. 48794. Inedito.*

#### 500. Fodero di spada – Schwertscheide

Frammento di fodero con parte delle due lamine e del salvapunta, del quale rimangono tracce del rinforzo laterale terminante a barretta sul davanti e ad appendice tondeggianti decorata sul retro. Ferro, frammentario.

Fragment der Scheide mit Teilen der zwei Bleche und des Ortbandes, von dem sich Spuren an der seitlichen Verstärkung finden, die in einer Platte auf der Vorderseite und in einem abgerundeten, verzierten Fortsatz auf der Rückseite endet. Eisen, bruchstückhaft.

*Lungh. cons. 6,0 cm; largh. 4,2 cm.*

*Fondo Baratella, scavi 1881–1886.*

*I.G. 44198. Inedito.*

#### 501. Fodero di spada – Schwertscheide

Frammento di fodero in lamina con bordo ribattuto; è presente anche un ribattino, pertinente forse al ponticello di sospensione. Ferro, frammentario.

Scheidenfragment mit umgeschlagenem Rand und einer Niete, die möglicherweise zur Scheidenaufhängung gehört. Eisen, bruchstückhaft.

*Lungh. cons. 2,9 cm; largh. cons. 2,8 cm.*

*Fondo Baratella, scavi 1881–1886.*

*I.G. 44199. Inedito.*

### Elementi della cintura per la sospensione della spada – Gürtelteile und Ketten des Schwertgehänges

#### 502. Gancio di cintura traforato – Durchbrochener Gürtelhaken

Gancio in lamina triangolare con fascetta rettangolare e ribattino per il fissaggio alla cintura; dalla radiografia è possibile notare un secondo foro che doveva ospitare un altro ribattino. Il motivo figurativo traforato è di tipo vegetale astratto. Ferro, mancante di buona parte del traforo.

Dreieckige Gürtelschließe mit rechteckigem Gürtelansatz und Niete für die Befestigung am Gürtel. Auf der Röntgenaufnahme ist ein Loch für eine zweite Niete sichtbar. Die Schließe weist ein abstraktes Pflanzenmuster auf. Eisen, Großteil der Schließe fehlt.

*Lungh. cons. 5,5 cm; largh. cons. 4,0 cm.*

*Fondo Baratella, scavi 1881–1886.*

*I.G. 44200. Inedito.*

#### 503. Anello con copiglia – Ring mit Splint

Anello a sezione piano convessa con copiglia non conservata. Bronzo, frammentario.

Ring mit flach-konvexem Querschnitt und nicht erhaltenem Splint. Bronze, bruchstückhaft.

*Ø 6,9 (?) cm.*

*Fondo Baratella, scavi 1881–1886.*

*IG 43455. Inedito.*

#### 504. Anello con copiglia – Ring mit Splint

In verga a sezione quadrangolare. Attorno alla copiglia, un ammasso di prodotti di corrosione dovuto probabilmente a materiale organico (cuoio) suggerisce la presenza di parte della cintura. Ferro, intero.

Ringkörper mit viereckigem Querschnitt. Um den Splint eine Korrosionsmasse, die möglicherweise auf den Kontakt mit organischem Material (Leder) zurückgeht, vielleicht ein Teil des Gürtels. Eisen. Vollständig.

*Ø max. 5,0 cm; largh. max. 1,1 cm.*

*Fondo Baratella, scavi 1881–1886.*

*I.G. 44201. Inedito.*

#### 505. Anello con copiglia – Ring mit Splint

Di medie dimensioni, in verga, con coppiglia. Ferro, intero.

Von mittlerer Größe, stabförmig mit Splint. Eisen, vollständig.

*Ø 3,5 cm.*

*Fondo Baratella, scavi 1881–1886.*

*I.G. 43978. Inedito.*

**506. Anello con coppiglia – Ring mit Splint**

In verga, coppiglia. Ferro, intero.  
Rundstabig mit Splint. Eisen, vollständig.  
Ø 3,1 cm.  
Fondo Baratella, scavi 1881–1886.  
I.G. 43976. *Inedita*.

**507. Catena da cintura – Gürtelkette**

Anelli a “8” concatenati: ne restano quattro. Ferro, frammentaria.  
Tra i prodotti di corrosione che lo ricoprivano sono stati rintracciati frustoli carboniosi.  
Kette mit vier erhaltenen achtförmigen, ineinandergehängten Gliedern. Eisen, bruchstückhaft. Im Korrosionsmaterial befinden sich Holzkohlestückchen.  
*Lungh.* 18,9 cm; *largh. max.* 3,1 cm.  
Fondo Baratella, scavi 1881–1886.  
I.G. 44202; I.G. 44203; I.G. 44204; I.G. 44205. *Inedita*.

**508. Catena da cintura – Gürtelkette**

Anelli a “8” concatenati: ne restano tre frammenti concrezionati.  
Ferro, frammentaria.  
Kette mit drei erhaltenen, achtförmigen, ineinandergehängten und verrosteten Gliedern.  
*5, 6 cm; 6,8 cm; Ø 2,0–2,3 cm.*  
Fondo Baratella, scavo 1991, 5395/91.  
I.G. 48796. *Inedita*.

**509. Catena da cintura – Gürtelkette**

Anelli a “8” concatenati: ne restano tre. Ferro, frammentaria.  
Kette mit drei erhaltenen, achtförmigen, ineinandergehakten Gliedern. Eisen, bruchstückhaft.  
*Lungh.* 5,8 cm; Ø 2,0 cm.  
Fondo Baratella, scavo 1991, 5142/91.  
I.G. 48795. *Inedita*.

**510. Catena da cintura – Gürtelkette**

Anelli a “8” concatenati: ne restano due con parte di un terzo e di un quarto. Ferro, frammentaria.  
Zwei achtförmige, ineinandergehängte Kettenringe mit Resten eines dritten und vierten. Eisen, bruchstückhaft.  
*Lungh.* 9,2 cm; *largh. max.* 2,7 cm.  
Fondo Baratella, scavi 1881–1886.  
I.G. 44206. *Inedita*.

**511. Catena da cintura – Gürtelkette**

Anelli a “8” concatenati: ne restano due con parte di un terzo e di un quarto. Ferro, frammentaria.  
Zwei achtförmige, ineinandergehängte Kettenringe mit Resten eines dritten und vierten. Eisen, bruchstückhaft.  
*Lungh.* 9,0 cm; *largh. max.* 3,0 cm.  
Fondo Baratella, scavi 1881–1886.  
I.G. 44207. *Inedita*.

**512. Catena da cintura – Gürtelkette**

Anelli a “8” concatenati: ne restano due con parte di un terzo e di un quarto. Ferro, frammentaria.  
Zwei achtförmige, ineinandergehängte Kettenringe mit Resten eines dritten und vierten. Eisen, bruchstückhaft.  
*Lungh. cons.* 10,6 cm; *largh. max.* 3,3 cm.  
Fondo Baratella, scavi 1881–1886.  
I.G. 44208. *Inedita*

**513. Catena da cintura – Gürtelkette**

Anelli a “8” concatenati: ne restano due con tracce di un terzo. Ferro, frammentaria.  
Zwei achtförmige, ineinandergehängte Kettenringe mit Resten eines dritten. Eisen, bruchstückhaft.  
*Lungh. cons.* 7,6 cm; *largh. max.* 3,2 cm.  
Fondo Baratella, scavi 1881–1886.  
I.G. 44209. *Inedita*.

**514. Catena da cintura – Gürtelkette**

Anelli a “8” concatenati: ne resta uno con parte di un secondo e di un terzo. Ferro, frammentaria.  
Ein achtförmiger Kettenring mit Resten eines zweiten und dritten. Eisen, bruchstückhaft.  
*Lungh. cons.* 5,8 cm; *largh. max.* 3,5 cm.  
Fondo Baratella, scavi 1881–1886.  
I.G. 44210. *Inedita*.

**515. Catena da cintura – Gürtelkette**

Anelli a “8” concatenati: ne resta uno con parte di un secondo. Ferro, frammentaria.  
Ein achtförmiger Kettenring mit Resten eines zweiten. Eisen, bruchstückhaft.  
*Lungh.* 5,5 cm; *largh. max.* 2,4 cm.  
Fondo Baratella, scavi 1881–1886.  
I.G. 44211. *Inedita*.

**516. Catena da cintura – Gürtelkette**

Anelli a “8” concatenati: ne resta uno con parte di un secondo e di un terzo. Ferro, frammentaria.  
Ein achtförmiger Kettenring mit Resten eines zweiten und dritten. Eisen, bruchstückhaft.  
*Lungh. cons.* 5,4 cm; *largh. max.* 2,6 cm.  
Fondo Baratella, scavi 1881–1886.  
I.G. 44212. *Inedita*.

**517. Catena da cintura – Gürtelkette**

Anelli a “8” concatenati: ne resta uno più parte di un secondo. Ferro, frammentaria.  
Ein achtförmiger Kettenring mit Resten eines zweiten. Eisen, bruchstückhaft.  
*Lungh. cons.* 4,8 cm; *largh. max.* 2,8 cm.  
Fondo Baratella, scavi 1881–1886.  
I.G. 44213. *Inedita*.

**518. Catena da cintura – Gürtelkette**

Anelli a “8” concatenati: ne restano due. Ferro, frammentaria.  
Zwei achtförmige, ineinandergehängte Kettenringe. Eisen, bruchstückhaft.  
*Lungh. cons.* 5,4 cm; *largh. max.* 2,2 cm.  
Fondo Baratella, scavi 1881–1886.  
I.G. 44214. *Inedita*.

**519. Catena da cintura – Gürtelkette**

Anello ad “8” a sezione concava che costituisce la parte terminale di una catena da cintura. Ferro, frammentaria.  
Ein achtförmiger Kettenring mit spitzovalem Querschnitt, der das Endstück einer Gürtelkette darstellt. Eisen, bruchstückhaft.  
Ø max. 3,3 cm.  
Fondo Baratella, scavi 1881–1886.  
I.G. 44215. *Inedita*.

#### 520. Catena da cintura – Gürtelkette

Anelli a "8" concatenati: ne resta uno più frammenti di altri due. Ferro, frammentaria.

Ein achtförmiger Kettenring mit Resten von zwei weiteren Ringen. Eisen, bruchstückhaft.

*Lungh. 5,7 cm; largh. max. 1,3 cm.*

*Fondo Baratella, scavi 1881–1886.*

*I.G. 44216. Inedita.*

#### 521. Catena? – Kette?

Due anelli concatenati più resti di probabili altri due. Ferro, frammento.

Zwei ineinandergehängte Ringe sowie die Reste von eventuell zwei weiteren. Eisen, bruchstückhaft.

*Lungh. cons. 6,8 cm; largh. max. 3,1 cm.*

*Fondo Baratella, scavi 1881–1886.*

*I.G. 44217. Inedita.*

#### 522. Catena? – Kette?

Manufatto in verga terminante ad occhio dove si infila l'altra estremità dell'anello; aderiscono resti di un altro anello; un terzo è concatenato al primo. Ferro, martellatura; frammento.

Eisenstab mit einer Öse, in die ein Ring eingehängt ist. Daran haften Reste eines weiteren, ein dritter ist im ersten eingehängt. Eisen, gehämmert, bruchstückhaft.

*Lungh. cons. 7,8 cm; largh. max. 4,3 cm.*

*Fondo Baratella, scavi 1881–1886.*

*I.G. 44218. Inedita.*

#### 523. Gancio da cintura – Gürtelhaken

A fungo. Bronzo, frammentario.

Oval mit Dornfortsatz. Bronze, bruchstückhaft.

Ø 3,0 cm.

*Fondo Baratella, scavi 1881–1886.*

*I.G. 44219. Inedita.*

#### 524. Gancio da cintura – Gürtelhaken

A fungo. Ferro, frammentario.

Oval mit Dornfortsatz. Eisen, bruchstückhaft.

Ø 3,8 cm; *lungh. 5,8 cm.*

*Fondo Baratella, scavi 1881–1886.*

*I.G. 43977. Inedita.*

### Armi d'asta – Stabwaffen

#### 525. Punta di lancia – Lanzenspitze

A lama foliata con nervatura centrale. Ferro, mancante del cannone; ricomposta da due frammenti con un differente stato di conservazione.

Lanzenspitze mit Mittelrippe. Eisen, die Tülle fehlt. Zusammengesetzt aus zwei Fragmenten mit unterschiedlichem Erhaltungszustand.

*Lungh. cons. 12,9 cm; largh. 3,2 cm.*

*Fondo Baratella, scavi 1881–1886.*

*I.G. 44220. Inedita.*

#### 526. Punta di lancia – Lanzenspitze

A lama foliata con debole nervatura centrale; immanicatura a cannone, che conserva resti di legno mineralizzato riferibili all'asta. Ferro, lama lacunosa, mancante di parte del cannone.

Lanzenspitze mit kaum ausgeprägter Mittelrippe. Im Ansatz der Tülle befindet sich mineralisiertes Holz des Schaftes. Teile der Klinge und die Tülle fehlen.

*Lungh. cons. 10,5 cm; largh. cons. 1,6 cm.*

*Fondo Baratella, scavi 1881–1886.*

*I.G. 44221. Inedita.*

#### 527. Punta di lancia – Lanzenspitze

Immanicatura a cannone, con resti di legno mineralizzato riferibili all'asta, e parte iniziale della lama con nervatura centrale rilevata. Ferro, frammentaria.

Tülle mit mineralisiertem Holz des Schaftes und Ansatz eines Lanzensblattes mit ausgeprägter Mittelrippe. Eisen, bruchstückhaft.

*Lungh. cons. 6,3 cm; largh. max. 1,7 cm.*

*Fondo Baratella, scavi 1881–1886.*

*I.G. 44222. Inedita.*

#### 528. Lama di lancia(?) – Lanzenspitze (?)

Probabile parte di lama foliata di lancia con nervatura centrale. Ferro, frammentaria.

Wahrscheinlich Teil einer Lanzenspitze mit Mittelrippe. Eisen, bruchstückhaft.

*Lungh. cons. 6,0 cm; largh. cons. 4,8 cm.*

*Fondo Baratella, scavi 1881–1886.*

*I.G. 44223. Inedita.*

#### 529. Lama di lancia(?) – Lanzenspitze(?)

Probabile parte di lama foliata di lancia con nervatura centrale. Ferro, frammentaria.

Wahrscheinlich Teil einer Lanzenspitze mit Mittelrippe. Eisen, bruchstückhaft.

*Lungh. cons. 4,3 cm; largh. cons. 3,8 cm.*

*Fondo Baratella, scavi 1881–1886.*

*I.G. 44224. Inedita.*

#### 530. Punta di giavelotto – Speerspitze

Immanicatura a cannone con due fori di fissaggio e con punta foliata con nervatura centrale. Ferro, intera.

Tüllenschäftung mit zwei Befestigungslöchern sowie einer Blattspitze mit Mittelrippe. Eisen. Vollständig.

*Lungh. 10,2 cm; Ø 1,7 cm.*

*Fondo Baratella, scavo 1988, 1385/88.*

*I.G. 48786. Inedita.*

#### 531. Punta di giavelotto – Speerspitze

Estremità a sezione quadrangolare; cannone ricavato dall'avvolgimento della lamina di ferro. Ferro, mancante di parte del cannone. Spitze mit viereckigem Querschnitt und Ansatz der Tülle aus umgeschlagenem Eisenblech. Eisen, Tülle fehlt.

*Lungh. cons. 8,6 cm; largh. 1,3 cm.*

*Fondo Baratella, scavi 1881–1886.*

*I.G. 44225. Inedita.*

#### 532. Tallone di lancia – Lanzenschuh

Tallone a sezione quadrangolare piena, che nella parte superiore diventa ellittica e cava, con resti di legno mineralizzato riferibili all'asta. Ferro, mancante dell'estremità superiore.

Lanzenschuh mit massivem, viereckigem Querschnitt, der im oberen Teil rund und hohl ist. Darin zum Stab gehörende Spuren von mineralisiertem Holz. Eisen, der obere Teil fehlt.

*Lungh. cons. 12,9 cm; largh. 2,0 cm.*

*Fondo Baratella, scavi 1881–1886.*

*I.G. 44226. Inedita.*

**533. Tallone di lancia – Lanzenschuh**

Tallone a sezione quadrangolare piena. Ferro, mancante dell'estremità superiore.

Lanzenschuh mit massivem, viereckigem Querschnitt, dessen oberer Teil fehlt.

*Lungh. cons. 11,3 cm; largh. 1,9 cm.*

*Fondo Baratella, scavi 1881–1886.*

*I.G. 44227. Inedito.*

**534. Tallone di lancia – Lanzenschuh**

Tallone a sezione quadrangolare piena, che nella parte superiore diventa ellittica e cava, con resti di legno mineralizzato riferibili all'asta. Ferro, mancante dell'estremità superiore.

Lanzenschuh mit massivem, viereckigem Querschnitt, der im oberen Teil gerundet und hohl ist. Darin zum Stab gehörende Spuren von mineralisiertem Holz. Eisen, der obere Teil fehlt.

*Lungh. cons. 7,6 cm; largh. 1,5 cm.*

*Fondo Baratella, scavi 1881–1886.*

*I.G. 44228. Inedito.*

**535. Tallone di lancia – Lanzenschuh**

Tallone troncoconico a cannone, con sezione ovoidale cava. Ferro, mancante dell'estremità superiore, lacunoso.

Konischer Lanzenschuh mit ovaler Tülle. Eisen, der obere Teil fehlt.

*Lungh. cons. 8,6 cm; largh. 2,1 cm.*

*Fondo Baratella, scavi 1881–1886.*

*I.G. 44229. Inedito.*

**Umboni di scudo – Schildbuckel****536. Umbone di scudo – Schildbuckel**

Frammento di scocca a profilo curvilineo. Ferro, frammentario.

Kalottenfragment mit gebogenem Profil. Eisen, bruchstückhaft.

*Lungh. cons. 8,8 cm; largh. cons. 2,7 cm.*

*Fondo Baratella, scavi 1881–1886.*

*I.G. 44230. Inedito.*

**537. Umbone di scudo ad alette semilunate – Schildbuckel mit halbmondförmigen Flügeln**

Parte di scocca a profilo curvilineo con inizio di un'ala e scanalatura lungo il bordo. Ferro, frammentario.

Teil der Kalotte mit gebogenem Profil und mit dem Ansatz eines Flügels mit Rille um den Rand. Eisen, bruchstückhaft.

*Lungh. cons. 5,7 cm; largh. cons. 3,5 cm.*

*Fondo Baratella, scavi 1881–1886.*

*I.G. 44231. Inedito.*

**538. Umbone di scudo ad alette semilunate – Schildbuckel mit halbmondförmigen Flügeln**

Parte centrale (superiore od inferiore) di scocca con bordi finiti. Ferro, frammentario.

Oberes oder unteres Mittelstück der Kalotte mit erhaltenem Rand. Eisen, bruchstückhaft.

*Lungh. cons. 7,4 cm; largh. cons. 2,9 cm.*

*Fondo Baratella, scavi 1881–1886.*

*I.G. 44232. Inedito.*

**539. Umbone di scudo ad alette semilunate – Schildbuckel mit halbmondförmigen Flügeln**

Frammento di scocca a profilo curvilineo. Ferro, frammentario.

Kalottenfragment mit gebogenem Profil. Eisen, bruchstückhaft.

*Lungh. cons. 10,1 cm; largh. cons. 4,0 cm.*

*Fondo Baratella, scavi 1881–1886.*

*I.G. 44233. Inedito.*

*Anna Bondini*

*Anelli – Ringe***Anelli con appendici, da incasso, fissaggio o sospensione – Ringe mit Fortsätzen, Einziehungen, Befestigungs- und Aufhängungsringe****540. Anello con appendici – Ring mit Kugelaufsätzen**

Sezione circolare decorato da gruppi di tre appendici a globetto disposte simmetricamente. Bronzo, intero.

Runder Querschnitt, verziert durch vier Gruppen von drei kugelförmigen, symmetrisch angeordneten, Aufsätzen. Bronze, vollständig.

*Ø 2,4 cm.*

*Fondo Baratella, scavi 1881–1886.*

*I.G. 40951 (inv. civ. 955). GHIRARDINI 1888, p. 152, tav. XII, fig. 41.*

**541. Anello con appendici – Ring mit Buckeln**

Sezione ovoidale decorato sei appendici arrotondate disposte simmetricamente. Bronzo, intero.

Ovaler Querschnitt, verziert durch sechs flache, symmetrisch angeordnete, Buckel. Bronze, vollständig.

*Ø 2,4 cm.*

*Fondo Baratella, scavi 1881–1886.*

*I.G. 40952 (inv. civ. 957). GHIRARDINI 1888, pp. 152–153.*

**542. Piccolo anello con appendici – Kleiner Ring mit Fortsätze**

Sezione circolare, decorato da gruppi di appendici a globetto disposte su tutta la circonferenza, si conserva il punto di attacco per un elemento successivo. Bronzo, frammentario.

Runder Querschnitt, verziert durch kugelförmige Aufsätze, die über den gesamten Umfang verteilt sind. Erhalten ist ein Verbindungsstück für ein weiteres Element. Bronze, bruchstückhaft.

*Ø 1,5 cm.*

*Fondo Baratella, scavi 1881–1886.*

*I.G. 43913. GHIRARDINI 1888, pp. 152–153.*

**543. Anello – Ring**

Sezione piano-convessa, interno scabro. Bronzo, intero.

Mit flach-konvexem Querschnitt und rauher Innenseite. Bronze, vollständig.

*Ø 2,1 cm; h. 1,0 cm.*

*Fondo Baratella, scavi 1881–1886.*

*I.G. 43914. GHIRARDINI 1888, pp. 152–153.*

**544. Anello – Ring**

Sezione piano-carenata, interno scabro. Bronzo, intero.

Dreieckiger Querschnitt mit rauher Innenseite. Bronze, vollständig.

*Ø 2,5 cm; h. 1,2 cm.*

*Fondo Baratella, scavi 1881–1886.*

*I.G. 43915. GHIRARDINI 1888, pp. 152–153.*

**545. Anello – Ring**

Fascetta con sezione rettangolare troncoconica. Bronzo, intero. Rechteckiger Querschnitt, konische Form. Bronze, vollständig. Ø 1,9 cm; h. 1,1 cm.

*Fondo Baratella, scavi 1881–1886.*

*I.G. 40940 (inv. civ. 944). GHIRARDINI 1888, pp. 152–153.*

**546. Anello – Ring**

Fascetta a sezione rettangolare. Bronzo, intero. Rechteckiger Querschnitt, konische Form. Bronze, vollständig. Ø 1,5 cm; h. 1,2 cm.

*Fondo Baratella, scavi 1881–1886.*

*I.G. 40899 (inv. civ. 945). GHIRARDINI 1888, pp. 152–153.*

**547. Anello – Ring**

Fascetta in lamina con costolatura centrale. Bronzo, intero. Rechteckiger Querschnitt mit Mittelrippe. Bronze, vollständig. Ø 2,0 cm; h. 0,9 cm.

*Fondo Baratella, scavi 1881–1886.*

*I.G. 40894 (inv. civ. 945). GHIRARDINI 1888, pp. 152–153.*

**548. Anello da mobilio – Möbelring**

Elemento cilindrico modanato all'esterno. Bronzo, intero. Zylindrisch, an der Außenseite mit Rippen profiliert. Bronze, vollständig.

Ø 3,4 cm; h. 1,5 cm.

*Fondo Baratella, scavi 1881–1886.*

*I.G. 43917. GHIRARDINI 1888, pp. 152–153.*

**549. Anello da mobilio – Möbelring**

Elemento cilindrico modanato all'esterno. Bronzo, intero. Zylindrisch, an der Außenseite mit Rippen profiliert. Bronze, vollständig.

Ø 2,8 cm; h. 1,0 cm.

*Fondo Baratella, scavi 1881–1886.*

*I.G. 43918. GHIRARDINI 1888, pp. 152–153.*

**550. Anello da mobilio – Möbelring**

Elemento cilindrico modanato all'esterno. Bronzo, intero. Zylindrisch, an der Außenseite mit Rippen profiliert. Bronze, vollständig.

Ø 2,2 cm; h. 1,2 cm.

*Fondo Baratella, scavi 1881–1886.*

*I.G. 43919. GHIRARDINI 1888, pp. 152–153.*

**551. Anello da mobilio – Möbelring**

Elemento cilindrico modanato all'esterno. Bronzo, intero. Zylindrisch, an der Außenseite mit Rippen profiliert. Bronze, vollständig.

Ø 2,5 cm; h. 0,7 cm.

*Fondo Baratella, scavi 1881–1886.*

*I.G. 43920. GHIRARDINI 1888, pp. 152–153, tav. XII; fig. 35.*

**552. Anello da mobilio – Möbelring**

Elemento cilindrico bombato, modanato all'esterno. Bronzo, intero. Zylindrisch-gewölbt, an der Außenseite mit Rippen profiliert. Bronze, vollständig.

Ø 1,8 cm; h. 1,2 cm.

*Fondo Baratella, scavi 1881–1886.*

*I.G. 43921. GHIRARDINI 1888, pp. 152–153.*

**553. Anello – Ring**

Sezione appiattita, con foro piccolo. Bronzo, intero. Mit flachem Querschnitt und kleinem Loch. Bronze, vollständig. Ø interno 0,7 cm ed esterno 1,9 cm.

*Fondo Baratella, scavi 1881–1886.*

*I.G. 43916. GHIRARDINI 1888, pp. 152–153.*

**554. Anello da guarnizione – Besatzring**

Globulare, a fusione piena. Bronzo, frammentato inferiormente e superiormente.

Kugelig, Vollguß. Bronze, bruchstückhaft.

Ø 2,0 cm.

*Fondo Baratella, scavi 1881–1886.*

*I.G. 40967. GHIRARDINI 1888, pp. 152–153.*

**555. Anello – Ring**

Lamina ravvolta a capi aperti, asimmetrico, decorato da linee trasversali incise alla estremità assottigliata. Bronzo, intero.

Eingerolltes Blech mit offenen Enden, verziert durch kleine, quer eingravierte Linien an einem dünneren Ende. Bronze, vollständig. Ø 3,5 cm.

*Fondo Baratella, scavo 1987, 35/87.*

*I.G. 48231. Inedito.*

**556. Anello – Ring**

Verga a capi aperti, con una estremità modanata. Bronzo, frammentario ad una estremità.

Ringstab mit offen Enden, von denen eines profiliert ist. Bronze, ein Ende fehlt.

Ø 2,6 cm.

*Fondo Baratella, scavo 1987, 94/87.*

*I.G. 48232. Inedito.*

**557. Anello in verga ritorta – Tordierter Ring**

Grande in verga ritorta. Bronzo, frammentario alle estremità. Großes Exemplar mit tordiertem Ringkörper, Enden abgebrochen. Bronze.

Ø ca. 3,0 cm.

*Fondo Baratella, scavi 1881–1886.*

*I.G. 43281. Inedito.*

**558. Anello – Ring**

Sezione circolare, con appendice a pelta forata per la sospensione. Bronzo, intero.

Rundovaler Querschnitt mit durchlochtem, peltaförmigem Aufsatz. Bronze, vollständig.

H. 4,1 cm; Ø 3,2 cm.

*Fondo Baratella, scavi 1881–1886.*

*I.G. 44234. Inedito.*

**Anelli da sospensione – Aufhängungsringe****559. Anello – Ring**

Con gancio. Bronzo, frammentario.

Mit Haken. Bronze, bruchstückhaft.

Lungh. 2,2 cm.

*Fondo Baratella, scavo 1990, 4123/88.*

*I.G. 48556. Inedito.*

**560. Anello – Ring**

Verga a sezione ovoidale ingrossata. Bronzo, frammentario.  
Ring mit eiförmig verdicktem Querschnitt. Bronze, bruchstückhaft.  
*Lungh.* 4,0 cm.  
*Fondo Baratella, scavo 1987, 433/87.*  
*I.G. 48245. Inedito.*

**561. Anello – Ring**

Verga molto ispessita. Bronzo, intero.  
Stark verdickter Ringkörper. Bronze, vollständig.  
 $\emptyset$  4,1 cm.  
*Fondo Baratella, scavo 1991, 5007/91.*  
*I.G. 48259. Inedito.*

**562. Anello – Ring**

Verga molto ispessita. Bronzo, frammentario.  
Stark verdickter Ringkörper. Bronze, bruchstückhaft.  
*Lungh.* 4,0 cm.  
*Fondo Baratella, scavo 1991, 5126/9.*  
*I.G. 48260. Inedito.*

**563. Anello – Ring**

Verga ispessita, da sospensione. Ferro, intero.  
Dicker Aufhängungsring. Eisen, vollständig.  
 $\emptyset$  3,2 cm.  
*Fondo Baratella, scavo 1987, 143/87.*  
*I.G. 48640. Inedito.*

**564.1–6. Anelli – Ringe**

Sei in verga a sezione circolare, ispessita. Bronzo, interi.  
Sechs Ringe mit rundem, verdicktem Querschnitt. Bronze, vollständig.  
 $\emptyset$  3,5 cm; 3,5 cm; 3,7 cm; 4,0 cm; 4,0 cm; 3,8 cm.  
*Fondo Baratella, scavi 1881–1886.*  
*I.G. 40946 (inv. civ. 940). GHIRARDINI 1888, pp. 152–153, tav. XII, fig. 43.*

**565. Anello – Ring**

Verga a sezione circolare ispessita. Bronzo, intero.  
Mit rundem, verdicktem Querschnitt. Bronze, vollständig.  
 $\emptyset$  3,5 cm.  
*Fondo Baratella, scavi 1881–1886.*  
*I.G. 40958 (inv. civ. 940). GHIRARDINI 1888, pp. 152–153.*

**566. Anello – Ring**

Grande, a sezione ellittica. Bronzo, intero.  
Großer Ring mit ovalem Querschnitt. Bronze, vollständig.  
 $\emptyset$  3,4 cm.  
*Fondo Baratella, scavi 1881–1886.*  
*I.G. 43928. GHIRARDINI 1888, pp. 152–153.*

**567.1–2. Anelli – Ringe**

Due a sezione ellittica, uno con due nervature al margine e una centrale. Bronzo, interi.  
Zwei mit gekanteten Querschnitten. Bronze, vollständig.  
 $\emptyset$  3,2 cm; 3,2 cm.  
*Fondo Baratella, scavi 1881–1886.*  
*I.G. 43929. GHIRARDINI 1888, pp. 152–153.*

**568. Anello – Ring**

Grande, in verga appiattita. Bronzo, intero.  
Groß, mit abgeflachtem Ringkörper. Bronze, vollständig.  
 $\emptyset$  3,3 cm.  
*Fondo Baratella, scavi 1881–1886.*  
*I.G. 43933. GHIRARDINI 1888, pp. 152–153.*

**569. Anello – Ring**

Verga a sezione circolare ispessita. Bronzo, intero.  
Verdickter, runder Querschnitt. Bronze, vollständig.  
 $\emptyset$  4,0 cm.  
*Fondo Baratella, scavi 1881–1886.*  
*I.G. 43911. GHIRARDINI 1888, pp. 152–153.*

**570.1–2. Anelli – Ringe**

Due a sezione ellittica. Bronzo, interi.  
Zwei mit ovalem Querschnitt. Bronze, vollständig.  
 $\emptyset$  2,8 cm; 2,8 cm.  
*Fondo Baratella, scavi 1881–1886.*  
*I.G. 43930. GHIRARDINI 1888, pp. 152–153.*

**571.1–5. Anelli – Ringe**

Cinque in verga a sezione circolare ispessita, a volte appena appiattita. Bronzo, interi.  
Fünf mit runden, verdickten zum Teil leicht abgeflachten Querschnitten. Bronze, vollständig.  
 $\emptyset$  2,7 cm; 3,0 cm; 3,1 cm; 2,9 cm; 3,0 cm.  
*Fondo Baratella, scavi 1881–1886.*  
*I.G. 40947 (inv. civ. 940). GHIRARDINI 1888, pp. 152–153.*

**572. Anello – Ring**

Verga a sezione ingrossata. Bronzo, intero.  
Mit verdicktem Querschnitt. Bronze, vollständig.  
 $\emptyset$  2,6 cm.  
*Fondo Baratella, scavo 1988, 1148/88.*  
*I.G. 48247. Inedito.*

**573. Anello – Ring**

Verga ispessita. Bronzo, intero.  
Rhombischer Querschnitt. Bronze, vollständig.  
 $\emptyset$  2,5 cm.  
*Fondo Baratella, scavo 1991, 5343/91.*  
*I.G. 48262. Inedito.*

**574. Anello – Ring**

Verga ispessita. Bronzo, intero.  
Mit verdicktem Querschnitt. Bronze, vollständig.  
 $\emptyset$  2,5 cm.  
*Fondo Baratella, scavo 1989, 2687/89.*  
*I.G. 48252. Inedito.*

**575.1–32. Anelli – Ringe**

Trentadue, in verga a sezione circolare, anche irregolare. Bronzo, interi.  
32 Ringe mit runden, zum Teil ungleichmäßigen Querschnitten. Bronze, vollständig.  
 $\emptyset$  2,4 cm; 2,5 cm; 2,7 cm; 2,7 cm; 2,5 cm; 2,4 cm; 2,6 cm; 2,7 cm; 2,5 cm; 2,5 cm; 2,5 cm; 2,8 cm; 2,8 cm; 2,4 cm; 2,6 cm; 2,9 cm; 2,5 cm; 2,8 cm; 2,7 cm; 2,5 cm; 2,5 cm; 3,0 cm; 2,7 cm; 2,8 cm; 2,5 cm; 2,5 cm; 2,6 cm; 2,5 cm; 2,5 cm; 2,7 cm; 2,5 cm.  
*Fondo Baratella, scavi 1881–1886.*  
*I.G. 43906. GHIRARDINI 1888, pp. 152–153.*



**576.1–30. Anelli – Ringe**

Trenta in verga a sezione circolare ispessita, a volte appiattita inter-namente. Bronzo, interi.

30 Ringe mit runden, verdickten Querschnitten, zum Teil innen abgeflacht. Bronze, vollständig.

Ø 2,4 cm; 2,4 cm; 2,5 cm; 2,3 cm; 2,5 cm; 2,4 cm; 2,5 cm; 2,6 cm; 2,6 cm; 2,4 cm; 2,4 cm; 2,5 cm; 2,6 cm; 2,4 cm; 2,5 cm; 2,5 cm; 2,5 cm; 2,5 cm; 2,6 cm; 2,5 cm; 2,6 cm; 2,5 cm; 2,4 cm; 2,4 cm; 2,5 cm; 2,6 cm; 2,6 cm; 2,7 cm; 2,4 cm, 2,5 cm.

Fondo Baratella, scavi 1881–1886.

I.G. 40948. GHIRARDINI 1888, pp. 152–153.

**577.1–3. Anelli – Ringe**

Tre in verga a sezione piano-convessa, anche molto ispessiti all'esterno. Bronzo, interi.

Drei Ringe mit flach-konvexen Querschnitten, zum Teil außen stark verdickt. Bronze, vollständig.

Ø 3,0 cm; 2,6 cm; 2,8 cm.

Fondo Baratella, scavi 1881–1886.

I.G. 40964 (inv. civ. 940). GHIRARDINI 1888, pp. 152–153.

**578.1–2. Anelli – Ringe**

Due, in verga a sezione circolare ispessita. Bronzo, interi.

Zwei Ringe mit runden, verdickten Querschnitten. Bronze, vollständig.

Ø 2,9 cm; 2,9 cm.

Fondo Baratella, scavi 1881–1886.

I.G. 43907. GHIRARDINI 1888, pp. 152–153.

**579.1–3. Anelli – Ringe**

Tre in verga a sezione ellittica ispessita, Bronzo, interi.

Drei Ringe mit ovalen, verdickten Querschnitten. Bronze, vollständig.

Ø 2,6 cm; 2,8 cm; 2,8 cm.

Fondo Baratella, scavi 1881–1886.

I.G. 40956 (inv. civ. 940). GHIRARDINI 1888, pp. 152–153.

**580. Anelli – Ringe**

Verga a sezione ellittica, appiattita, ispessita. Bronzo, intero.

Ring mit ovalem, abgeflachtem, verdicktem Querschnitt. Bronze, vollständig.

Ø 2,8 cm.

Fondo Baratella, scavi 1881–1886.

I.G. 40949 (inv. civ. 940). GHIRARDINI 1888, pp. 152–153.

**581.1–9. Anelli – Ringe**

Nove, in verga appiattita. Bronzo, interi.

Neun Ringe mit abgeflachten Querschnitten. Bronze, vollständig.

Ø 2,5 cm; 2,7 cm; 2,7 cm; 2,7 cm; 2,5 cm; 2,7 cm; 2,5 cm; 2,5 cm; 2,5 cm.

Fondo Baratella, scavi 1881–1886.

I.G. 43936. GHIRARDINI 1888, pp. 152–153.

**582.1–4. Anelli – Ringe**

Quattro, in verga appiattita. Bronzo, interi.

Vier Ringe mit abgeflachten Querschnitten. Bronze, vollständig.

Ø 2,5 cm; 2,4 cm; 2,4 cm; 2,2 cm.

Fondo Baratella, scavi 1881–1886.

I.G. 43937. GHIRARDINI 1888, pp. 152–153.

**583.1–2. Anelli – Ringe**

Due in verga a sezione circolare e uno con sezione interna subtriangolare, ispessita. Bronzo, interi.

Zwei Ringe mit runden Querschnitten, einer innen dreieckig abgekanthet, verdickt. Bronze, vollständig.

Ø 2,4 cm; 2,8 cm.

Fondo Baratella, scavi 1881–1886.

I.G. 40957 (inv. civ. 940). GHIRARDINI 1888, pp. 152–153.

**584.1–30. Anelli – Ringe**

Trenta, in verga appiattita. Bronzo, interi.

30 Ringe mit abgeflachten Querschnitten. Bronze, vollständig.

Ø 2,7 cm; 2,7 cm; 2,7 cm; 2,7 cm; 2,7 cm; 2,7 cm; 2,7 cm; 2,7 cm; 2,7 cm; 2,7 cm; 2,7 cm; 2,8 cm; 2,7 cm; 2,9 cm; 2,8 cm; 2,8 cm; 2,9 cm; 2,9 cm; 2,6 cm; 2,7 cm; 2,9 cm; 2,9 cm; 2,8 cm; 2,8 cm; 2,8 cm; 2,7 cm; 2,6 cm; 2,7 cm; 2,7 cm; 2,6 cm.

Fondo Baratella, scavi 1881–1886.

I.G. 43935. GHIRARDINI 1888, pp. 152–153.

**585.1–2. Anelli – Ringe**

Due a sezione ellittica. Bronzo, interi.

Zwei Ringe mit ovalen Querschnitten. Bronze, vollständig.

Ø 2,5 cm; 2,6 cm.

Fondo Baratella, scavi 1881–1886.

I.G. 43931. GHIRARDINI 1888, pp. 152–153.

**586.1–5. Anelli – Ringe**

Cinque a sezione ellittica. Bronzo, interi.

Fünf Ringe mit ovalen Querschnitten. Bronze, vollständig.

Ø 2,5 cm; 2,5 cm; 2,5 cm; 2,5 cm, 2,5 cm.

Fondo Baratella, scavi 1881–1886.

I.G. 43932. GHIRARDINI 1888, pp. 152–153.

**587.1–13. Anelli – Ringe**

Tredici in verga a sezione circolare ispessita, alcuni piano-convessi o subtriangolari all'interno. Bronzo, interi.

13 Ringe mit runden, verdickten, einige mit flach-ovalen Querschnitten, innen zum Teil dreieckig abgekanthet. Bronze, vollständig.

Ø 2,4 cm; 2,4 cm; 2,5 cm; 2,5 cm; 2,5 cm; 2,4 cm; 2,5 cm; 2,5 cm; 2,5 cm; 2,4 cm; 2,5 cm; 2,5 cm; 2,4 cm.

Fondo Baratella, scavi 1881–1886.

I.G. 40955 (inv. civ. 940). GHIRARDINI 1888, pp. 152–153.

**588.1–3. Anelli – Ringe**

Sette in verga a sezione piano-convessa, ispessita. Bronzo, interi.

Sieben Ringe mit flach-ovalen, verdickten Querschnitten. Bronze, vollständig.

1: Ø 2,5 cm; 2: 2,4 cm; 3: 2,4–2,5 cm.

Fondo Baratella, scavi 1881–1886.

I.G. 40963 (inv. civ. 940). GHIRARDINI 1888, pp. 152–153.

**589.1–8. Anelli – Ringe**

Otto in verga a sezione circolare all'esterno, subtriangolare all'interno. Bronzo, interi.

Acht Ringe mit außen runden und innen dreieckigen Querschnitten. Bronze, vollständig.

Ø 2,4–2,5 cm.

Fondo Baratella, scavi 1881–1886.

I.G. 40912 (inv. civ. 940). GHIRARDINI 1888, pp. 152–153.

**590.1–4. Anelli – Ringe**

Quattro in verga a sezione circolare irregolare. Bronzo, interi.

Vier Ringe mit runden, ungleichmäßigen Querschnitten. Bronze, vollständig.

Ø 2,3 cm; 2,3 cm; 2,3 cm; 2,5 cm.

Fondo Baratella, scavi 1881–1886.

I.G. 40911 (inv. civ. 940). GHIRARDINI 1888, pp. 152–153.

**591 Anello – Ring**

Verga a sezione circolare ispessita irregolarmente. Bronzo, intero.  
Ring mit rundem, unregelmäßig verdicktem Querschnitt. Bronze, vollständig.

Ø 2,6 cm.

Fondo Baratella, scavi 1881–1886.

I.G. 40950 (inv. civ. 940). GHIRARDINI 1888, pp. 152–153.

**592. Anello – Ring**

Verga a sezione piano convessa, con tre modanature all'esterno. Bronzo, intero.

Ring mit flach-konvexem Querschnitt und drei Abkantungen außen. Bronze, vollständig.

Ø 2,4 cm.

Fondo Baratella, scavi 1881–1886.

I.G. 40966 (inv. civ. 940). GHIRARDINI 1888, pp. 152–153.

**593.1–3. Anelli – Ringe**

Tre, in verga a sezione circolare ispessita. Bronzo, interi.

Drei Ringe mit runden, verdickten Querschnitten. Bronze, vollständig.

Ø 2,3 cm; 2,0 cm; 1,8 cm.

Fondo Baratella, scavi 1881–1886.

I.G. 43908. GHIRARDINI 1888, pp. 152–153.

**594.1–8. Anelli – Ringe**

Otto, in verga a sezione ellittica. Bronzo, interi.

Acht Ringe mit ovalen Querschnitten unterschiedlicher Dicke. Bronze, vollständig.

Ø 2,4 cm; 2,4 cm; 2,5 cm; 2,5 cm; 2,5 cm; 2,4 cm; 2,4 cm.

Fondo Baratella, scavi 1881–1886.

I.G. 40910 (inv. civ. 940). GHIRARDINI 1888, pp. 152–153.

**595.1–3. Anelli – Ringe**

Tre, in verga a sezione ellittica e piano-convessa. Bronzo, interi.

Drei Ringe mit ovalen und flach-konvexen Querschnitten. Bronze, vollständig.

Ø 2,5 cm; 2,7 cm; 2,7 cm.

Fondo Baratella, scavi 1881–1886.

I.G. 40909 (inv. civ. 940). GHIRARDINI 1888, pp. 152–153.

**596.1–11. Anelli – Ringe**

Undici, in verga a sezione circolare. Bronzo, interi.

Elf Ringe mit runden Querschnitten. Bronze, vollständig.

Ø 2,2 cm; 2,3 cm; 2,5 cm; 2,4 cm; 2,5 cm; 2,4 cm; 2,4 cm; 2,5 cm; 2,4 cm; 2,4 cm; 2,3 cm.

Fondo Baratella, scavi 1881–1886.

I.G. 40908B (inv. civ. 940). GHIRARDINI 1888, pp. 152–153.

**597.1–2. Anelli – Ringe**

Due, in verga a sezione circolare. Bronzo, interi.

Zwei Ringe mit runden Querschnitten. Bronze, vollständig.

Ø 2,0 cm; 2,3 cm.

Fondo Baratella, scavi 1881–1886.

I.G. 43909B. GHIRARDINI 1888, pp. 152–153.

**598.1–4. Anelli – Ringe**

Quattro, in verga a sezione circolare. Bronzo, interi.

Vier Ringe mit runden Querschnitten. Bronze, vollständig.

Ø 2,0 cm; 2,0 cm; 2,3 cm; 2,2 cm.

Fondo Baratella, scavi 1881–1886.

I.G. 40907 (inv. civ. 940). GHIRARDINI 1888, pp. 152–153.

**599. Anello – Ring**

Verga a sezione circolare. Bronzo, intero.

Ring mit rundem Querschnitt. Bronze, vollständig.

Ø 2,0 cm.

Fondo Baratella, scavi 1881–1886.

I.G. 40954 (inv. civ. 940). GHIRARDINI 1888, pp. 152–153.

**600.1–8. Anelli – Ringe**

Otto, in verga a sezione piano-convessa. Bronzo, interi.

Acht Ringe mit flach-konvexen Querschnitten. Bronze, vollständig.

Ø 1,4 cm; 1,6 cm; 1,6 cm; 1,7 cm; 1,6 cm; 1,6 cm; 1,6 cm; 1,5 cm.

Fondo Baratella, scavi 1881–1886.

I.G. 40961 (inv. civ. 940). GHIRARDINI 1888, pp. 152–153.

**601.1–8. Anelli – Ringe**

Otto, in verga a sezione circolare, ispessita. Bronzo, interi.

Acht Ringe mit runden, verdickten Querschnitten. Bronze, vollständig.

Ø 1,9 cm; 1,7 cm; 1,7 cm; 1,7 cm; 1,7 cm; 1,7 cm; 1,6 cm; 1,4 cm.

Fondo Baratella, scavi 1881–1886.

I.G. 43939. GHIRARDINI 1888, pp. 152–153.

**602.1–2. Anelli – Ringe**

Due, in verga a sezione piano-convessa. Bronzo, interi.

Zwei Ringe mit flach-konvexen Querschnitten. Bronze, vollständig.

Ø 1,4 cm; 1,4 cm.

Fondo Baratella, scavi 1881–1886.

I.G. 40960 (inv. civ. 940). GHIRARDINI 1888, pp. 152–153.

**603. Anello – Ring**

Verga a sezione piano convessa con costolatura esterna ben rilevata. Bronzo, interi.

Ring mit flach-konvexem Querschnitt und deutlich ausgeprägten Rillen außen. Bronze, vollständig.

Ø 1,4 cm.

Fondo Baratella, scavi 1881–1886.

I.G. 40959 (inv. civ. 940). GHIRARDINI 1888, pp. 152–153.

**604.1–2. Anelli – Ringe**

Due, in verga a sezione circolare, ispessita. Bronzo, interi.

Zwei Ringe mit runden, verdickten Querschnitten. Bronze, vollständig.

Ø 1,5 cm; 1,3 cm.

Fondo Baratella, scavi 1881–1886.

I.G. 43941. GHIRARDINI 1888, pp. 152–153.

**605.1–7. Anelli – Ringe**

Sette, a fascia ispessita. Bronzo, interi.

Sieben Ringe, bandförmig verdickt. Bronze, vollständig.

Ø 1,6 cm; 1,6 cm; 1,7 cm; 1,5 cm; 1,7 cm; 1,6 cm; 1,6 cm.

Fondo Baratella, scavi 1881–1886.

I.G. 43942. GHIRARDINI 1888, pp. 152–153.

**606. Anello – Ring**

Piccolo, a fascetta, da sospensione. Bronzo, intero.

Ein kleiner, bandförmiger Ring, zur Aufhängung. Bronze, vollständig.

Ø 1,0 cm.

Fondo Baratella, scavi 1881–1886.

I.G. 43946. GHIRARDINI 1888, pp. 152–153.

**607. Anello – Ring**

Verga a sezione circolare. Bronzo, intero.  
Ring mit rundem Querschnitt. Bronze, vollständig.  
Ø 3,1 cm.

*Fondo Baratella, scavi 1881–1886.*

*I.G. 40965 (inv. civ. 940). GHIRARDINI 1888, pp. 152–153.*

**608.1–8. Anelli – Ringe**

Otto, in verga a sezione circolare. Bronzo, interi.  
Acht Ringe mit runden Querschnitten. Bronze, vollständig.  
Ø 2,6 cm; 2,7 cm; 2,9 cm; 2,9 cm; 3,0 cm; 3,0 cm; 3,0 cm; 3,2 cm.

*Fondo Baratella, scavi 1881–1886.*

*I.G. 40945 (inv. civ. 940). GHIRARDINI 1888, pp. 152–153.*

**609. Anello – Ring**

Verga appiattita sottile. Bronzo, intero.  
Ein Ring mit abgeflachtem Querschnitt. Bronze, vollständig.  
Ø 2,8 cm.

*Fondo Baratella, scavi 1881–1886.*

*I.G. 43934. GHIRARDINI 1888, pp. 152–153.*

**610.1–5. Anelli – Ringe**

Cinque, in verga a sezione piano-convessa. Bronzo, interi.  
Fünf Ringe mit flach-konvexen Querschnitten. Bronze, vollständig.  
Ø 2,5 cm; 2,5 cm; 2,5 cm; 2,5 cm; 2,9 cm.

*Fondo Baratella, scavi 1881–1886.*

*I.G. 40915 (inv. civ. 940). GHIRARDINI 1888, pp. 152–153.*

**611.1–2. Anelli – Ringe**

Due, in fettuccia sottile a sezione circolare irregolare. Bronzo, interi.  
Zwei dünn-bandförmige Ringe mit unregelmäßiger Rundung.  
Bronze, vollständig.

Ø 2,3 cm; 2,4 cm; *h della fettuccia* 0,4 cm; 0,2 cm.

*Fondo Baratella, scavi 1881–1886.*

*I.G. 40918 (inv. civ. 945). GHIRARDINI 1888, pp. 152–153.*

**612.1–4. Anelli – Ringe**

Quattro, in verga sottile, a sezione ellittica irregolare. Bronzo, interi.  
Vier dünne Ringe mit unregelmäßig ovalen Querschnitten. Bronze,  
vollständig.

Ø 2,4 cm; 2,5 cm; 2,5 cm; 2,5 cm.

*Fondo Baratella, scavi 1881–1886.*

*I.G. 40901 (inv. civ. 941). GHIRARDINI 1888, pp. 152–153.*

**613. Anello – Ring**

Verga a sezione circolare. Bronzo, intero.  
Ring mit rundem Querschnitt. Bronze, vollständig.  
Ø 2,5 cm.

*Fondo Baratella, scavo 1988, 1193/88.*

*I.G. 48249. Inedito.*

**614.1–7. Anelli – Ringe**

Sette, allungati, in verga a sezione piano-convessa. Bronzo, interi.  
Sieben Ringe mit ungleichmäßig, flach-konvexen Querschnitten.  
Bronze, vollständig.

Ø 2,1 cm; 2,0 cm; 2,2 cm; 2,2 cm; 2,3 cm; 2,1 cm.

*Fondo Baratella, scavi 1881–1886.*

*I.G. 40914 (inv. civ. 940). GHIRARDINI 1888, pp. 152–153.*

**615.1–8. Anelli – Ringe**

Otto, in verga sottile a sezione circolare e ellittica irregolare. Bronzo,  
interi.

Acht zum Teil sehr dünne Ringe mit unregelmäßigen, ovalen Quer-  
schnitten. Bronze, vollständig.

Ø 2,0 cm; 2,2 cm; 2,0 cm; 2,2 cm; 2,2 cm; 2,1 cm; 1,9 cm; 2,2 cm.

*Fondo Baratella, scavi 1881–1886.*

*I.G. 40900 (inv. civ. 941). GHIRARDINI 1888, pp. 152–153.*

**616.1–8. Anelli – Ringe**

Otto, in verga a sezione piano-convessa. Bronzo, interi.  
Acht Ringe mit flach-konvexen Querschnitten. Bronze, vollständig.

Ø 1,7 cm; 1,9 cm; 1,9 cm; 2,0 cm; 1,9 cm; 2,0 cm; 2,0 cm; 2,0 cm.

*Fondo Baratella, scavi 1881–1886.*

*I.G. 40913 (anche 43330) (inv. civ. 940). GHIRARDINI 1888,  
pp. 152–153.*

**617.1–3. Anelli – Ringe**

Tre, in fettuccia appena bombata esternamente. Bronzo, interi.  
Drei bandförmige, dünne Ringe mit nach außen leicht gewölbten  
Querschnitten. Bronze, vollständig.

Ø 1,7 cm; 1,9 cm; 2,0 cm.

*Fondo Baratella, scavi 1881–1886.*

*I.G. 40916 (anche 43331) (inv. civ. 945). GHIRARDINI 1888,  
pp. 152–153.*

**618.1–3. Anelli – Ringe**

Tre, in verga a sezione circolare appiattita. Bronzo, interi.  
Drei Ringe mit abgeflachtem, rundem Querschnitten. Bronze, voll-  
ständig.

Ø 3,0 cm; 1,8 cm; 1,8 cm.

*Fondo Baratella, scavi 1881–1886.*

*I.G. 40906 (inv. civ. 941). GHIRARDINI 1888, pp. 152–153.*

**619.1–3. Anelli – Ringe**

Tre, in fettuccia. Bronzo, interi.  
Drei bandförmige Ringe. Bronze, vollständig.

Ø 1,6 cm; 1,7 cm; 1,6 cm.

*Fondo Baratella, scavi 1881–1886.*

*I.G. 40941 (inv. civ. 944). GHIRARDINI 1888, pp. 152–153.*

**620.1–4 Anelli – Ringe**

Quattro, in verga a sezione piano-convessa. Bronzo, interi.  
Vier Ringe mit flach-konvexen Querschnitten. Bronze, vollständig.

Ø 1,8 cm; 1,9 cm; 1,8 cm; 1,7 cm.

*Fondo Baratella, scavi 1881–1886.*

*I.G. 40962 (inv. civ. 940). GHIRARDINI 1888, pp. 152–153.*

**621. Anello – Ring**

Verga a sezione circolare, assottigliata. Bronzo, intero.  
Ring mit rundem, abgeflachtem Querschnitt. Bronze, vollständig.

Ø 2,0 cm.

*Fondo Baratella, scavi 1881–1886.*

*I.G. 43938. GHIRARDINI 1888, pp. 152–153.*

**622.1–11. Anelli – Ringe**

Undici, in verga sottile, appiattita ed irregolare. Bronzo, interi.  
Elf Ringe mit dünnen und dickeren Querschnitten. Bronze, voll-  
ständig.

Ø 1,9 cm; 1,9 cm; 1,9 cm; 1,8 cm; 1,9 cm; 1,8 cm; 1,7 cm; 1,7 cm; 1,6  
cm; 1,6 cm; 1,5 cm.

*Fondo Baratella, scavi 1881–1886.*

*I.G. 43944. GHIRARDINI 1888, pp. 152–153.*

**623. Anello – Ring**

Verga circolare. Bronzo, frammentario.  
Ein Ring mit rundem Querschnitt. Bronze, bruchstückhaft.  
Ø 1,7 cm.  
*Fondo Baratella, scavo 1989, 2687/89.*  
*I.G. 48251. Inedito.*

**624.1–10. Anelli – Ringe**

Dieci, in verga sottile, appiattita ed irregolare. Bronzo, interi.  
Zehn Ringe mit dünnen, abgeflachten und unregelmäßigen Querschnitten. Bronze, vollständig.  
Ø 1,5 cm; 1,4 cm; 1,4 cm; 1,3 cm; 1,3 cm; 1,4 cm; 1,3 cm; 1,2 cm; 1,3 cm; 1,2 cm.  
*Fondo Baratella, scavi 1881–1886.*  
*I.G. 43945. GHIRARDINI 1888, pp. 152–153.*

**625.1–9. Anelli – Ringe**

Nove, in verga a sezione circolare, ispessita. Bronzo, interi.  
Neun Ringe mit verdickten, runden Querschnitten. Bronze, vollständig.  
Ø 1,5 cm; 1,6 cm; 1,6 cm; 1,5 cm; 1,5 cm; 1,3 cm; 1,4 cm; 1,2 cm; 1,6 cm.  
*Fondo Baratella, scavi 1881–1886.*  
*I.G. 43940. GHIRARDINI 1888, pp. 152–153.*

**626. Anello – Ring**

Verga sottile a capi aperti. Bronzo, frammentario.  
Dünnere Ring mit offenen Enden. Bronze, bruchstückhaft.  
Ø 1,5 cm.  
*Fondo Baratella, scavo 1990, 4455/90.*  
*I.G. 48258. Inedito.*

**627.1–4. Anelli – Ringe**

Quattro, a fascetta, da sospensione. Bronzo, interi.  
Vier bandförmige Aufhängungsringe. Bronze, vollständig.  
Ø 1,3 cm; 1,0 cm; 1,2 cm; 1,1 cm.  
*Fondo Baratella, scavi 1881–1886.*  
*I.G. 43948. GHIRARDINI 1888, pp. 152–153.*

**628. Anellino – Kleiner Ring**

Fettuccia, forse da sospensione. Ferro, frammentario.  
Bandförmiger Ring, möglicherweise zu Aufhängung. Eisen, bruchstückhaft.  
Ø 1,0 cm.  
*Fondo Baratella, scavo 1988, 1268/88.*  
*I.G. 48611. Inedito.*

**629. Anello – Ring**

Piccolo, in verga. Bronzo, intero.  
Kleiner Ring mit rundem Querschnitt. Bronze, vollständig.  
Ø 1,3 cm.  
*Fondo Baratella, scavo 1989, 2867/89.*  
*I.G. 48256. Inedito.*

**630. Anello – Ring**

Ferro, intero e contorto.  
Eisenring, vollständig und verbogen.  
Ø 3,0 cm.  
*Fondo Baratella, scavo 1988, 1215/88.*  
*I.G. 48641. Inedito.*

**631. Anello – Ring**

Piccolo. Ferro, frammentario.  
Kleiner Eisenring, bruchstückhaft.  
Ø 1,5 cm.  
*Fondo Baratella, scavo 1989, 2420/89.*  
*I.G. 48642. Inedito.*

**632. Anello – Ring**

Fascetta, da sospensione. Argento, intero.  
Bandförmiger Aufhängungsring. Silber, vollständig.  
Ø 1,2 cm.  
*Fondo Baratella, scavi 1881–1886.*  
*I.G. 43952. GHIRARDINI 1888, pp. 152–153.*

**633. Anello – Ring**

Piccolo, in verga. Bronzo, frammentario.  
Kleiner Ring mit abgeplattetem Querschnitt. Bronze, bruchstückhaft.  
Ø 1,2 cm.  
*Fondo Baratella, scavo 1987, 266/87.*  
*I.G. 48244. Inedito.*

**634. Anello – Ring**

Piccolo, in verga. Bronzo, frammentario.  
Kleiner Ring mit abgeplattetem Querschnitt. Bronze, bruchstückhaft.  
Ø 1,2 cm.  
*Fondo Baratella, scavo 1988, 1095/88.*  
*I.G. 48246. Inedito.*

**635. Anello – Ring**

Piccolo, in verga. Bronzo, frammentario.  
Kleiner Ring mit rundem Querschnitt. Bronze, bruchstückhaft.  
Ø 1,2 cm.  
*Fondo Baratella, scavo 1988, 1153/88.*  
*I.G. 48248. Inedito.*

**636. Anello – Ring**

Piccolo, in verga. Bronzo, frammentario.  
Kleiner Ring mit rundlichem Querschnitt. Bronze, bruchstückhaft.  
Ø 1,1 cm.  
*Fondo Baratella, scavo 1989, 2856/89.*  
*I.G. 48257. Inedito.*

**637. Anello – Ring**

Piccolo, in verga. Bronzo, intero.  
Kleiner Ring mit flachovalem Querschnitt. Bronze, vollständig.  
Ø 1,0 cm.  
*Fondo Baratella, scavo 1987, 127/87.*  
*I.G. 48241. Inedito.*

**638. Anello – Ring**

Piccolo, in verga. Bronzo, intero.  
Kleiner Ring mit spitzovalem Querschnitt. Bronze, vollständig.  
Ø 1,0 cm.  
*Fondo Baratella, scavo 1987, 174/87.*  
*I.G. 48242. Inedito.*

**639. Anello – Ring**

A capi aperti in verga massiccia, ispessita, decorata da fasci di solcature oblique. Bronzo, intero.  
Mit offenen Enden und massivem, verdicktem Ringkörper, verziert mit feinen Strichbändern. Bronze, vollständig.  
Ø 3,0 cm.  
*Fondo Baratella, scavi 1881–1886.*  
*I.G. 40881 (inv. civ. 948?). Inedito.*

**640. Anello – Ring**

A capi aperti in verga ispessita, con capi assottigliati. Bronzo, intero. Mit offenen Enden, Ringkörper verdickt, Enden spitz zulaufend. Bronze, vollständig.

Ø 2,4 cm.

Fondo Baratella, scavi 1881–1886.

I.G. 40880 (inv. civ. 948?). Inedito.

**641. Anello – Ring**

Verga a capi aperti e sezione circolare ispessita, solcatura mediana sullo spessore. Bronzo, intero.

Ring mit offenen Enden, rundem Querschnitt und Mittelrille außen. Bronze, vollständig.

Ø 4,0 cm.

Fondo Baratella, scavi 1881–1886.

I.G. 43910. GHIRARDINI 1888, pp. 152–153.

**642. Anello – Ring**

Verga spessa, a capi aperti. Bronzo, intero.

Dicker Ring mit offenen Enden. Bronze, vollständig.

Ø 4,5 cm.

Fondo Baratella, scavi 1881–1886.

I.G. 43954. GHIRARDINI 1888, pp. 152–153.

**643. Anello – Ring**

Verga, a capi aperti. Bronzo, intero.

Ring mit offenen Enden. Bronze, vollständig.

Ø 3,7 cm.

Fondo Baratella, scavi 1881–1886.

I.G. 43955. GHIRARDINI 1888, pp. 152–153.

**644. Anello – Ring**

Verga spessa, a capi aperti. Bronzo, intero.

Ring mit offenen Enden. Bronze, vollständig.

Ø 3,3 cm.

Fondo Baratella, scavi 1881–1886.

I.G. 43956a. GHIRARDINI 1888, pp. 152–153.

**645.1.–2. Anelli – Ringe**

Due, in verga spessa, a capi aperti. Bronzo, frammentario, uno conservato solo a metà.

Zwei Ringe mit offenen Enden. Bronze, bruchstückhaft, einer nur halb erhalten.

1: Ø 3,0 cm; 2: Ø 3,2 cm.

Fondo Baratella, scavi 1881–1886.

I.G. 43956b–c. GHIRARDINI 1888, pp. 152–153.

**646. Anelli – Ringe**

Verga spessa, a capi aperti, uno dei quali modanato all'estremità. Bronzo, intero.

Dicker Ring mit offenen Enden, von denen eines zum Ende hin profiliert ist. Bronze, vollständig.

Ø 2,4 cm.

Fondo Baratella, scavi 1881–1886.

I.G. 43301. GHIRARDINI 1888, pp. 152–153.

**647. Anello – Ring**

Fascetta a sezione piano convessa, a capi aperti. Bronzo, intero.

Ring mit flach-konvexem Querschnitt und offenen Enden. Bronze, vollständig.

Ø 3,0 cm.

Fondo Baratella, scavi 1881–1886.

I.G. 43957. GHIRARDINI 1888, pp. 152–153.

**648. Anelli – Ringe**

Verga spessa, a sezione circolare. Bronzo, intero.

Dicker Ring mit rundem Querschnitt. Bronze, vollständig.

Ø 2,8 cm.

Fondo Baratella, scavi 1881–1886.

I.G. 43963a. GHIRARDINI 1888, pp. 152–153.

**649. Anelli – Ringe**

Verga spessa, a sezione appiattita, a capi aperti. Bronzo, frammentario.

Dicker Ring mit abgeflachtem Querschnitt und offenen Enden. Bronze, bruchstückhaft.

Ø 2,8 cm.

Fondo Baratella, scavi 1881–1886.

I.G. 43963b. GHIRARDINI 1888, pp. 152–153.

**650. Anello – Ring**

Verga, a capi aperti. Bronzo, intero, deformato.

Ring mit offenen Enden. Bronze, vollständig, verbogen.

Ø 2,0 cm.

Fondo Baratella, scavi 1881–1886.

I.G. 43311. GHIRARDINI 1888, pp. 152–153.

**651.1–7. Anelli – Ringe**

Sette, in verga spessa, a capi aperti. Bronzo, interi.

Sieben dicke Ringe, mit offenen Enden. Bronze, vollständig.

Ø 2,2 cm; 2,3 cm; 2,2 cm; 2,1 cm; 2,0 cm; 2,1 cm; 2,3 cm.

Fondo Baratella, scavi 1881–1886.

I.G. 43958. GHIRARDINI 1888, pp. 152–153.

**652.1–9. Anelli – Ringe**

Nove, in verga spessa, a capi aperti. Bronzo, interi e due frammentari.

Neun dicke Ringe mit offenen Enden. Bronze, sieben vollständig und zwei bruchstückhaft.

Ø 2,7 cm; 2,7 cm; 2,6 cm; 2,7 cm; 2,7 cm; 2,5 cm; 2,5 cm; 2,5 cm; 2,5 cm.

Fondo Baratella, scavi 1881–1886.

I.G. 43959. GHIRARDINI 1888, pp. 152–153.

**653.1–8. Anelli – Ringe**

Otto, in verga, a capi aperti. Bronzo, sei interi e due frammentari.

Acht Ringe mit offenen Enden. Bronze, zwei bruchstückhaft.

Ø 2,5 cm; 2,3 cm; 2,5 cm; 2,6 cm; 2,5 cm; 2,6 cm; 2,5 cm; 2,5 cm.

Fondo Baratella, scavi 1881–1886.

I.G. 43960. GHIRARDINI 1888, pp. 152–153.

**654.1–8. Anelli – Ringe**

Otto, in verga, a capi aperti. Bronzo, interi.

Acht Ringe mit offenen Enden. Bronze, vollständig.

Ø 2,4 cm; 2,0 cm; 2,2 cm; 2,2 cm; 2,4 cm; 2,3 cm; 2,2 cm; 2,0 cm.

Fondo Baratella, scavi 1881–1886.

I.G. 43961. GHIRARDINI 1888, pp. 152–153.

**655.1–9. Anelli – Ringe**

Nove, in verga, ad omega, a capi aperti. Bronzo, interi.

Neun omega-förmige Ringe mit offenen Enden. Bronze, vollständig.

Ø 2,8 cm; 2,6 cm; 2,5 cm; 2,4 cm; 2,2 cm; 2,0 cm; 1,8 cm; 1,6 cm; 1,6 cm.

Fondo Baratella, scavi 1881–1886.

I.G. 43962. GHIRARDINI 1888, pp. 152–153.

**656.1–5. Anelli – Ringe**

Cinque, quattro in verga e uno a fascetta, a capi aperti. Bronzo, interi.

Fünf Ringe mit offenen Enden, davon vier rundstabig, einer bandförmig. Bronze, vollständig.

Ø 2,1 cm; 2,0 cm; 2,0 cm; 2,0 cm; 2,0 cm.

Fondo Baratella, scavi 1881–1886.

I.G. 43964. GHIRARDINI 1888, pp. 152–153.

**657. Anello – Ring**

A estremità aperte appiattite e verga ispessita. Bronzo, intero.

Ein Ring mit verdickten, aufgebogenen, offenen Enden. Bronze, vollständig.

Ø 2,0 cm.

Fondo Baratella, scavi 1881–1886.

I.G. 40878 (inv. civ. 948?). Inedito.

**658. Anello – Ring**

A capi aperti a fascetta liscia. Bronzo, deformato, lacunoso ad una estremità.

Dünnere Ring mit rechteckigem Querschnitt und offenen Enden. Bronze, verformt, ein Ende fehlt.

Ø 1,9/2,2 cm.

Fondo Baratella, scavi 1881–1886.

I.G. 40892 (inv. civ. 948?). Inedito.

**659.1–7. Anelli – Ringe**

Sette, in verga sottile, a capi aperti. Bronzo, quattro interi e tre frammentari.

Sieben dünne Ringe mit offenen Enden. Bronze, vier vollständig, drei bruchstückhaft.

Ø 2,0 cm; 2,0 cm; 2,0 cm; 2,0 cm; 2,0 cm; 2,0 cm; 2,0 cm.

Fondo Baratella, scavi 1881–1886.

I.G. 43965. GHIRARDINI 1888, pp. 152–153.

**660.1–14. Anelli – Ringe**

Quattordici, in verga, a capi aperti. Bronzo, dieci interi e tre frammentari.

14 rundstabige Ringe mit offenen Enden. Bronze, zehn vollständig, drei bruchstückhaft.

Ø 1,8 cm; 1,7 cm; 1,8 cm; 1,7 cm; 1,8 cm; 1,6 cm; 1,6 cm; 1,8 cm; 1,7 cm; 1,7 cm; 1,5 cm; 1,5 cm; 1,4 cm; 1,5 cm.

Fondo Baratella, scavi 1881–1886.

I.G. 43966. GHIRARDINI 1888, pp. 152–153.

**661. Anello – Ring**

Verga a sezione quadrangolare a capi aperti. Bronzo, frammentario e contorto.

Ring mit viereckigem Querschnitt und offenen Enden. Bronze, bruchstückhaft und verbogen.

Ø 1,6 cm.

Fondo Baratella, scavo 1990, 4132/90.

I.G. 48238. Inedito.

**662.1–4. Anelli – Ringe**

Quattro, a fascetta, a capi aperti. Bronzo, due interi e due frammentari.

Vier bandförmige Ringe mit offenen Enden. Bronze, zwei vollständig, zwei bruchstückhaft.

Ø 1,5 cm; 1,4 cm; 1,2 cm; 1,0 cm.

Fondo Baratella, scavi 1881–1886.

I.G. 43967. GHIRARDINI 1888, pp. 152–153.

**663.1–14. Anelli – Ringe**

Quattordici, in verga, a capi aperti. Bronzo, interi.

14 rundstabige Ringe mit offenen Enden. Bronze, vollständig.  
Ø 1,5 cm; 1,4 cm; 1,4 cm; 1,4 cm; 1,5 cm; 1,6 cm; 1,5 cm; 1,4 cm; 1,4 cm; 1,4 cm; 1,2 cm; 1,2 cm; 1,2 cm.

Fondo Baratella, scavi 1881–1886.

I.G. 43968. GHIRARDINI 1888, pp. 152–153.

**664.1–18. Anelli – Ringe**

Diciotto, in verga, a capi aperti. Bronzo, interi.

18 rundstabige Ringe mit offenen Enden. Bronze, vollständig.  
Ø 1,2 cm; 1,2 cm; 1,0 cm; 1,1 cm; 1,1 cm; 1,2 cm; 1,1 cm; 0,9 cm; 0,9 cm; 1,0 cm; 1,0 cm; 1,0 cm; 0,9 cm; 0,8 cm; 0,9 cm; 0,7 cm; 0,6 cm; 0,7 cm.

Fondo Baratella, scavi 1881–1886.

I.G. 43969. GHIRARDINI 1888, pp. 152–153.

**665. Anelli – Ringe**

Due, a catenella, in verga sottile, a capi aperti. Bronzo, interi.

Zwei dünne, offene Ringe, eingehängt. Bronze, vollständig.

Ø 1,3 cm; 1,2 cm.

Fondo Baratella, scavi 1881–1886.

I.G. 43970. GHIRARDINI 1888, pp. 152–153.

**666. Anello – Ring**

Due, a capi aperti accostati in catenella. Bronzo, interi.

Zwei offene Ringe mit gegenüberstehenden Enden, eingehängt. Bronze, vollständig.

Ø 1,0 cm; 1,1 cm.

Fondo Baratella, scavo 1987, 103/87.

I.G. 48240. Inedito.

**667. Anello – Ring**

Due, piccoli a capi aperti accostati, in catenella. Bronzo, interi.

Zwei kleine, offene Ringe mit gegenüberstehenden Enden, eingehängt. Bronze, vollständig.

Ø 1,1 cm; 1,1 cm.

Fondo Baratella, scavo 1989, 2687/89.

I.G. 48254. Inedito.

**668. Anelli – Ringe**

Quattro, piccoli, in verga a capi aperti, a catenella. Bronzo, interi e frammentari.

Vier kleine, offene Ringe mit gegenüberstehenden Enden, zu einem Kettchen gehörend. Bronze, vollständig und fragmentiert.

Ø 0,8 cm; 0,8 cm; 0,8 cm; 0,9 cm.

Fondo Baratella, scavi 1881–1886.

I.G. 40944 (inv. civ. 951). GHIRARDINI 1888, pp. 152–153.

**669. Anelli – Ringe**

Sei, piccoli, in verga a capi aperti, a catenella. Bronzo, interi e frammentari.

Sechs offene Ringe mit gegenüberstehenden Enden, zu einem Kettchen gehörend. Bronze, Enden leicht fragmentiert.

Ø 1,0 cm; 1,0 cm; 0,8 cm; 1,0 cm; 0,9 cm; 0,8 cm.

Fondo Baratella, scavi 1881–1886.

I.G. 43357 (ex 40944) (inv. civ. 951). GHIRARDINI 1888, pp. 152–153.

**670. Anelli – Ringe**

Tre, piccoli, in verga a capi aperti, a catenella. Bronzo, interi e frammentari.

Drei offene Ringe mit gegenüberstehenden Enden, zu einem Kettchen gehörend. Bronze, Enden leicht fragmentiert.

Ø 1,0 cm; 1,0 cm; 1,0 cm.

Fondo Baratella, scavi 1881–1886.

I.G. 43358 (ex 40944) (inv. civ. 951). GHIRARDINI 1888, pp. 152–153.

**671. Anelli – Ringe**

Tre, piccoli, in verga a capi aperti, a catenella. Bronzo, interi e frammentari.

Drei offene Ringe mit gegenüberstehenden Enden, zu einem Kettchen gehörend. Bronze, Enden leicht fragmentiert.

Ø 1,0 cm; 1,2 cm; 1,3 cm.

Fondo Baratella, scavi 1881–1886.

I.G. 43359 (ex 40944) (inv. civ. 951). GHIRARDINI 1888, pp. 152–153.

**672. Anelli – Ringe**

Quattro, piccoli, in verga a capi aperti, a catenella. Bronzo, interi.

Vier offene Ringe mit gegenüberstehenden Enden, zu einem Kettchen gehörend. Bronze, vollständig.

Ø 1,0 cm; 1,0 cm; 1,0 cm; 1,0 cm.

Fondo Baratella, scavi 1881–1886.

I.G. 43360 (ex 40944) (inv. civ. 951). GHIRARDINI 1888, pp. 152–153.

**673. Anelli – Ringe**

Tre, in verga, piccoli, da catenella. Bronzo, due interi e uno frammentario.

Drei kleine, zu einem Kettchen gehörende Ringe. Bronze, zwei vollständig, einer bruchstückhaft.

Ø 0,7 cm; 0,7 cm; 0,6 cm.

Fondo Baratella, scavo 1987, 102/87.

I.G. 48233. *Inediti*.

**674. Anello – Ring**

Due piccoli, in catenella, in fettuccia. Bronzo, uno intero e uno frammentario.

Zwei offene Ringe mit gegenüberstehenden Enden, eingehängt. Bronze, einer vollständig, der andere fragmentarisch.

Ø 0,5 cm.

Fondo Baratella, scavo 1989, 2687/89.

I.G. 48255. *Inediti*.

**675. Anellini – Kleine Ringe**

In verga. Bronzo, lacunoso.

Zwei offene Ringe mit gegenüberstehenden Enden, eingehängt. Bronze, Enden leicht beschädigt.

Ø ca. 2,0 cm.

Fondo Baratella, scavo 1989, 2687/89.

I.G. 48251. *Inediti*.

**676.1–2. Anelli – Ringe**

Due, grandi, in verga appiattita. Bronzo, uno intero e uno frammentario.

Zwei große Ringe mit abgeflachtem Querschnitt. Bronze, einer bruchstückhaft.

Ø 3,7 cm; 3,8 cm.

Fondo Baratella, scavi 1881–1886.

I.G. 43922. GHIRARDINI 1888, pp. 152–153.

**677.1–2. Anelli – Ringe**

Due, grandi, in verga appiattita. Bronzo, interi.

Zwei große Ringe mit abgeflachtem Querschnitt. Bronze, vollständig.

Ø 3,0 cm; 3,0 cm.

Fondo Baratella, scavi 1881–1886.

I.G. 43923. GHIRARDINI 1888, pp. 152–153.

**678.1–8. Anelli – Ringe**

Otto, in verga appiattita. Bronzo, interi.

Acht Ringe mit abgeflachtem Querschnitt. Bronze, vollständig.

Ø 2,6 cm; 2,7 cm; 2,5 cm; 2,7 cm; 2,9 cm; 2,8 cm; 2,8 cm; 2,8 cm.

Fondo Baratella, scavi 1881–1886.

I.G. 43924. GHIRARDINI 1888, pp. 152–153.

**679.1–4. Anelli – Ringe**

Quattro, in verga appiattita. Bronzo, interi.

Vier Ringe mit abgeflachtem Querschnitt. Bronze, vollständig.

Ø 2,4 cm; 2,4 cm; 2,4 cm; 2,4 cm.

Fondo Baratella, scavi 1881–1886.

I.G. 43925. GHIRARDINI 1888, pp. 152–153.

**680.1–2. Anelli – Ringe**

Due, in verga appiattita. Bronzo, interi.

Zwei Ringe mit abgeflachtem Querschnitt. Bronze, vollständig.

Ø 2,0 cm; 2,0 cm.

Fondo Baratella, scavi 1881–1886.

I.G. 43926. GHIRARDINI 1888, pp. 152–153.

**681. Anelli – Ringe**

Tre, in verga appiattita. Bronzo, frammentari.

Drei Ringe mit flach bandförmigem Querschnitt. Bronze, bruchstückhaft.

Ø 2,4 cm; 2,4 cm; 2,4 cm.

Fondo Baratella, scavi 1881–1886.

I.G. 43927. GHIRARDINI 1888, pp. 152–153.

**682. Anello – Ring**

Verga sottile, appiattita ed irregolare. Bronzo, intero.

Ring mit abgeflachtem Querschnitt. Bronze, vollständig.

Ø 2,4 cm.

Fondo Baratella, scavi 1881–1886.

I.G. 43943. GHIRARDINI 1888, pp. 152–153.

**683. Anello – Ring**

Verga appiattita. Bronzo, frammentario.

Abgeflachter, spitzovaler Querschnitt. Bronze, bruchstückhaft.

Ø 1,5 cm.

Fondo Baratella, scavo 1988, 1258/88.

I.G. 48250. *Inediti*.

**684. Anello – Ring**

In verga, massiccio, appiattito sui lati. Bronzo, intero, deformato.

Ring mit massivem Ringkörper, an den Seiten abgeflacht. Bronze, vollständig, verformt.

Ø 2,6 cm.

Fondo Baratella, scavo 1991, 5220/1991.

I.G. 48261. *Inediti*.

**685.1–4. Anelli – Ringe**

Quattro, in verga appiattita. Ferro, interi.

Vier Ringe mit flachrechteckigem Querschnitt. Eisen, vollständig.

Ø 2,6 cm; 2,5 cm; 2,7 cm; 2,4 cm.

Fondo Baratella, scavi 1881–1886.

I.G. 43975. *Inediti*.

### 686.1–3. Anelli – Ringe

Tre, grandi, in verga appiattita. Ferro, interi.  
Drei große Ringe mit flachrechteckigem Querschnitt. Eisen, vollständig.

Ø 4,3 cm; 4,0 cm; 3,8 cm.

Fondo Baratella, scavi 1881–1886.

I.G. 43974. *Inediti*.

### 687.1–2. Anelli – Ringe

Due grande, in verga appiattita. Ferro, uno intero e uno frammentario.

Zwei große Ringe mit abgeflachtem Querschnitt. Eisen, einer vollständig, einer bruchstückhaft.

Ø 4,4 cm; lungh. 4,5 cm.

Fondo Baratella, scavi 1881–1886.

I.G. 43981. *Inediti*.

### 688.1–2. Anelli – Ringe

Due, medi, in verga appiattita. Ferro, interi.

Zwei Ringe mittlerer Größe mit abgeflachtem Querschnitt. Eisen, vollständig.

Ø 3,2 cm; 3,5 cm.

Fondo Baratella, scavi 1881–1886.

I.G. 43980. *Inediti*.

### 689. Anello – Ring

Grande, in verga leggermente appiattita, a capi aperti. Ferro, frammentario.

Großer Ring mit leicht abgeflachtem Querschnitt und offenen Enden. Eisen, bruchstückhaft.

Ø 5,5 cm.

Fondo Baratella, scavi 1881–1886.

I.G. 43973. *Inedito*.

### 690. Anello – Ring

Grande, a capi aperti, in verga. Ferro, intero.

Großer Ring mit offenen Enden. Eisen, vollständig.

Ø 4,9 cm.

Fondo Baratella, scavi 1881–1886.

I.G. 43979. *Inedito*.

### 691.1–4. Anelli – Ringe

Quattro, in verga arrotondata e appiattita. Ferro, frammentari.

Vier Ringe mit flach rundem Querschnitt. Eisen, bruchstückhaft.

Ø 4,0 cm; 3,8 cm; 3,8 cm; 3,7 cm.

Fondo Baratella, scavi 1881–1886.

I.G. 43983. *Inediti*.

### 692. Anello – Ring

Grande, in verga appiattita. Ferro, frammentario.

Großer Ring mit abgeflachtem Querschnitt. Eisen, bruchstückhaft.

Ø 3,9 cm.

Fondo Baratella, scavi 1881–1886.

I.G. 43982. *Inedito*.

### 693. Anello – Ring

Piccolo, a fascetta, da sospensione. Ferro, intero.

Kleiner Aufhängungsring. Eisen, vollständig.

Ø 1,4 cm.

Fondo Baratella, scavi 1881–1886.

I.G. 43947. *GHIRARDINI 1888, pp. 152–153.*

### 694. Anello – Ring

Forse parte di una catena, conserva attacco di un secondo anello, forse più grande. Ferro, frammentario.

Möglicherweise Teil einer Kette. Erhalten ist der Ansatz eines zweiten, möglicherweise größeren Rings. Eisen, bruchstückhaft.

Ø 2,0 cm.

Fondo Baratella, scavi 1881–1886.

I.G. 43984. *Inedito*.

*Giovanna Gambacurta*

## Chiodi – Nägel

### In bronzo – Aus Bronze

#### 695.1–2. Chiodi – Nägel

Due con capocchia circolare appiattita e stelo a sezione quadrangolare. Bronzo.

Zwei mit rundem, flachem Kopf und Schaft mit rechteckigem Querschnitt. Bronze.

Ø max. 1,1 cm; h. max. 2,5 cm.

Fondo Baratella, scavi 1881–1886.

I.G. 44259. *Inediti*.

#### 696.1–9. Chiodi – Nägel

Nove con capocchia irregolare appiattita e stelo a sezione circolare e quadrangolare. Bronzo, frammentari.

Neun mit unterschiedlich abgeflachten Köpfen und Schäften mit runden und viereckigen Querschnitten. Bronze, bruchstückhaft.

Ø max. 1,5 cm; h. max. 4,5 cm.

Fondo Baratella, scavi 1881–1886.

I.G. 44235. *Inediti*.

### In ferro – Aus Eisen

#### Chiodi grandi – Große Nägel

#### 697. Chiodo – Nagel

Grande, con stelo a sezione quadrangolare e grande capocchia circolare. Ferro, frammentario.

Großer Nagel mit viereckigem Schaft und großem, rundem Kopf. Eisen, bruchstückhaft.

H. 10,5 cm; Ø 3,5 cm.

Fondo Baratella, scavi 1881–1886.

I.G. 44002. *Inedito*.

#### 698. Chiodo – Nagel

Grande, con stelo a sezione quadrangolare e capocchia quadrangolare appiattita. Ferro, frammentario.

Großer Nagel mit Schaft mit viereckigem Querschnitt und viereckigem, abgeflachtem Kopf. Eisen, bruchstückhaft.

H. 9,8 cm; capocchia 1,5 x 1,1 cm.

Fondo Baratella, scavo 1987, 475/87.

I.G. 48692. *Inediti*.



**699. Chiodo – Nagel**

Grande, con stelo a sezione quadrangolare e capocchia appiattita. Ferro, frammentario.

Großer Nagel mit Schaft mit viereckigem Querschnitt und abgeflachtem Kopf. Eisen, bruchstückhaft.

*H. 10,0 cm; Ø capocchia 2,0 cm.*

*Fondo Baratella, scavi 1881–1886.*

*I.G. 43990. Inedito.*

**700.1–2. Chiodi – Nägel**

Due, grandi, con stelo a sezione quadrangolare e capocchia appiattita. Ferro, frammentario, uno contorto.

Zwei große Nägel mit Schaft mit viereckigem Querschnitt und abgeflachtem Kopf. Eisen, bruchstückhaft, ein Exemplar verbogen.

*H. 8,0 cm; Ø capocchia 3,0 cm; h. 7,6 cm; Ø capocchia 3,0 cm.*

*Fondo Baratella, scavi 1881–1886.*

*I.G. 43989. Inediti.*

**701. Chiodo – Nagel**

Grande, con stelo a sezione quadrangolare e capocchia appiattita. Ferro, frammentario, un po' contorto.

Großer Nagel mit Schaft und rechteckigem Querschnitt und abgeflachtem Kopf. Eisen, bruchstückhaft und verbogen.

*H. 6,0 cm; Ø capocchia 2,4 cm.*

*Fondo Baratella, scavi 1881–1886.*

*I.G. 43993. Inedito.*

**702. Chiodo – Nagel**

Grande, con stelo a sezione quadrangolare e grande capocchia appiattita. Ferro, frammentario.

Großer Nagel mit Schaft und viereckigem Querschnitt und großem, abgeflachtem Kopf. Eisen, Schaft abgebrochen.

*H. 3,2 cm; largh. capocchia 4,2 cm.*

*Fondo Baratella, scavi 1881–1886.*

*I.G. 43988. Inedito.*

**703. Chiodo – Nagel**

Grande, con stelo a sezione quadrangolare e grande capocchia appiattita. Ferro, frammentario.

Großer Nagel mit viereckigem Schaft und großem, abgeflachtem Kopf. Eisen, bruchstückhaft.

*H. 3,0 cm; Ø capocchia 2,0 cm.*

*Fondo Baratella, scavo 1988, 1149/88.*

*I.G. 48670. Inedito.*

**704.1–2. Chiodi – Nägel**

Due, grandi, con stelo a sezione quadrangolare e grande capocchia appiattita. Ferro, frammentari.

Zwei große Nägel und Schaft mit viereckigen Querschnitten und großen, abgeflachten Köpfen. Eisen, bruchstückhaft.

*H. 7,3 cm; 2,5 cm; Ø capocchia 2,4 cm; 1,6 cm.*

*Fondo Baratella, scavo 1991, 5261/91.*

*I.G. 48691. Inediti.*

**705. Chiodo – Nagel**

Grande, con stelo a sezione quadrangolare e grande capocchia appiattita. Ferro, frammentario.

Großer Nagel mit viereckigem Querschnitt und großem, abgeflachtem Kopf. Eisen, bruchstückhaft.

*H. 3,0 cm; Ø capocchia 2,3 cm.*

*Fondo Baratella, scavo 1991, 5023/91.*

*I.G. 48685. Inedito.*

**706. Chiodo – Nagel**

Grande, con stelo a sezione quadrangolare e grande capocchia appiattita. Ferro, frammentario.

Großer Nagel mit viereckigem Querschnitt und großem, abgeflachtem Kopf. Eisen, bruchstückhaft.

*Capocchia 2,5 x 3,0 cm.*

*Fondo Baratella, scavo 1990, 4331/90.*

*I.G. 48720. Inedito.*

**707.1–2. Chiodi – Nägel**

Due, uno grande con stelo a sezione quadrangolare e grande capocchia appiattita, uno medio con stelo quadrangolare sottile e capocchia grande appiattita. Ferro, lacunosi.

Ein großer und ein mittelgroßer Nagel mit viereckigen Querschnitten sowie großen, abgeflachten Köpfen. Eisen, unvollständig.

*H. 7,5 cm; 6,0 cm; Ø capocchia 2,0 cm; 1,7 cm.*

*Fondo Baratella, scavo 1991, 5016/91.*

*I.G. 48684. Inediti.*

**708. Chiodo – Nagel**

Frammento di grande chiodo, con stelo a sezione quadrangolare e capocchia grande piramidale. Ferro, frammentario.

Fragment eines großen Nagels mit viereckigem Querschnitt und großem, pyramidalem Kopf. Eisen, bruchstückhaft.

*H. 4,8 cm; Ø capocchia 1,5 cm.*

*Fondo Baratella, scavo 1989, 2893/89.*

*I.G. 48677. Inedito.*

**709. Chiodo – Nagel**

Grande, con stelo a sezione quadrangolare e capocchia troncopiramidale. Ferro, frammentario.

Großer Nagel mit viereckigem Querschnitt und pyramidalem Kopf. Eisen, bruchstückhaft.

*H. 8,0 cm; Ø capocchia 2,5 cm.*

*Fondo Baratella, scavi 1881–1886.*

*I.G. 43991. Inedito.*

**710. Chiodo – Nagel**

Grande, con stelo a sezione quadrangolare e capocchia troncopiramidale. Ferro, frammentario.

Großer Nagel mit viereckigem Querschnitt und pyramidalem Kopf. Eisen, bruchstückhaft.

*H. 8,0 cm; Ø capocchia 2,0 cm.*

*Fondo Baratella, scavi 1881–1886.*

*I.G. 43992. Inedito.*

**711. Chiodo – Nagel**

Frammento di un chiodo con stelo corto e grande capocchia circolare con superficie convessa. Ferro, frammentario.

Fragment eines Nagels mit kurzem Schaft und großem, halbkugeligem Kopf. Eisen, bruchstückhaft.

*Ø 1,5 cm.*

*Fondo Baratella, scavo 1988, 1225/88.*

*I.G. 48712. Inedito.*

**712. Chiodo – Nagel**

Grande capocchia circolare con superficie convessa. Ferro, frammentario.

Großer Nagel mit rundem, gewölbtem Kopf. Eisen, bruchstückhaft.

*Ø 2,2 cm.*

*Fondo Baratella, scavo 1988, 1231/88.*

*I.G. 48713. Inedito.*

### 713. Chiodo – Nagel

Grande con capocchia circolare con superficie convessa e attacco del stelo a sezione quadrangolare. Ferro, frammentario.

Großer Nagel, mit gewölbtem Kopf und Ansatz des Schaftes mit viereckigem Querschnitt. Eisen, bruchstückhaft.

*H. 2,0 cm; Ø 2,1 cm.*

*Fondo Baratella, scavo 1989, 2510/89.*

*I.G. 48714. Inedito.*

### 714. Chiodo – Nagel

Grande con capocchia circolare con superficie convessa. Ferro, frammentario. Motivo a croce nella parte inferiore della capocchia.

Großer Nagel mit rundem, nach oben spitz zulaufendem Kopf, darunter Ansatz des Schaftes. Eisen, bruchstückhaft. An der Unterseite des Kopfes findet sich ein Kreuzmotiv.

*Ø 2,2 cm.*

*Fondo Baratella, scavo 1989, 2867/89.*

*I.G. 48716. Inedito.*

### 715. Chiodo – Nagel

Grande capocchia circolare con superficie convessa. Ferro, frammentario, lacunoso di tutto il stelo.

Großer Nagel mit halbkugeligem Kopf. Eisen, bruchstückhaft, der Schaft fehlt.

*Ø 1,5 cm.*

*Fondo Baratella, scavo 1990, 4105/90.*

*I.G. 48718. Inedito.*

### 716.1–2. Chiodi – Nägel

Una grande capocchia circolare con superficie convessa e una borchiatta con capocchia circolare con superficie convessa. Ferro, frammentario.

Großer Nagel mit halbkugeligem Kopf und ein Beschlag mit rundem, spitzkegeligem Kopf. Eisen, bruchstückhaft.

*1: h. 1,5 cm, Ø 2,0 cm; 2: h. 1,5 cm, Ø 0,9 cm.*

*Fondo Baratella, scavo 1989, 2868/89.*

*I.G. 48717. Inedito.*

### 717. Chiodo – Nagel

Grande con stelo a sezione quadrangolare. Ferro, frammentario. Schaft eines großen Nagels mit viereckigem Querschnitt. Eisen, bruchstückhaft.

*H. 8,0 cm.*

*Fondo Baratella, scavo 1991, 5326/91.*

*I.G. 48725. Inedito.*

## Chiodi di medie dimensioni – Mittelgroße Nägel

### 718.1–10. Chiodi – Nägel

Dieci, medi con stelo a sezione quadrangolare e capocchia lenticolare appiattita (una piramidale). Ferro, frammentari.

Zehn mittelgroße Nägel mit viereckigen Querschnitten und linsenförmig abgeflachten (einer spitz) Köpfen. Eisen, bruchstückhaft.

*H. 3,0–8,8 cm; Ø 1,1–1,7 cm.*

*Fondo Baratella, scavi 1881–1886.*

*I.G. 44004. Inediti.*

### 719.1–15. Chiodi – Nägel

Quindici, medi con stelo a sezione quadrangolare e capocchia lenticolare appiattita. Ferro, frammentari.

15 mittelgroße Nägel, mit viereckigen Querschnitten und linsenförmig abgeflachten Köpfen. Eisen, bruchstückhaft.

*H. 3,5–8,5 cm; Ø 1,5–2,2 cm.*

*Fondo Baratella, scavi 1881–1886.*

*I.G. 44005. Inediti.*

### 720. Chiodo – Nagel

Medio, a sezione quadrangolare e capocchia lenticolare appiattita. Ferro, lacunoso della punta.

Mittelgroßer Nagel mit Schaft mit viereckigem Querschnitt und linsenförmig abgeflachtem Kopf. Eisen, Spitze fehlt.

*H. 3,8 cm; Ø capocchia 1,5 cm.*

*Fondo Baratella, scavo 1987, 32/87.*

*I.G. 48659. Inedito.*

### 721. Chiodo – Nagel

Medio, con stelo a sezione quadrangolare ripiegato e grande capocchia lenticolare appiattita. Ferro, lacunoso della punta e ripiegato.

Mittelgroßer Nagel mit Schaft mit viereckigem Querschnitt und großem, linsenförmig abgeflachtem Kopf. Eisen, verbogen und ohne Spitze.

*H. 6,8 cm; Ø capocchia 1,8 cm.*

*Fondo Baratella, scavo 1987, 396/87.*

*I.G. 48666. Inedito.*

### 722.1–2. Chiodi – Nägel

Due, uno grande e uno medio, il primo con stelo a sezione quadrangolare e capocchia appiattita, il secondo con stelo sottile e capocchia lenticolare. Ferro, lacunosi della punta.

Zwei Nägel, ein großer, der andere mittelgroß. Der erste mit Schaft mit viereckigem Querschnitt und abgeflachtem Kopf, der zweite mit dünnem Schaft und linsenförmigem Kopf. Eisen, beide Spitzen fehlen.

*H. 11,0 cm; 2,0 cm; Ø capocchia 2,0 cm; 1,6 cm.*

*Fondo Baratella, scavo 1987, 209/87.*

*I.G. 48660. Inediti.*

### 723. Chiodo – Nagel

Medio, con stelo a sezione quadrangolare sottile e piccola capocchia circolare appiattita. Ferro, lacunosa della punta.

Mittelgroßer Nagel mit Schaft mit viereckigem, dünnem Querschnitt und rundem, abgeflachtem Kopf. Eisen, Spitze fehlt.

*H. 5,0 cm; Ø capocchia 0,5 cm.*

*Fondo Baratella, scavo 1989, 2866/89.*

*I.G. 48676. Inedito.*

### 724.1–3. Chiodi – Nägel

Tre, medio, con stelo a sezione quadrangolare e grande capocchia circolare appiattita. Ferro, frammentari.

Drei mittelgroße Nägel mit Schaft mit viereckigem Querschnitt und runden, abgeflachten Köpfen. Eisen, bruchstückhaft.

*H. 7,0 cm; 7,0 cm; 2,0 cm; Ø capocchia 1,6 cm.*

*Fondo Baratella, scavo 1990, 4043/90.*

*I.G. 48680. Inediti.*

### 725.1–3. Chiodi – Nägel

Tre, medi, con stelo a sezione quadrangolare e uno con grande capocchia circolare appiattita. Ferro, frammentari.

Drei mittelgroße Nägel mit Schaft mit viereckigem Querschnitt, einer mit großem, rundem, abgeflachtem Kopf. Eisen, bruchstückhaft.

*H. 7,5 cm; 5,0 cm; Ø capocchia 1,5 cm; 2,0 cm.*

*Fondo Baratella, scavo 1990, 4118/90.*

*I.G. 48681. Inediti.*

**726. Chiodo – Nagel**

Medio, con stelo a sezione quadrangolare piegato a 90°, e piccola capocchia circolare appiattita. Ferro, intero.

Mittelgroßer Nagel mit Schaft mit viereckigem Querschnitt, um 90° gebogen und rundem, abgeflachtem Kopf. Eisen, vollständig.

*H. 5,0 cm; Ø capocchia 1,5 cm.*

*Fondo Baratella, scavo 1989, 2852/89.*

*I.G. 48675. Inedito.*

**727. Chiodo – Nagel**

Medio, con stelo a sezione quadrangolare sottile e piccola capocchia circolare appiattita. Ferro, frammentario.

Mittelgroßer Nagel mit Schaft mit viereckigem, dünnem Querschnitt und kleinem, rundem, abgeflachtem Kopf. Eisen, bruchstückhaft.

*H. 3,0 cm; Ø capocchia 0,4 cm.*

*Fondo Baratella, scavo 1989, 3205/89.*

*I.G. 48678. Inedito.*

**728. Chiodo – Nagel**

Medio, con capocchia circolare appiattita. Ferro, frammentario.

Mittelgroßer Nagel mit rundem, abgeflachtem Kopf. Eisen, bruchstückhaft.

*H. 1,0 cm; Ø capocchia 0,9 cm.*

*Fondo Baratella, scavo 1990, 4021/90.*

*I.G. 48679. Inedito.*

**729. Chiodo – Nagel**

Medio, con stelo a sezione quadrangolare e grande capocchia appiattita. Ferro, frammentario.

Mittelgroßer Nagel mit Schaft mit viereckigem Querschnitt und großem, abgeflachtem Kopf. Eisen, bruchstückhaft.

*H. 5,0 cm; capocchia 1,7 cm.*

*Fondo Baratella, scavo 1990, 4327/90.*

*I.G. 48683. Inedito.*

**730. Chiodo – Nagel**

Medio, con stelo a sezione quadrangolare e capocchia quadrangolare appiattita. Ferro, frammentario.

Mittelgroßer Nagel mit Schaft mit viereckigem Querschnitt und viereckigem, abgeflachtem Kopf. Eisen, bruchstückhaft.

*H. 4,0 cm; Ø capocchia 0,5 x 1,3 cm.*

*Fondo Baratella, scavo 1991, 5246/91.*

*I.G. 48724. Inedito.*

**731. Chiodo – Nagel**

Medio, con stelo a sezione quadrangolare e capocchia quadrangolare appiattita. Ferro, frammentario.

Mittelgroßer Nagel mit Schaft mit viereckigem Querschnitt und viereckigem, abgeflachtem Kopf. Eisen, bruchstückhaft.

*H. 6,7 cm; ca Ø pocchia 1,0 x 0,8 cm.*

*Fondo Baratella, scavo 1988, 1156/88.*

*I.G. 48693. Inedito.*

**732.1–3. Chiodi – Nägel**

Tre, medi, con stelo a sezione quadrangolare e capocchia quadrangolare appiattita. Ferro, frammentari.

Drei mittelgroße Nägel mit Schaft mit viereckigem Querschnitt und viereckigen, abgeflachten Köpfen. Eisen, bruchstückhaft.

*H. 6,3 cm; 7,2 cm; 3,8 cm; capocchia 1,2 x 1,4 cm; 0,5 x 1,2 cm; 0,4 x 0,6 cm.*

*Fondo Baratella, scavo 1988, 1160/88.*

*I.G. 48694. Inedito.*

**733. Chiodo – Nagel**

Medio, con stelo a sezione quadrangolare e capocchia quadrangolare. Ferro, frammentario.

Mittelgroßer Nagel mit Schaft mit viereckigem Querschnitt und viereckigem Kopf. Eisen, bruchstückhaft.

*H. 4,5 cm; Ø capocchia 1,3 cm.*

*Fondo Baratella, scavo 1991, 5170/91.*

*I.G. 48696. Inedito.*

**734. Chiodo – Nagel**

Medio, con stelo a sezione quadrangolare e capocchia quadrangolare appiattita. Ferro, frammentario.

Mittelgroßer Nagel mit Schaft mit viereckigem Querschnitt und viereckigem, abgeflachtem Kopf. Eisen, bruchstückhaft.

*H. 4,2 cm; capocchia Ø 1,0 cm.*

*Fondo Baratella, scavo 1991, 5348/91.*

*I.G. 48727. Inedito.*

**735. Chiodo – Nagel**

Medio, con stelo a sezione quadrangolare e capocchia quadrangolare appiattita. Ferro, frammentario.

Mittelgroßer Nagel mit Schaft mit viereckigem Querschnitt und viereckigem, abgeflachtem Kopf. Eisen, bruchstückhaft.

*H. 3,5 cm; capocchia Ø 1,0 cm.*

*Fondo Baratella, scavo 1991, 5350/91.*

*I.G. 48728. Inedito.*

**736. Chiodi – Nägel**

Medi, con stelo a sezione quadrangolare sottile e capocchia quadrangolare appiattita. Ferro, frammentari, di uno si conserva solo il stelo.

Mittelgroßer Nagel mit Schaft mit viereckigem Querschnitt und viereckigem, abgeflachtem Kopf. Eisen, bruchstückhaft, von einem ist nur der Schaft erhalten.

*H. 4,0 cm; capocchia 1,2 x 0,8 cm.*

*Fondo Baratella, scavo 1991, 5187/91.*

*I.G. 48697. Inedito.*

**737. Chiodo – Nagel**

Medio, stelo a sezione quadrangolare sottile e capocchia molto appiattita. Ferro, lacunoso della punta.

Mittelgroßer Nagel mit Schaft mit viereckigem Querschnitt und stark abgeflachtem Kopf. Eisen, die Spitze fehlt.

*H. 4,0 cm; capocchia 0,5 x 1,0 cm.*

*Fondo Baratella, scavo 1987, 335/87.*

*I.G. 48663. Inedito.*

**738. Chiodo – Nagel**

Medio, con stelo a sezione quadrangolare e grande capocchia appiattita. Ferro, frammentario.

Mittelgroßer Nagel mit Schaft mit viereckigem Querschnitt und großem, abgeflachtem Kopf. Eisen, bruchstückhaft.

*H. 3,3 cm; Ø capocchia 1,8 cm.*

*Fondo Baratella, scavo 1990, 4324/90.*

*I.G. 48682. Inedito.*

**739. Chiodo – Nagel**

Medio, con stelo a sezione quadrangolare e capocchia appiattita. Ferro, frammentario.

Mittelgroßer Nagel mit Schaft mit viereckigem Querschnitt und abgeflachtem Kopf. Eisen, bruchstückhaft.

*H. 4,0 cm; Ø capocchia 1,5 cm.*

*Fondo Baratella, scavi 1881–1886.*

*I.G. 43994. Inedito.*

**740. Chiodo – Nagel**

Medio, con stelo a sezione quadrangolare e capocchia appiattita. Ferro, frammentario.  
Mittelgroßer Nagel mit Schaft mit viereckigem Querschnitt und abgeflachtem Kopf. Eisen, bruchstückhaft.  
*H. 5,6 cm; Ø capocchia 1,3 cm.*  
*Fondo Baratella, scavi 1881–1886.*  
*I.G. 43995. Inedito.*

**741. Chiodo – Nagel**

Medio, stelo a sezione quadrangolare e capocchia appiattita. Ferro, lacunoso della punta.  
Mittelgroßer Nagel mit Schaft mit viereckigem Querschnitt und abgeflachtem Kopf. Eisen, die Spitze fehlt.  
*H. 8,9 cm; Ø capocchia 1,5 cm.*  
*Fondo Baratella, scavo 1987, 264/87.*  
*I.G. 48661. Inedito.*

**742.1–3. Chiodi – Nägel**

Tre, medi, stelo a sezione quadrangolare e capocchia più e meno appiattita. Ferro, frammentari.  
Drei mittelgroße Nägel mit Schaft mit viereckigem Querschnitt und mehr oder weniger abgeflachten Köpfen. Eisen, bruchstückhaft.  
*H. 5,0 cm; 2,8 cm; 2,3 cm; Ø capocchia 1,5 cm; 0,9 cm; 1,3 cm.*  
*Fondo Baratella, scavo 1987, 330/87.*  
*I.G. 48662. Inediti.*

**743. Chiodo – Nagel**

Medio, con stelo a sezione quadrangolare e capocchia appiattita. Ferro, frammentario.  
Mittelgroßer Nagel mit Schaft mit viereckigem Querschnitt und abgeflachtem Kopf. Eisen, bruchstückhaft.  
*H. 4,8 cm; Ø capocchia 0,9 cm.*  
*Fondo Baratella, scavo 1988, 1260/88.*  
*I.G. 48673. Inedito.*

**744. Chiodo – Nagel**

Medio, con stelo a sezione quadrangolare e capocchia appiattita. Ferro, frammentario.  
Mittelgroßer Nagel mit Schaft mit viereckigem Querschnitt und abgeflachtem Kopf. Eisen, bruchstückhaft.  
*H. 2,9 cm; Ø capocchia 1,3 cm.*  
*Fondo Baratella, scavo 1991, 5163/91.*  
*I.G. 48688. Inedito.*

**745. Chiodo – Nagel**

Medio, con stelo a sezione quadrangolare e capocchia appiattita. Ferro, frammentario.  
Mittelgroßer Nagel mit Schaft mit viereckigem Querschnitt und abgeflachtem Kopf. Eisen, bruchstückhaft.  
*H. 3,8 cm; Ø capocchia 1,1 cm.*  
*Fondo Baratella, scavo 1991, 5195/91.*  
*I.G. 48690. Inedito.*

**746. Chiodo – Nagel**

Frammento con capocchia appiattita. Ferro, frammentario.  
Fragment mit abgeflachtem Kopf. Eisen, bruchstückhaft.  
*H. 1,7 cm; Ø capocchia 1,2 cm.*  
*Fondo Baratella, scavo 1991, 5135/91.*  
*I.G. 48687. Inedito.*

**747. Chiodo – Nagel**

Medio, con capocchia appiattita e attacco dell stelo. Ferro, frammentario.  
Mittelgroßer Nagel mit abgeflachtem Kopf und Schaftansatz. Eisen, bruchstückhaft.  
*Ø 1,1 cm.*  
*Fondo Baratella, scavo 1987, 437/87.*  
*I.G. 48710. Inedito.*

**748.1–2. Chiodi – Nägel**

Due, Medi, con stelo a sezione quadrangolare e capocchia lobata appiattita e uno ripiegato ad angolo acuto, con piccola capocchia appiattita. Ferro, interi?  
Zwei mittelgroße Nägel mit Schaft mit viereckigem Querschnitt. Einer mit gelapptem, abgeflachtem Kopf, im spitzen Winkel verbogen und einer mit kleinem, abgeflachtem Kopf. Eisen, vollständig?  
*H. 4,5 cm; 2,0 cm; capocchia 0,5 x 1,2 cm; 0,3 x 0,8 cm.*  
*Fondo Baratella, scavo 1991, 5112/91.*  
*I.G. 48686. Inediti.*

**749. Chiodo – Nagel**

Medio, con stelo a sezione quadrangolare piegato a 90° e piccola capocchia appiattita. Ferro, frammentario.  
Mittelgroßer Nagel mit Schaft mit viereckigem Querschnitt, um 90° verbogen und mit kleinem, abgeflachtem Kopf. Eisen, bruchstückhaft.  
*H. 4,2 cm; capocchia 0,5 x 1,1 cm.*  
*Fondo Baratella, scavo 1991, 5178/91.*  
*I.G. 48689. Inedito.*

**750.1–2. Chiodi – Nägel**

Due, medi, con stelo a sezione quadrangolare sottile e capocchia appiattita. Ferro, frammentari.  
Zwei mittelgroße Nägel mit Schaft mit viereckigem Querschnitt und abgeflachten Köpfen. Eisen, bruchstückhaft.  
*H. 9,0 cm; Ø capocchia 1,0 cm; h. 4,4 cm; Ø capocchia 1,2 cm.*  
*Fondo Baratella, scavi 1881–1886.*  
*I.G. 43999. Inediti.*

**751. Chiodo – Nagel**

Medio, sottile, con capocchia appiattita. Ferro, frammentario.  
Dünnere mittelgroßer Nagel mit abgeflachtem Kopf. Eisen, bruchstückhaft.  
*H. 5,8 cm; Ø capocchia 0,6 cm.*  
*Fondo Baratella, scavo 1987, 438/87.*  
*I.G. 48711. Inedito.*

**752.1–8. Chiodi – Nägel**

Otto, medi con stelo a sezione quadrangolare e capocchia appiattita, poco distinta. Ferro, frammentari.  
Acht mittelgroße Nägel mit Schaft mit viereckigem Querschnitt und abgeflachten, wenig ausgeprägten Köpfen. Eisen, bruchstückhaft.  
*H. 3,0–6,0 cm; Ø capocchia 0,8–1,0 cm.*  
*Fondo Baratella, scavi 1881–1886.*  
*I.G. 44008. Inediti.*

**753.1–18. Chiodi – Nägel**

Diciotto, medi con stelo a sezione quadrangolare e capocchia poco distinta. Ferro, frammentari.  
18 mittelgroße Nägel mit Schaft mit viereckigem Querschnitt und wenig ausgeprägten Köpfen. Eisen, bruchstückhaft.  
*H. 2,5–8,0 cm; Ø capocchia 1,0–1,2 cm.*  
*Fondo Baratella, scavi 1881–1886.*  
*I.G. 44007. Inediti.*

**754.1–2. Chiodi – Nägel**

Due, medi, con stelo a sezione quadrangolare allargato a formare la capocchia appiattita. Ferro, interi.

Zwei mittelgroße Nägel mit Schaft mit viereckigem Querschnitt, der sich zu einem abgeflachten Kopf verbreitert. Eisen, vollständig.  
*H. 7,9 cm; Ø capocchia 0,6 cm; h. 7,8 cm; Ø capocchia 0,6 cm.*

*Fondo Baratella, scavi 1881–1886.*

*I.G. 44000. Inediti.*

**755. Chiodo – Nagel**

Medio, con stelo a sezione quadrangolare allargato a formare la capocchia appiatta. Ferro, intero, contorto.

Mittelgroßer Nagel mit Schaft mit viereckigem Querschnitt, der sich zu einem abgeflachten Kopf verbreitert. Eisen, vollständig, verbogen.

*H. 7,7 cm; Ø capocchia 0,6 cm.*

*Fondo Baratella, scavi 1881–1886.*

*I.G. 44001. Inedito.*

**756. Chiodo – Nagel**

Medio, con stelo a sezione quadrangolare e capocchia piramidale. Ferro, frammentario?

Mittelgroßer Nagel mit Schaft mit viereckigem Querschnitt und pyramidenförmigem Kopf. Eisen, bruchstückhaft?

*H. 3,5 cm; Ø capocchia 1,3 cm.*

*Fondo Baratella, scavo 1988, 1160/88.*

*I.G. 48671. Inedito.*

**757. Chiodo – Nagel**

Quattro frammenti di chiodi medi con stelo a sezione quadrangolare. Ferro, frammentari.

Vier Fragmente von mittelgroßen Nägeln mit Schaft mit viereckigem Querschnitt. Eisen, bruchstückhaft.

*H. 3,5 cm; Ø capocchia 1,0 cm.*

*Fondo Baratella, scavo 1991, 5352/91.*

*I.G. 48729. Inedito.*

**758. Chiodo – Nagel**

Medio, con stelo a sezione quadrangolare e capocchia troncopiramidale. Ferro, frammentario.

Mittelgroßer Nagel mit Schaft mit viereckigem Querschnitt und pyramidalem Kopf. Eisen, bruchstückhaft.

*H. 5,5 cm; Ø capocchia 1,6 cm.*

*Fondo Baratella, scavi 1881–1886.*

*I.G. 43998. Inedito.*

**759. Chiodo – Nagel**

Medio, con capocchia circolare con superficie convessa. Ferro, frammentario.

Mittelgroßer Nagel mit rundem, spitzgewölbtem Kopf. Eisen, bruchstückhaft.

*Ø capocchia 1,5 cm.*

*Fondo Baratella, scavo 1987, 330/87.*

*I.G. 48709. Inedito.*

**760. Chiodo – Nagel**

Medio, con capocchia circolare con superficie convessa. Ferro, frammentario, lacunoso il stelo.

Mittelgroßer Nagel mit rundem, spitzgewölbtem Kopf. Eisen, bruchstückhaft, Schaft fehlt.

*Ø capocchia 1,6 cm.*

*Fondo Baratella, scavo 1989, 2857/89.*

*I.G. 48715. Inedito.*

**761. Chiodo – Nagel**

Medio, con stelo a sezione quadrangolare e capocchia circolare con superficie convessa. Ferro, frammentario.

Mittelgroßer Nagel mit Schaft mit viereckigem Querschnitt und rundem, gewölbtem Kopf. Eisen, bruchstückhaft.

*Ø capocchia 1,8 cm.*

*Fondo Baratella, scavo 1990, 4365/90.*

*I.G. 48722. Inedito.*

**762.1–16. Chiodi – Nägel**

Sedici, medi con stelo a sezione quadrangolare e capocchia tronconica appiattita. Ferro, frammentari.

16 mittelgroße Nägel mit Schaft mit viereckigem Querschnitt und konisch abgeflachten Köpfen. Eisen, bruchstückhaft.

*H. 1,5–8,5 cm; Ø capocchia 1,2–1,8 cm.*

*Fondo Baratella, scavi 1881–1886.*

*I.G. 44003. Inediti.*

**763.1–11. Chiodi – Nägel**

Undici, medi con stelo a sezione quadrangolare e capocchia tronconica poco distinta. Ferro, frammentari.

Elf mittelgroße Nägel mit Schaft mit viereckigem Querschnitt und wenig ausgeprägten, konischen Köpfen. Eisen, bruchstückhaft.

*H. 3,4–7,0 cm; Ø capocchia 1,0–1,8 cm.*

*Fondo Baratella, scavi 1881–1886.*

*I.G. 44006. Inediti.*

**764.1–2. Chiodi – Nägel**

Due, medi, con stelo a sezione quadrangolare e capocchia troncopiramidale. Ferro, frammentari.

Zwei mittelgroße Nägel mit Schaft mit viereckigem Querschnitt und pyramidalen Köpfen. Eisen, bruchstückhaft.

*H. 7,7 cm; Ø capocchia 1,5 cm; h. 6,7 cm; Ø capocchia 1,6 cm.*

*Fondo Baratella, scavi 1881–1886.*

*I.G. 43996. Inediti.*

**765. Chiodo – Nagel**

Medio, con stelo a sezione quadrangolare e capocchia troncopiramidale. Ferro, frammentario.

Mittelgroßer Nagel mit Schaft mit viereckigem Querschnitt und pyramidalem Kopf. Eisen, bruchstückhaft.

*H. 5,1 cm; Ø capocchia 2,0 cm.*

*Fondo Baratella, scavi 1881–1886.*

*I.G. 43997. Inedito.*

**Chiodi piccoli – Kleine Nägel****766. Chiodo – Nagel**

Piccolo con stelo a sezione quadrangolare e capocchia quadrangolare appiattita. Ferro, frammentario.

Kleiner Nagel mit Schaft mit viereckigem Querschnitt und viereckigem, abgeflachtem Kopf. Eisen, bruchstückhaft.

*H. 2,5 cm; capocchia 1,0 x 1,5 cm.*

*Fondo Baratella, scavo 1991, 5339/91.*

*I.G. 48726. Inedito.*

**767. Chiodo – Nagel**

Piccolo con stelo sottile a sezione quadrangolare, capocchia rettangolare appiattita. Ferro, intero.

Kleiner Nagel mit Schaft mit viereckigem Querschnitt und vier-eckigem, abgeflachtem Kopf. Eisen, vollständig.  
*H. 6,8 cm; capocchia 0,4 cm.*  
*Fondo Baratella, scavo 1987, 181/87.*  
*I.G. 48730. Inedito.*

#### 768.1–21. Chiodi – Nägel

Ventuno, piccoli con stelo sottile a sezione quadrangolare e capocchia circolare o rettangolare appiattita e poco distinta. Ferro, frammentari.

21 kleine Nägel mit dünnen Schäften mit viereckigem Querschnitt und runden oder rechteckigen, abgeflachten Köpfen. Eisen, bruchstückhaft.

*H. 3,0–6,5 cm; Ø 0,4–0,6 cm.*  
*Fondo Baratella, scavi 1881–1886.*  
*I.G. 44011. Inediti.*

#### 769.1–30. Chiodi – Nägel

Trenta, medio-piccoli con stelo a sezione quadrangolare e capocchia rettangolare poco distinta. Ferro, frammentari.

30 kleinere Nägel mit Schäften mit viereckigem Querschnitt und rechteckigen, zumeist flachen Köpfen. Eisen, bruchstückhaft.

*H. 2,5–9,0 cm; misure della capocchia: 0,3 x 2,0 cm; 0,5 x 2,0 cm.*  
*Fondo Baratella, scavi 1881–1886.*  
*I.G. 44010. Inediti.*

#### 770.1–8. Chiodi – Nägel

Otto, piccoli con stelo sottile a sezione quadrangolare e grande capocchia appiattita distinta. Ferro, frammentari.

Acht kleinere Nägel mit dünnen Schäften mit viereckigem Querschnitt und großen, flachen Köpfen. Eisen, bruchstückhaft.

*H. 1,7–3,7 cm; Ø 0,7–1,4 cm.*  
*Fondo Baratella, scavi 1881–1886.*  
*I.G. 44009. Inediti.*

#### 771. Chiodo – Nagel

Piccolo, con stelo a sezione quadrangolare sottile e capocchia appiattita piccola. Ferro, lacunosi della punta.

Nagel mit Schaft mit rechteckigem Querschnitt und abgeflachtem, kleinem Kopf. Eisen, die Spitze fehlt.

*H. 3,5 cm; Ø capocchia 0,9 cm.*  
*Fondo Baratella, scavo 1987, 381/87.*  
*I.G. 48664. Inedito.*

#### 772.1–3. Chiodi – Nägel

Tre piccoli, con stelo a sezione quadrangolare e capocchia piccola e un stelo frammentario. Ferro, due lacunosi della punta, uno solo il stelo.

Drei kleinere Nägel mit Schäften mit rechteckigem Querschnitt und zwei kleinen Köpfen, ein Kopf fehlt. Eisen, bei zwei Schäften fehlen die Spitzen.

*H. 5,8 cm; 6,2 cm; 5,5 cm; Ø capocchia 0,5 cm; 0,7 cm.*  
*Fondo Baratella, scavo 1987, 390/87.*  
*I.G. 48665. Inediti.*

#### 773. Chiodo – Nagel

Piccolo, con stelo a sezione quadrangolare sottile e piccola capocchia appiattita. Ferro, lacunoso della punta.

Kleiner Nagel mit Schaft mit viereckigem, dünnem Querschnitt und kleinem, flachem Kopf. Eisen, die Spitze fehlt.

*H. 3,0 cm; Ø capocchia 0,3 cm.*  
*Fondo Baratella, scavo 1987, 431/87.*  
*I.G. 48667. Inedito.*

#### 774. Chiodo – Nagel

Piccolo, con stelo a sezione quadrangolare sottile e piccola capocchia appiattita. Ferro, lacunoso della punta.

Kleiner Nagel mit Schaft mit viereckigem, dünnem Querschnitt und kleinem, abgeflachtem Kopf. Eisen, die Spitze fehlt.

*H. 5,0 cm; capocchia 0,7 x 0,9 cm.*  
*Fondo Baratella, scavo 1987, 437/87.*  
*I.G. 48668. Inedito.*

#### 775. Chiodo – Nagel

Piccolo con stelo a sezione quadrangolare e piccola capocchia appiattita. Ferro, frammentario.

Kleiner Nagel mit Schaft mit viereckigem Querschnitt und kleinem, abgeflachtem Kopf. Eisen, bruchstückhaft.

*H. 2,5 cm; capocchia 0,8 cm.*  
*Fondo Baratella, scavo 1987, 451/87.*  
*I.G. 48745. Inedito.*

#### 776. Chiodo – Nagel

Piccolo, con stelo a sezione quadrangolare sottile e piccola capocchia appiattita. Ferro, lacunoso della punta.

Kleiner Nagel mit Schaft mit viereckigem, dünnem Querschnitt und kleinem, abgeflachtem Kopf. Eisen, die Spitze fehlt.

*H. 4,0 cm; capocchia 0,5 x 0,9 cm.*  
*Fondo Baratella, scavo 1987, 474/87.*  
*I.G. 48669. Inedito.*

#### 777.1–2. Chiodo – Nagel

Due frammenti, con stelo a sezione quadrangolare sottile e piccola capocchia appiattita. Ferro, lacunoso della punta.

Zwei Nagelfragmente eines mit Schaft mit viereckigem Querschnitt und kleinem, abgeflachtem Kopf. Eisen, die Spitze fehlt.

*H. 6,0 cm; capocchia 0,5 x 0,7 cm.*  
*Fondo Baratella, scavo 1988, 1192/88.*  
*I.G. 48672. Inedito.*

#### 778. Chiodo – Nagel

Piccolo, con stelo a sezione quadrangolare e piccola capocchia appiattita. Ferro, lacunoso della punta.

Kleiner Nagel mit Schaft mit viereckigem, dünnem Querschnitt und kleinem, abgeflachtem Kopf. Eisen, die Spitze fehlt.

*H. 3,5 cm; Ø capocchia 1,0 cm.*  
*Fondo Baratella, scavo 1988, 1268/88.*  
*I.G. 48674. Inedito.*

#### 779. Chiodo – Nagel

Piccolo con stelo a sezione quadrangolare, ripiegato su sè stesso e chiuso ad anello, capocchia appiattita. Ferro, intero.

Kleiner Nagel mit Schaft mit rechteckigem Querschnitt, zum Ring zusammengebogen, mit abgeflachtem Kopf. Eisen, vollständig.

*H. 2,0 cm; capocchia 1,8 x 2,0 cm.*  
*Fondo Baratella, scavo 1990, 4362/90.*  
*I.G. 48721. Inedito.*

## Chiodi ad anello – Nägel mit Ringköpfen

### 780. Chiodo ad anello – Ringkopfnagel

Fusto a sezione circolare e capocchia ad anello. Ferro, frammentario.

Schaft mir rundem Querschnitt und ringförmigem Kopf. Eisen, bruchstückhaft.

*Lungh. 3,3 cm; 3,5 cm.*

*Fondo Baratella, scavo 1989, 2850/89.*

*I.G. 48619. Inedito.*

### 781. Chiodo ad anello – Ringkopfnagel

Fusto a sezione circolare e capocchia ad anello. Ferro, frammentario.

Schaft mir rundem Querschnitt und ringförmigem Kopf. Eisen, bruchstückhaft.

*Lungh. 5,4 cm.*

*Fondo Baratella, scavo 1989, 2850/89.*

*I.G. 48620. Inedito.*

### 782. Chiodo ad anello – Ringkopfnagel

Fusto a sezione circolare e capocchia ad anello. Ferro, frammentario.

Schaft mir rundem Querschnitt und ringförmigem Kopf. Eisen, bruchstückhaft.

*Lungh. 3,9 cm.*

*Fondo Baratella, scavo 1989, 2850/89.*

*I.G. 48621. Inedito.*

### 783. Chiodo ad anello – Ringkopfnagel

Fusto a sezione circolare e capocchia ad anello. Ferro, frammentario.

Schaft mir rundem Querschnitt und ringförmigem Kopf. Eisen, bruchstückhaft.

*Lungh. 2,8 cm.*

*Fondo Baratella, scavo 1989, 2850/89.*

*I.G. 48622. Inedito.*

### 784. Chiodo ad anello – Ringkopfnagel

16 frammenti di fusti a sezione circolare, probabilmente del tipo con capocchia ad anello. Ferro, frammentario.

16 Schaftfragmente mir runden Querschnitten und vielleicht ringförmigen Köpfen. Eisen, bruchstückhaft.

*Lungh. max. 4,5 cm.*

*Fondo Baratella, scavo 1989, 2850/89.*

*I.G. 48623. Inedito.*

### 785. Chiodo ad anello – Ringkopfnagel

Fusti a sezione circolare e capocchia ad anello. Ferro, frammentario.

Schaftfragmente mit rundem Querschnitt und einem ringförmigen Kopf. Eisen, bruchstückhaft.

*Lungh. max. 2,2 cm.*

*Fondo Baratella, scavo 1989, 2890/89.*

*I.G. 48631. Inedito.*

## Frammenti di fusti – Nagelschäfte

### 786. Chiodi – Nägel

Trentasei frammenti con steli a sezione quadrangolare e circolare, di differenti dimensioni e di diametro/larghezza media di cm 0,2–0,3. Ferro, frammentari, lacunosi della capocchia.

36 Fragmente von Nagelschäften ohne Kopf mit rechteckigen und runden Querschnitten, von unterschiedlicher Größe mit durchschnittlichem Durchmesser/Breite von 0,2–0,3 cm. Eisen.

*Fondo Baratella, scavo 1987, 315/87, I.G. 48731; 434/87;*

*I.G. 48742; 396/87, I.G. 48739; 494/87, I.G. 48749; 633/87,*

*I.G. 48751; scavo 1989, 2688/89, I.G. 48757; 2867/89, I.G. 48759;*

*scavo 1990, 4010/90, I.G. 48761; 4044/90, I.G. 48762; 4386/90,*

*I.G. 48764; 4453/90, I.G. 48766; scavo 1991, 5025/91, I.G. 48767;*

*5029/91, I.G. 48768; 5170/91, I.G. 48771; 5175/91, I.G. 48772;*

*5184/91, I.G. 48773; 5195/91, I.G. 48774; 5224/91, I.G. 48775;*

*5234/91, I.G. 48776; 5257/91, I.G. 48777; 5260/91, I.G. 48778;*

*5262/91, I.G. 48779; 5331/91, I.G. 48780; 48781/91, I.G. 48781;*

*5358/91, I.G. 48782. Inediti.*

### 787. Chiodi – Nägel

Trentadue frammenti con stelo sottile a sezione quadrangolare e circolare, alcuni esemplari piccoli, altri di differenti dimensioni di diametro/larghezza media di cm 0,2–0,3. Ferro, frammentari.

32 Fragmente von dünnen Nagelschäften mit rechteckigen und runden Querschnitten und unterschiedlicher Größe mit durchschnittlichem Durchmesser/Breite von 0,2–0,3 cm. Eisen.

*Fondo Baratella, scavo 1987, 431/87, I.G. 48740; I.G. 48719;*

*357/87, I.G. 48733; 381/87, I.G. 48734; 389/87, I.G. 48735;*

*393/87, I.G. 48736; 394/87, I.G. 48737; 395/87, I.G. 48738;*

*433/87, I.G. 48741; 435/87, I.G. 48743; 474/87, I.G. 48746;*

*475/87, I.G. 48747; 493/87, I.G. 48748; scavo 1990, 4428/90,*

*I.G. 48765; scavo 1991, 5169/91, I.G. 48770. Inediti.*

### 788. Chiodi – Nägel

Quindici frammenti di chiodi per lo più piccoli, a sezione circolare di diametro medio di cm 0,3. Ferro, frammentari.

15 überwiegend kleinere Nagelschaftfragmente mit runden oder eckigen Querschnitten und unterschiedlicher Größe mit einer durchschnittlichen Dicke von 0,3 cm. Eisen.

*Fondo Baratella, scavo 1987, 344/87, I.G. 48732; 438/87, I.G.*

*48744; 556/87, I.G. 48750; 634/87, I.G. 48752; scavo 1988,*

*1048/88, I.G. 48753; 1149/88, I.G. 48754; 1150/88, I.G. 48755;*

*1231/88, I.G. 48756; scavo 1989, 2857/89, I.G. 48758; 3176/89,*

*I.G. 48760; 4362/90, I.G. 48763; scavo 1991, 5112/91, I.G. 48769.*

*Inediti.*

*Silvia Cipriano*

*Pesi, Aes rude e scarti di lavorazione –  
Gewichte, Gußkuchen (aes rude) und  
Bearbeitungsabfälle*

**Pesi – Gewichte**

**789. Peso – Gewicht**

Cilindrico. Bronzo, frammentario.  
Zylindrisch. Bronze, bruchstückhaft.  
Ø 3,0 cm; 39,7 g.  
Fondo Baratella, scavi 1991, 5005/91.  
I.G. 48512. *Inedito.*

**790. Pesi – Gewichte**

Due di forma conica con base piana forata. Piombo, scheggiati.  
Zwei konische Gewichte mit flacher, durchbohrter Basis. Blei,  
angeschlagen.  
Ø 2,0 e 1,3 cm; h. 2,0 cm e 1,0 cm; 45,34 g e 5,36 g.  
Fondo Baratella, scavi 1881–1886.  
I.G. 44236. *Inediti.*

**791. Pesi – Gewichte**

Di forma sferica con basi piane. Piombo, intero.  
Kugelförmig mit abgeflachten Basen. Blei, vollständig.  
Ø 1,8 cm; h. 1,5 cm; 22,42 g. Ø 1,9 cm; h. 1,4 cm; 22,55 g.  
Fondo Baratella, scavi 1881–1886.  
I.G. 44237. *Inediti.*

**792. Pesi – Gewichte**

Tre barre forate, di cui una appuntita lacunosa. Bronzo.  
Drei Gewichte mit Löchern, eines keilförmig spitz, oben abgebrochen.  
Bronze.  
H. 1,5 cm; 3,2 cm; 1,8 cm. 4,14 g; 13,26 g; 6,13 g.  
Fondo Baratella, scavi 1881–1886.  
I.G. 44238. *Inediti.*

**793. Pesi – Gewichte**

Tre, a disco, con foro centrale. Bronzo, frammentari e uno intero.  
Drei scheibenförmige Gewichte mit mittlerer Durchbohrung.  
Bronze, zwei am Rand beschädigt, eines vollständig.  
Ø max. 3,0 cm; 2,4 cm; 3,0 cm; 6,98 g; 4,82 g; 3,51 g.  
Fondo Baratella, scavi 1881–1886.  
I.G. 44258. *Inediti.*

**Aes rude e lingottini – Gußkuchen und Barren**

**794. Aes rude – Gußkuchen**

Lingottino parallelepipedo a due facce piane. Bronzo, intero.  
Quaderförmiger Barren mit zwei flachen Seiten. Bronze, vollständig.  
H. 2,5 cm; largh. 2,5 cm; 40,43 g.  
Fondo Baratella, scavi 1881–1886.  
I.G. 44239 (inv. civ. 1044). *Inedito.*

**795. Aes rude – Gußkuchen**

Lingottino parallelepipedo a due facce piane, spezzato su di un lato. Bronzo.  
Quaderförmiger Barren mit zwei flachen Seiten, an einer Seite gebrochen. Bronze.  
H. 3,0 cm; largh. 1,8 cm; 21,0 g.  
Fondo Baratella, scavi 1881–1886.  
I.G. 44240 (inv. civ. 1044). *Inedito.*

**796. Aes rude – Gußkuchen**

Lingottino irregolare a due facce piane, con foro non passante su di un lato. Bronzo.  
Unregelmäßiger Barren mit zwei flachen Seiten und mit nicht durchgehendem Loch. Bronze.  
H. 2,0 cm; largh. 2,0 cm; 22,46 g.  
Fondo Baratella, scavi 1881–1886.  
I.G. 44241. *Inedito.*

**797. Aes rude – Gußkuchen**

Lingottino semicilindrico, spezzato alle estremità. Bronzo.  
Halbzylindrischer Barren, an den Enden abgebrochen. Bronze.  
Lungh. 2,4 cm; Ø 1,5 cm; 32,31 g.  
Fondo Baratella, scavi 1881–1886.  
I.G. 44242. *Inedito.*

**798. “Lingotto” di ferro – Eisenbarren**

Di forma grosso modo quadrangolare, con bordi ingrossati. Ferro, martellatura, intero.  
Mehr oder weniger viereckiger Barren mit verdickten Seiten. Eisen, geschmiedet, vollständig.  
Lungh. 3,9 cm; largh. 3,3 cm.  
Fondo Baratella, scavi 1881–1886.  
I.G. 44243. *Inedito.*

**Avanzi o Scarti di lavorazione –  
Bearbeitungsreste oder -abfälle**

**799. Anima di piedistallo – Bleiverguss eines Sockels**

Forma cilindrica a lati concavi e basi piane. Piombo, intera.  
Zylindrische Form mit eingezogenen Seiten und flacher Ober- und Unterseite. Blei, vollständig.  
Lungh. 4,0 cm; largh. 3,2 cm; h. 2,5 cm.  
Fondo Baratella, scavi 1881–1886.  
I.G. 44244. *Inedita.*

**800. Anima di piedistallo – Bleiverguss eines Sockels**

Forma parallelepipedo per fissaggio di un bronzetto di cui rimane uno dei tenoni. Piombo e bronzo, intera.  
Quaderförmiger Bleiverguss zur Befestigung einer Bronzestatuette, von der ein Zapfen erhalten ist. Blei und Bronze, vollständig.  
Lungh. 5,0 cm; largh. 3,5 cm; h. 3,0 cm.  
Fondo Baratella, scavi 1881–1886.  
I.G. 44245. *Inedita.*

**801. Colatura – Gußrest**

Forma cilindrica allungata. Piombo, frammentaria.  
Länglich-zylindrisch. Blei, bruchstückhaft.  
Lungh. 13,5 cm.  
Fondo Baratella, scavi 1881–1886.  
I.G. 44246. *Inedita.*



**802. Colatura – Gußrest**

Ad anello a sezione piano convessa. Piombo, intera.  
Ringförmig, mit flach-konvexem Querschnitt. Blei, vollständig.  
Ø 4,0 cm.

*Fondo Baratella, scavi 1881–1886.*

*I.G. 44247. Inedita.*

**803. Colatura – Gußreste**

Dieci di forma irregolare per il fissaggio su pietra. Piombo, intere e frammentarie.

Zehn ungleichmäßige Gußreste zur Befestigung an Stein. Blei, vollständig und bruchstückhaft.

*Frammenti maggiori rettangolari: lungh. 9,5 cm; largh. 4,5 cm; e lungh. 7,0 cm; largh. 2,5 cm; frammento circolare Ø 5,5 cm e 2,6 cm.*

*Fondo Baratella, scavi 1881–1886.*

*I.G. 44248. Inedita.*

**804. Colatura – Gußreste**

Diciassette frammenti informi pertinenti a resti di fusione o colatura (14 non disegnati). Bronzo, frammentari.

17 unterschiedliche Fragmente, die zu Gußresten gehören (14 nicht abgebildet). Bronze, bruchstückhaft.

*Fondo Baratella, scavi 1987/1991, 176, 475/87; 1016, 1018, 1072, 1135, 1225, 1268, 1301, 1302/88; 4128/90; 5219/91.*

*I.G. 48535. Inedita.*

**805. Colatura di piombo – Bleigußstück**

Di forma irregolare. Piombo, fusione, intera.  
Unregelmäßige Form. Blei, Guß, vollständig.  
*Lungh. 5,4 cm; largh. 2,2 cm.*

*Fondo Baratella, scavi 1881–1886.*

*I.G. 44046. Inedita.*

**806. Lamine di piombo – Bleibleche**

Sette scarti di lavorazione in lamina. Piombo, frammentari e contorti.

Sieben Bearbeitungsabfälle von Bleiblech. Bruchstückhaft und verbogen.

*I tre frammenti più grandi: lungh. 13,0 cm; largh. 9,0 cm; lungh. 14,0 cm; largh. 5,0 cm; lungh. 10,0 cm; largh. 12,0 cm.*

*Fondo Baratella, scavi 1881–1886.*

*I.G. 44048. Inedita.*

*Giovanna Gambacurta*

# BIBLIOGRAFIA – LITERATURVERZEICHNIS

*Adige ridente* 1998

E. Bianchin Citton, G. Gambacurta, A. Ruta Serafini (a cura di), ... "presso l'Adige ridente". *Recenti rinvenimenti da Este a Montagnana*, Catalogo della mostra, Padova 1998.

AHUMADA SILVA, TESTA 1991

I. Ahumada Silva, A. Testa (a cura di), *L'antiquarium di Tesis di Vivaro*, Maniago 1991.

AKEO 2002

*Akeo. I tempi della scrittura. Veneti antichi. Alfabeti e documenti*, Catalogo della mostra, Montebelluna 2002.

AKERAZ, CAMPOREALE, PAPI 2013

A. Akeraz, S. Camporeale, E. Papi (a cura di), *Sidi Ali Ben Ahmed – Thamusida. 3. I materiali*, Roma 2013.

ALFONSI 1922

A. Alfonsi, *Este. Scoperte archeologiche nella necropoli atestina del nord, riconosciuta nel fondo Rebato*, *Notizie degli Scavi di Antichità* 1922, pp. 3–54.

AMIGONI 2004

S. Amigoni, *Gli oggetti in metallo e in osso*, in B. Portulano, S. Amigoni, *La necropoli romana di Campo Olivello*, Mantova 2004, pp. 56–61.

*Artefacts*

*Artefacts* – Encyclopédie en ligne des petits objets archéologiques, Lyon 2.

*Auguste* 2014,

*Auguste*, a cura di E. La Rocca, C. Giroire, D. Roger, A. Lo Monaco, C. Parisi Presicce, Paris.

BASSI 2010

C. Bassi, *I manufatti in metallo, osso, ornamenta e variae*, in *La via delle anime. Sepolture di epoca romana a Riva del Garda*, a cura di C. Bassi, A. Granata, R. Oberosler, Trento 2010, pp. 185–218.

*Berlin* 1988

*Antikemuseum Berlin. Die ausgestellten Werke*, Staatliche Museum Preussischer Kulturbesitz, Berlin 1988.

BERTI 1993

F. Berti, *La tomba 58c di Valle Pega e il suo corredo*, in D. Baldoni (a cura di), *Due donne dell'Italia Antica. Corredi da Spina e Forentum*, Padova 1993, pp. 48–53.

BIANCO PERONI 1976

V. Bianco Peroni, *Die Messer in Italien. I coltelli nell'Italia continentale*, *Prähistorische Bronzefunde* IV, 1, München 1976.

BISHOP, COULSTON 2006

M. C. Bishop, J. C. N. Coulston, *Roman military equipment*, Oxford 2006.

BOLLA 1994

M. Bolla, *Vasellame romano in bronzo nelle Civiche Raccolte Archeologiche di Milano*, *Rassegna di studi del Civico museo archeologico e del Civico gabinetto numismatico di Milano*. Supplemento, vol. 11, Milano 1994.

BOLLA 2008

M. BOLLA, *Miscellanea*, in G. Cavalieri Manasse (a cura di), *L'area del Capitolium di Verona. Ricerche storiche e archeologiche*, Verona 2008, pp. 517–527.

BOLLA, BOUBE, GUILLAUMET 1991

M. Bolla, C. Boube, J. P. Guillet, *Les situles*, in M. Feugère, C. Rolley (a cura di), *La vaisselle tardo-républicaine en bronze*, Actes de la table ronde C.N.R.S., Lattes 1990, Dijon 1991, pp. 7–21.

BONDINI 2003

A. Bondini, *I ganci di cintura traforati del Veneto: proposta di lettura iconografica*, in D. Vitali (a cura di), *L'immagine tra mondo celtico e mondo etrusco-italico. Aspetti della cultura figurativa nell'antichità*, Studi e Scavi 20, Bologna 2003, pp. 85–112.

BONDINI 2005a

A. Bondini, *Le necropoli di Este tra IV e II sec. a.C.: i corredi dello scavo 2001/2002 in via Versori (ex fondo Capodaglio)*, in *Ocnus* 13, pp. 45–88.

BONDINI 2005b

A. Bondini, *I materiali celtici di Montebello Vicentino. Tra cultura veneto-alpina e civiltà di La Tène*, in D. Vitali (a cura di), *Studi sulla tarda età del Ferro nell'Italia centro-settentrionale*, Studi e Scavi nuova serie 12, Bologna 2005, pp. 215–324.

BONDINI 2008

A. Bondini, *Il "IV Periodo atestino": i corredi funerari tra IV e II secolo a. C. in Veneto*, tesi di dottorato, giugno 2008.

BONOMI 1997

S. Bonomi, *Gli oggetti d'ornamento di età romana nell'area veneta*, in L. Endrizzi, F. Marzatico (a cura di), *Ori delle Alpi*, Catalogo della mostra, Trento 1997, pp. 547–548.

BONINI 2010

A. Bonini, *Strumenti*, in F. Rossi (a cura di), *Il santuario di Minerva. Un luogo di culto a Breno tra protostoria ed età romana*, Milano 2010, pp. 367–382.

BORRIELLO *et al.* 1996

M. Borriello, A. D'Ambrosio, S. De Caro, P. G. Guzzo (a cura di), *Pompei. Abitare sotto il Vesuvio*, Ferrara 1996.

BOUBE 1991

C. Boube, *Les cruches*, in M. Feugère, C. Rolley (a cura di), *La vaisselle tardo-républicaine en bronze*, Actes de la table ronde C.N.R.S., Lattes 1990, Dijon 1991, pp. 23–45.

BOUBE-PICCOT 1980

C. Boube-Piccot, *Les bronzes antiques du Maroc, III. Les chars et l'attelage*, Rabat 1980.

BOŽIČ 2008

D. Božič, *Late La Tène–Roman cemetery in Novo Mesto. Ljubljanska cesta and Okrajno glavarstvo*, Ljubljana 2008.

*Bronzi antichi* 2000

G. Zampieri, B. Lavarone (a cura di), *Bronzi antichi*, Catalogo della mostra Padova 2000–2001, Roma 2000.

BRUNAU, RAPIN 1988

J. L. Brunau, A. Rapin, *Gournay II. Boucliers et lances, dépôts et trophés*, *Révue Archéologique de Picardie*, Paris 1988.

BRUSCHETTI 1996

P. Bruschetti, *La collezione di archeologia classica*, in P. Bruschetti, M. Gori Sassoli, M.C. Guidotti, P. Zamarchi Grassi, *Il Museo dell'Accademia Etrusca di Cortona*, Catalogo delle collezioni, Cortona 1996, pp. 17–53.

BUORA 1991

M. Buora, *Le fibule in Friuli tra La Tène e romanizzazione*, in *Preistoria e Protostoria dell'Alto Adriatico*, AAAAd XXXVII, 1991, pp. 123–155.

BUSANA, COTTICA, BASSO 2012

M. S. Busana, D. Cortica, P. Basso, *La lavorazione della lana nella Venetia*, in M.S. Busana, P. Basso (a cura di), *La lana nella Cisalpina romana. Economia e società. Studi in onore di Stefania Pesavento Mattioli*, Atti del Convegno, Padova–Verona, 18–20 maggio 2010, Padova 2012, pp. 383–433.

CALZAVARA CAPUIS, CHIECO BIANCHI 1979

L. Calzavara Capuis, A.M. Chieco Bianchi, *Osservazioni sul celtismo nel Veneto euganeo*, in *Archeologia Veneta*, 2, 1979, pp. 7–32.

CALZAVARA CAPUIS, RUTA SERAFINI 1987

L. Calzavara Capuis, A. Ruta Serafini, *Per un aggiornamento della problematica del celtismo nel Veneto*, in *Celti ed Etruschi* 1987, pp. 281–307.

CAMERIN 1993

N. Camerin, *Testimonianze celtiche da Adria*, in *Padusa*, XXIX, 1993, pp. 157–177.

CAPUIS, CHIECO BIANCHI 1992

L. Capuis, A. M. Chieco Bianchi, *Este preromana. Vita e cultura*, in *Este antica* 1992, pp. 41–108.

CAPUIS, CHIECO BIANCHI 2002

L. Capuis, A. M. Chieco Bianchi, *Il santuario sud–orientale: Reitia e i suoi devoti*, in *Este preromana* 2002, pp. 233–247.

CAPUIS, CHIECO BIANCHI 2010

L. Capuis, A. M. Chieco Bianchi, *Le lamine figurate del santuario di Reitia a Este (scavi 1880–1916 e 1987–1991) / Die figural verzierten Votivbleche aus dem Reitia-Heiligtum von Este (Ausgrabungen 1880–1916 und 1987–1991)*. Studien zu vor- und frühgeschichtlichen Heiligtümern, Band 6,1. Il santuario di Reitia a Este vol. 5,1, Mainz am Rhein 2010.

CAPUIS, GAMBACURTA 2001

L. Capuis, G. Gambacurta, *I materiali preromani dal santuario di Altino – località 'Fornace': osservazioni preliminari*, in G. Cresci Marone, M. Tirelli (a cura di), *Orizzonti del sacro. Culti e santuari antichi in Altino e nel Veneto orientale*, Atti del Convegno (Venezia dicembre 1999), Roma 2001, pp. 61–85.

CAPUIS, CHIECO BIANCHI 2020

L. Capuis, A. M. Chieco Bianchi, *Le lamine gurate del santuario di Reitia a Este II (scavi 1880–1916 e 1987–1991)*. Studien zu vor- und frühgeschichtlichen Heiligtümern, Band 6,2. Il santuario di Reitia a Este vol. 5,2, Mainz am Rhein 2020.

CASTOLDI 1995

M. Castoldi 1995, *Recipienti di bronzo greci, magnogreci ed etrusco-italici nelle Civiche Raccolte Archeologiche di Milano, Rassegna di studi del Civico museo archeologico e del Civico gabinetto numismatico di Milano*. Supplemento, vol. 15, Milano 1995.

CAVADA 1996

E. Cavada, *Chiavi e complementi di chiusura di età romana e altomedievale: contesti di rinvenimento e cronologia di alcuni esemplari trentini*, in *Oltre la porta* 1996, pp. 94–102.

*Celti* 1991

*I Celti*, Catalogo della mostra, Milano 1991.

*Celti ed Etruschi* 1987

D. Vitali (a cura di), *Celti ed Etruschi nell'Italia centro-settentrionale dal V secolo a. C. alla romanizzazione*, Atti Convegno Internazionale, Bologna 1985, Imola 1987.

*Celti in Carnia* 2001

S. Vitri, F. Oriolo (a cura di), *I Celti in Carnia e nell'arco alpino centro orientale*, Atti della giornata di studio, Tolmezzo 1999, Trieste 2001.

*Celti nell'Alto Adriatico* 2001

*I Celti nell'Alto Adriatico*, in *Antichità Altoadriatiche*, LXVIII, Trieste 2001.

CHIECO BIANCHI 1987

A. M. Chieco Bianchi, *Dati preliminari su nuove tombe di III sec. da Este*, in *Celti ed Etruschi* 1987, pp. 191–236.

CHIECO BIANCHI 2002

A. M. Chieco Bianchi, *Le statuette di bronzo dal santuario di Reitia a Este (scavi 1880–1916 e 1987–1991) / Die Bronzestatuetten aus dem Reitia-Heiligtum von Este (Ausgrabungen 1880–1916 und 1987–1991)*. Studien zu vor- und frühgeschichtlichen Heiligtümern, Band 3. Il santuario di Reitia a Este, vol. 2, Mainz am Rhein 2002.

*Città invisibile* 2005

M. De Min, M. Gamba, G. Gambacurta, A. Ruta Serafini, *La città invisibile. Padova preromana. Trent'anni di scavi e ricerche*, Bologna 2005.

*Colonizzazione etrusca* 2008

G. M. Della Fina (a cura di), *La colonizzazione etrusca in Italia*, Atti del XV Convegno Internazionale di Studi sulla Storia e l'Archeologia dell'Etruria, Orvieto 2007, Roma 2008.

*Conubia Gentium* 1999

G. Spagnolo Garzoli (a cura di), *Conubia gentium. La necropoli di Oleggio e la romanizzazione dei Vertamocori*, Torino 1999.

CORTI 2001

C. Corti, *Pesi e contrappesi*, in Pondera. *Pesi e misure nell'antichità*, Catalogo della mostra, Modena 2001, pp. 191–212.

CORTI, PALLANTE, TARPINI 2001

C. Corti, P. Pallante, R. Tarpini, *Bilance, stadere, pesi e contrappesi nel Modenese*, in Pondera. *Pesi e misure nell'antichità*, Catalogo della mostra, Modena 2001, pp. 271–313.

*Culti nella preistoria delle Alpi* 1999

*Culti nella preistoria delle Alpi. Le offerte. I santuari. I Riti*, Catalogo della mostra, Bolzano 1999.

D'AMBROSIO, GUZZO, MASTROROBERTO 2004

A. D'Ambrosio, P. G. Guzzo, R. Mastroberto, *Storie da un'eruzione: Pompei, Ercolano, Oplontis*, Milano 2004.

DÄMMER 1986

H.-W. Dämmer, *San Pietro Montagnon (Montegrotto). Ein vorgeschichtliches Seeheiligtum in Venetien / Un santuario protostorico lacustre nel Veneto*. Studien zu vor- und frühgeschichtlichen Heiligtümern, Band 1, Mainz am Rhein 1986.

DÄMMER 2002

H.-W. Dämmer, *Il santuario sud-orientale. Le indagini recenti*, in *Este preromana* 2002, pp. 248–269.

DÄMMER 2018

H.-W. Dämmer, Religionsarchäologische Forschungen in Italien. Das Reitia-Heiligtum in Este. Kölner Studien zur prähistorischen Archäologie Bd. 9, 2018, pp. 266–281.

DE MARINIS 1981

R. C. De Marinis, *Il periodo Golasecca III A in Lombardia*, in *Studi Archeologici I*, pp. 43–284.

DE MARINIS 1986

R. C. De Marinis, *Letà gallica in Lombardia (IV–I secolo a.C.): risultati delle ultime ricerche e problemi aperti*, in *Lombardia tra protostoria e romanità*, Atti II Convegno Archeologico Nazionale, Como, 13–15 aprile 1984, Como 1986, pp. 93–173.

DE MARINIS 2008

R. C. De Marinis, *Aspetti degli influssi dell'espansione etrusca in Val Padana verso la civiltà di Golasecca*, in *Colonizzazione etrusca* 2008, pp. 115–146.

DE MARINIS 2009

R. C. De Marinis, Sesto Calende, *La seconda tomba di guerriero*, in R. C. De Marinis, S. Massa, M. Pizzo (a cura di), *Alle Origini di Varese e del suo territorio. Le collezioni del Sistema Archeologico Provinciale*, Roma 2009, pp. 162–203.

DEFENTE 2003

V. Defente, *Les Celtes en Italie du Nord: Piémont oriental, Lombardie, Vénétie du 6<sup>ème</sup> siècle au 3<sup>ème</sup> siècle av. J.-C.*, Collection de l'Ecole Française de Rome 312, Roma 2003.

VON ELES 1986

P. von Eles, *Le fibule nell'Italia settentrionale*, PBF XIV, 5, München 1986.

*Este antica* 1992

G. Tosi (a cura di), *Este antica. Dalla preistoria all'età romana*, Padova 1992.

*Este I* 1985

A. M. Chieco Bianchi, L. Calzavara Capuis, *Este I. Le necropoli Casa di Ricovero, Casa Muletti Prosdocimi, Casa Alfonsi*, Roma 1985.

*Este II* 2006

L. Capuis, A. M. Chieco Bianchi, *Este II. La necropoli di Villa Benvenuti*, Roma 2006.

*Este preromana* 2002

A. Ruta Serafini, *Este preromana: una città e i suoi santuari*, Treviso 2002.

*Etrusca e Italica* 1997

*Etrusca e Italica. Scritti in ricordo di Massimo Pallottino*, Pisa-Roma 1997.

ETTLINGER 1973

E. Ertliger, *Die römischen Fibeln in der Schweiz*, Bern 1973.

*Europe celtique* 1995

*L'Europe celtique du V<sup>e</sup> au III<sup>e</sup> siècle avant J.-C. Contacts, échanges et mouvements de populations*, Actes du II<sup>e</sup> Symposium International d'Hautvillers, 8–10 octobre 1992, Sceaux 1995.

FACCHINI 1997

G. Facchini, *Letà romana*, in *Ori delle Alpi*, Catalogo della mostra, Trento 1997, pp. 185–191.

FEUGERE, DE MARINIS 1991

M. Feugere, R. De Marinis, *Les poèlons*, in M. Feugere e C. Rolley (a cura di), *La vaisselle tardo-républicaine en bronze*, Dijon 1991, pp. 97–112.

FEUGÈRE 1993

M. Feugère, *Les Armes des Romains, de la République à l'Antiquité tardive*. Paris 1993.

FIORI 2005

F. Fiori, *L'instrumentum metallico dell'abitato etrusco-celtico di Monte Bibele*, in D. Vitali (a cura di), *Studi sulla media e tarda età del ferro nell'Italia settentrionale*, Studi e Scavi nuova serie 12, Bologna 2005, pp. 149–213.

FOGOLARI, PROSDOCIMI 1988

G. Fogolari, A. L. Prosdocimi, *I Veneti antichi. Lingua e cultura*, Padova 1988.

FOGOLARI, GAMBACURTA 2001

G. Fogolari, G. Gambacurta (a cura di), *Materiali veneti preromani e romani del santuario di Lagole di Calalzo al Museo di Pieve di Cadore*, Roma 2001.

FORTUNATI ZUCCÀLA 1990

M. Fortunati Zuccàla, *4e.2b, Lovere: una necropoli*, in *Milano capitale dell'impero romano 286–402 d. C.*, Catalogo della mostra, Milano 1990, pp. 272–273.

FREY 1969

O. H. Frey, *Die Entstehung der Situlenkunst*, Römisch-Germanische Forschungen 31, Berlin 1969.

FURMAN 2014

M. Furman, *The anular ring forms in female fashion in the east celtic region and its impact in the west celtic and cisalpine areas*, in *Les Celtes et le Nord de l'Italie. Premier et Second Âges du fer, I Celts e l'Italia*

del Nord. *Prima e Seconda Età del ferro*, Atti del 36° Colloque international de l'AFEAF, Verona, 17–20 mai 2012, Dijon 2014, pp. 251–258.

GALLIAZZO 1979

V. Galliazzo, *Bronzi Romani del Museo Civico di Treviso*, Roma 1979.

GAMBA 1987

M. Gamba, *Analisi preliminare della necropoli di Arquà Petrarca (Padova)*, in *Celti ed Etruschi* 1987, pp. 237–270.

GAMBACURTA 1990

G. Gambacurta, *I materiali protostorici*, in *Castelcies di Cavaso del Tomba: saggi di scavo nella chiesetta di S. Martino*, (a cura di Anna Nicoletta Rigoni), in “Quaderni di Archeologia del Veneto” VI, 1990, pp. 127–129.

GAMBACURTA 1994

G. Gambacurta, *La paletta da Scaltenigo di Mirano: alcune considerazioni in margine alle palette nel Veneto preromano*, in “Quaderni di Archeologia del Veneto” X, 1994, pp. 153–160.

GAMBACURTA 1998

G. Gambacurta, *Este. Tombe Boldù-Dolfin 52–53*, in *Postumia* 1998, pp. 139–141.

GAMBACURTA 1999

G. Gambacurta, *Aristocrazie venete altinate e ritualità funeraria in un orizzonte di cambiamento*, in *Vigilia di romanizzazione*, Seminario di studio, Venezia, 2–3 dicembre 1997, Roma 1999, pp. 111–125.

GAMBACURTA 2001

G. Gambacurta, *Simpula, Armi, Coltelli*, in Fogolari, Gambacurta 2001, pp. 181–225; 275–287; 289–293.

GAMBACURTA 2005

G. Gambacurta, *Il deposito votivo di Monte Altare (Treviso)*, in *Stipi votive delle Venezie. Altichiero, Monte Altare, Musile, Garda, Riva*, a cura di G. Gorini e A. Mastrocinque, Roma 2005, pp. 105–172.

GAMBACURTA 2011

G. Gambacurta, *Altino preromana (VIII–IV secolo a.C.), I cavalli: tra allevamento, commercio e ritualità; La ritualità funeraria nelle sepolture tra VII e IV secolo a.C.; Le sepolture in dolio nella necropoli Fornasotti: una peculiare ritualità; Gli astucci delle reliquie nel santuario Fornace; Influenze e presenze celtiche nelle necropoli; Il rituale funerario nell'epoca della romanizzazione*, in *Altino antica. Dai Veneti a Venezia*, Venezia 2011, pp. 55–61; e pp. 72–73; 74–75; 76–77; 88; 91–93; 110–111.

GAMBACURTA 2013

G. Gambacurta, *I Celti e il Veneto*, in *Etudes Celtiques* XXXIX, 2013, pp. 31–40.

GAMBACURTA, BRUSTIA 2001

G. Gambacurta, M. Brustia, *Oggetti di ornamento, Vasellame metallico e oggetti vari*, in Fogolari, Gambacurta 2001, pp. 227–233; 247–274.

GAMBACURTA, NASCIMBENE 2008

G. Gambacurta, A. Nascimbene, *Il Veneto orientale tra VI e III secolo a.C.: corrispondenze, in I Veneti antichi. Novità e aggiornamenti*, Atti del Convegno di Studio, Isola della Scala 2005, Sommacampagna (VR) 2008, pp. 101–122.

GAMBACURTA, RUTA SERAFINI 2001

G. Gambacurta, A. Ruta Serafini, *I Celti e il Veneto: appunti per una revisione*, in *Celti nell'Alto Adriatico*, 2001, pp. 187–201.

GAMBACURTA, RUTA SERAFINI 2007

G. Gambacurta, A. Ruta Serafini, *Dal fuso al telaio. Profili di donne nella società di Este nell'età del ferro*, in *Le ore e i giorni delle donne dalla quotidianità alla sacralità tra VIII e VII secolo a.C.*, a cura di P. von Eles, Catalogo della mostra, Verucchio 2007, pp. 45–53.

GAMBACURTA, RUTA SERAFINI 2012

G. Gambacurta, A. Ruta Serafini, *Indicatori della produzione tessile nel Veneto preromano*, in M.S. Busana, P. Basso (a cura di), *La lana nella Cisalpina romana. Economia e società. Studi in onore di Stefania Pesavento Mattioli*, Atti del Convegno, Padova-Verona, 18–20 maggio 2010, Padova 2012, pp. 353–365.

GAMBACURTA, RUTA SERAFINI 2014

G. Gambacurta, A. Ruta Serafini, *Veneti e Celti tra V e III secolo a.C. (tra La Tène A e La Tène B)*, in *Les Celtes et le Nord de l'Italie (Premier et Second Âges du fer)*, Actes du XXXVI<sup>e</sup> colloque international de l'AFEAF, Vérone, 17–20 mai 2012, Dijon 2014, pp. 259–272.

GAMBACURTA, RUTA SERAFINI 2017

G. Gambacurta, A. Ruta Serafini, *Veneti e Celti*, in *Celti d'Italia*, a cura di P. Piana Agostinetti, Atti del Convegno Internazionale di Studio, Roma 2010, Biblioteca di “Studi Etruschi” 59, Roma 2017, pp. 243–287.

GAMBACURTA, CIPRIANO 2018

G. Gambacurta, S. Cipriano, *Varia I / Die nichtmetallinen Kleinfunde aus dem Reitia-Heiligtum von Este (Ausgrabungen 1880–1916 und 1987–1991)*. Studien zu vor- und frühgeschichtlichen Heiligtümern, Band 8,1. Il santuario di Reitia a Este, Band 7,1, Mainz am Rhein 2018.

GHIRARDINI 1888

G. Ghirardini, *Este. Intorno alle antichità scoperte nel fondo Baratela*, in NSc, 1888, pp. 148–173.

GIOVANNINI *et al.* 1997

A. Giovannini, L. Mandruzzato, F. Maselli Scotti, M.R. Mezzi, P. Ventura, *Recenti scavi nelle necropoli aquileiesi*, in *Aquileia Nostra* LXVIII, 1997, pp. 73–198.

Giubiasco II 2006

L. Pernet, E. Carlevaro, L. Tori, G. Vietti, P. Della Casa, B. Schmid-Sikimić, *La necropoli di Giubiasco (TI). Vol. II, Les tombes de La Tène finale et d'époque romaine*, Zürich 2006.

GLEIRSCHER, NOTHDURFTER, SCHUBERT 2002

P. Gleirscher, H. Nothdurfter, E. Schubert, *Das Rungger Egg. Untersuchungen an einem eisenzeitlichen Brandopferplatz bei Seis am Schlern in Südtirol*, Römisch-Germanische Forschungen, Band 61, Mainz 2002.

GRASSI 1998

M. T. Grassi, Bedriacum, in *Postumia* 1998, pp. 489–492.

*Guerrieri, Principi ed Eroi* 2004

F. Marzatico, P. Gleirscher (a cura di), *Guerrieri, principi ed eroi fra il Danubio e il Po dalla Preistoria all'Alto Medioevo*, Catalogo della mostra, Trento 2004.

GUIDONI GUIDI 1983

G. Guidoni Guidi, *Oggetti in metallo*, in *Ravenna e il porto di Classe*, Catalogo della mostra, Bologna 1983, pp. 180–191.

GUILLAUMET 1991

J.-P. Guillaumet, *Les passoires*, in M. Feugère, C. Rolley (edd.), *La vaisselle tardo-républicaine en bronze*, Dijon 1991, pp. 89–96.

GUIRAUD 1989

H. Guiraud, *Bagues et anneaux à l'époque romaine en Gaule*, in *Gallica* 46, 1989, pp. 173–211.

GUŠTIN 1984

M. Guštin, *Die Kelten in Jugoslawien. Übersicht über des Archäologische Funde*, in *Jahrbuch der Römisch-Germanisches Zentralmuseums Mainz* 1979, pp. 305–363.

GUŠTIN 1991

M. Guštin, *Posocje in der jungeren Eisenzeit*, Ljubljana 1991.

GUŠTIN 2002

M. Guštin, *I Celti dell'Adriatico. Carni tra fonti storiche e archeologia*, in *Gli echi della terra. Presenze celtiche in Friuli: dati materiali e momenti dell'immaginario*, Atti del Convegno di Studi, Gorizia, 5–7 ottobre 2001, Pisa-Roma 2002, pp. 11–20.

GUŠTIN 2009

M. Guštin, *Der Torques. Geflochtener Drahtschmuck der Kelten und ihrer Nachbarn*, in S. Grunwald, J. K. Koch, D. Mölders, U. Sommer, S. Wolfram (hrsg.), *Artefact. Festschrift für Sabine Rieckhoff zum 65. Geburtstag*, Universitätsforschungen zur Prähistorischen Archäologie Band 172, Bonn 2009, pp. 477–486.

GUZZO 1993

P. G. Guzzo, *Considerazioni e ipotesi sul diadema della tomba 58c di Valle Pega*, in D. Baldoni (a cura di), *Due donne dell'Italia Antica. Corredi da Spina e Forentum*, Padova 1993, pp. 54–56.

HEINRICH-TAMÁSKA 2013

O. Heinrich-Tamáška (a cura di), *Keszthely-Fenekpuszta: Katalog Der Befunde und ausgewählter Funde sowie neue Forschungsergebnisse*, Budapest - Leipzig - Keszthely - Rahden/Westf. 2013.

ICKLER 2013

S. Ickler, *Die Ausgrabungen 1987–1991 im Reitia-Heiligtum von Este / Gli scavi 1987–1991 nel santuario di Reitia a Este*. Studien zu vor- und frühgeschichtlichen Heiligtümern, Band 7. Il santuario di Reitia a Este, Band 6, Mainz am Rhein 2013.

INVERNIZZI 2001

R. Invernizzi 2001, *Recenti ritrovamenti di materiali bronzei nella zona di Pavia*, in *Bronzi di età romana in Cisalpina. Novità e riletture*, a cura di G. Cuscito e M. Verzár-Bass, AAAd LI, Trieste 2001, pp. 415–425.

JORIO, FORTUNATI ZUCCÀLA 1997

S. Jorio, M. Fortunati Zuccàla, *Oggetti d'ornamento in Lombardia*, in *Ori delle Alpi*, Catalogo mostra, Trento, pp. 376–381.

JURGEIT 1999

F. Jurgeit, *Die etruskischen und italischen Bronzen sowie Gegenstände aus Eisen Blei und Leder im Badischen Landesmuseum Karlsruhe*, Pisa-Roma 1999.

KRUTA 1983

V. Kruta, *Faciès celtiques de la Cisalpine aux IVe et IIIe siècles av. n.è.*, in *Popoli e facies culturali celtiche a nord e a sud delle Alpi dal V al I secolo a.C.*, Atti del Colloquio Internazionale, Milano 1980, Milano 1983, pp. 1–15.

KRUTA POPPI 1995

L. Kruta Poppi, *Il torques in Cisalpina: tradizioni indigene e apporto celtico*, in *Europe celtique* 1995, pp. 293–308.

KULL 2002

B. Kull, *Torques, Schwert und Silberschatze. Eisenzeitliche Fernbeziehungen zwischen Iberischer Halbinsel, Balkan und östlichem Mittelmeerraum*, *Prähistorische Zeitschrift* 77–2, 2002, pp. 189–223.

LABAUNE 1999–2000

Y. Labaune, *Le mobilier métallique gallo-romain d'Autun-Augustodunum. Bilan et perspectives à partir des collections anciennes conservées au Musée Rolin à Autun*, Mémoire D.E.A. Univ. Bourgogne (G. Sauron dir.), 1999–2000.

*Le grandi vie delle civiltà* 2011

F. Marzatico, R. Gebhard, P. Gleirscher (a cura di), *Le grandi vie della civiltà. Relazioni e scambi fra Mediterraneo e il Centro Europa dalla Preistoria alla Romanità*, Catalogo della mostra, Trento 2011, Trento 2011.

LEJARS 1994

T. Lejars, *Gournay III. Les Fourreaux d'épée. Le sanctuaire de Gournay-sur-Aronde et l'armement des Celtes de La Tène moyenne*, *Révue Archéologique de Picardie*, Paris 1994.

LEJARS 1996

T. Lejars, *Les armes en fer: une source d'information privilégiée pour l'étude du fonctionnement des sanctuaires celtiques*, in *Mélanges de l'Ecole Française de Rome Antiquité*, tome 108–1996, 2, pp. 607–630.

LEJARS 2008

T. Lejars, *Les guerriers et l'armement celto-italique de la nécropole de Monte Bibele*, in *Tra mondo celtico e mondo italico* 2008, pp. 127–222.

LEJARS 2013

T. Lejars, *La Tène: La collection Schwab (Bienne, Suisse)*, La Tène, un site, un myte 3, *Cahiers d'Archéologie Romande* 140–141, Lausanne 2013.

LEJARS 2014

T. Lejars, *L'armement des Celtes d'Italie*, in *Les Celtes et le Nord de l'Italie* 2014, pp. 401–434.

*Les Celtes* 1991

*Les Celtes au III<sup>e</sup> siècle av. J.–C.*, Actes du IX<sup>e</sup> Congrès International d'Études Celtiques, Paris 8–12 juillet 1991, *Études Celtiques* XXVIII.

*Les Celtes et le Nord de l'Italie* 2014

*Les Celtes et le Nord de l'Italie (Premier et Second Âges du fer)*, Actes du XXXVI<sup>e</sup> Colloque international de l'A.F.E.A.F., Verona 2012, 36<sup>e</sup> Supplément à la *Révue Archéologique de l'Est*, 2014.

LIBERTINI 1930

G. Libertini, *Il Museo Biscari*, Milano-Roma 1930.

LLOYD-MORGAN 1981

G. Lloyd-Morgan, *The Mirrors*, Nijmegen 1981.

LOCATELLI 2003

D. Locatelli, *Sepulture preromane dalla necropoli Posmon. Scavi 2000–2001*, in Manessi, Nascimbene 2003, pp. 263–313.

*Lombardia tra protostoria e romanità* 1986

*La Lombardia tra protostoria e romanità*, Atti del 2° Convegno Archeologico Regionale, Como 13–15 aprile 1984, Como 1986.

MAETZKE 1987

G. Maetzke, *Statuette etrusche in bronzo*, Il Museo Archeologico Nazionale M.C. Mecenate in Arezzo, Firenze 1987, pp. 189–196.

MAGGIANI 2002

A. Maggiani, *Luoghi di culto e divinità a Este*, in *Este preromana* 2002, pp. 77–87.

MANESSI, NASCIMBENE 2003

P. Manessi, A. Nascimbene, *Montebelluna. Sepulture preromane dalle necropoli di Santa Maria in Colle e Posmon*, Quaderni del Museo di Storia Naturale e Archeologia di Montebelluna, I, 2003.

MANNING 1989

W. H. Manning, *The iron objects*, in L. F. Pitts, J. K. S. Joseph, *Inchtuthil. The Roman legionary Fortress*, London 1989, pp. 289–299.

MASIELLO 1984

L. Masiello, *Corone*, in *Ori di Taranto* 1984, pp. 69–87.

MEFFERT 2009

J. Meffert, *Die paläovenetische Votivkeramik aus dem Reitia-Heiligtum von Este (Ausgrabungen 1880–1916 und 1987–1991) / La ceramica votiva veneta del santuario di Reitia a Este (Scavi 1880–1916 e 1987–1991)*. Studien zu vor- und frühgeschichtlichen Heiligtümern, Band 5,1 (Text) u. 5,2 (Katalog u. Tafeln). Il santuario di Reitia a Este, Band 4,1 (testo) e 4,2 (Catalogo e tavole), Mainz am Rhein 2009.

MELLER 2002

H. Meller, *Die Fibeln aus dem Reitia-Heiligtum von Este (Ausgrabungen 1880–1916)*. Studien zu den Spätlatèneformen / *Le fibule dal santuario di Reitia a Este (scavi 1880–1916)*. Studio delle forme del Tardo La Tène. Studien zu vor- und frühgeschichtlichen Heiligtümern, Band 2. Il santuario di Reitia a Este, Band 1,1, Mainz am Rhein 2002.

MELLER 2012

H. Meller, *Die Fibeln aus dem Reitia-Heiligtum von Este (Ausgrabungen 1880–1916)*. Studien zu den Spätlatèneformen / *Le fibule dal santuario di Reitia a Este (scavi 1880–1916)*. Studi sulle forme tardo-latèniene. Studien zu vor- und frühgeschichtlichen Heiligtümern, Band 2,2. Il santuario di Reitia a Este, Band. 1,2, Mainz am Rhein 2012.

MERCANDO, ZANDA 1998

L. Mercado, E. Zanda, *Bronzi da Industria*, Torino 1998.

MORANDINI 2012

F. Morandini, *La Vittoria alata e i grandi bronzi*, in *Archeologia nella Lombardia orientale. I Musei della rete Ma\_net e il loro territorio*, Firenze 2012, pp. 240–241.

NASCIMBENE 1999

A. Nascimbene, *Caverzano di Belluno. Aspetti e problemi di un centro dell'età del ferro nella media valle del Piave*, Trieste 1999.

NASCIMBENE 2004

A. Nascimbene, *Elementi di corredo della tomba 13 della necropoli di Posmon, località Le Rive, a Montebelluna (Treviso)*, in F. Marzatico, P. Gleirscher (a cura di), *Guerrieri, principi ed eroi*, Catalogo della mostra, Trento 2004, pp. 660–662.

NASCIMBENE 2009

A. Nascimbene, *Le Alpi Orientali nell'Età del Ferro (VII–V secolo a.C.)*, Udine 2009.

NOTHDURFTER 1979

J. Nothdurfter, *Die Eisenfunde von Sanzeno im Nonsberg*, Römisch-Germanische Forschungen 38, Mainz 1979.

*Oltre la porta* 1996

U. Raffaelli (a cura di), *Oltre la porta. Serrature, chiavi e forzieri dalla preistoria all'età moderna nelle Alpi orientali*, Catalogo della mostra, Trento 1996.

*Ori delle Alpi* 1997

L. Endrizzi, F. Marzatico (a cura di), *Ori delle Alpi*, Catalogo della mostra, Trento 1997.

*Ori di Taranto* 1984

*Gli ori di Taranto in età ellenistica*, Catalogo della mostra, Milano 1984.

*Padova preromana* 1976

*Padova preromana*, Catalogo della mostra, Padova 1976.

PANOZZO 1999

N. Panozzo, *Prime osservazioni su una deposizione a rito misto a Santorso (VI)*, in *I Reti / Die Raeter*, Atti del Simposio, Castello di Stenico, Trento 1993, *ArcheAlp* 5, 1999, pp. 234–248.

PERANI 1995

G. Perani, *I torques a nodi nell'Italia nordorientale e in territorio sloveno. Considerazioni tipologiche e cronologiche*, in “Quaderni Friulani di Archeologia” V, 1995, pp. 51–70.

PERNET 2006

L. Pernet, *Les outils, les instruments et la quincaillerie; La vaisselle en métal et en bois*, in *Giubiasco II* 2006, pp. 85–97; 167–181.

PERNET 2010

L. Pernet, *Armement et auxiliaires gaulois (II et I siècle avant notre ère)*, *Protohistoire Européenne* 12, Montagnac.

PERONI *et al.* 1975

R. Peroni, G. L. Carancini, P. Coretti Irdi, L. Ponzi Bonomi, A. Rallo, F. R. Serra Ridgway, *Studi sulla cronologia delle civiltà di Este e Golasecca*, Firenze 1975.

PETTENÒ 2004

E. Pettenò (a cura di), *Nelle campagne della rosa. Dieci anni di ricerche archeologiche a Rosà*, Bassano 2004.

PIANA AGOSTINETTI 1997

P. Piana Agostinetti, *I torques celtici con terminazioni ad anello tra mondo italico e mondo celtico*, in *Etrusca e Italica* 1997, pp. 497–514.

PIANA AGOSTINETTI 2014

P. Piana Agostinetti, *Contributo alla cronologia della tarda età di La Tène nella Cisaalpina centrale*, in *Les Celtes et le Nord de l'Italie (Premier et Second Âges du fer)*, Actes du XXXVI<sup>e</sup> colloque international de l'AFEAF, Vérone, 17–20 mai 2012, Dijon 2014, pp. 37–62.

PICCOTTINI 1984

G. Piccottini, *Utensili di ferro romani da Aquileia e dal Magdalensberg*, in *AAAd*, XXIV 1984, pp. 103–115.

PIRZIO BIROLI STEFANELLI 1991

L. Pirzio Biroli Stefanelli, *Loro dei Romani: gioielli di età imperiale*, Roma, 1991.

*Preistoria Veronese* 2002

A. Aspes (a cura di), *Preistoria Veronese: contributi e aggiornamenti*, Memorie del Museo Civico di Storia Naturale di Verona, Verona 2002.

*Prima Padova* 2014

M. Gamba, G. Gambacurta, A. Ruta Serafini (a cura di), *La prima Padova. Le necropoli di Palazzo Emo Capodilista-Tabacchi e di via Tiepolo-Via San Massimo tra il IX e l'VIII secolo a.C.*, Venezia 2014.

PROSDOCIMI 1963–1964

A. L. Prosdocimi, *Un frammento di Teopompo sui Veneti*, in *Memorie dell'Accademia Patavina LXXVI*, 1963–1964, pp. 201–223.

*Protostoria Sile Tagliamento* 1996

*La Protostoria tra Sile e Tagliamento. Antiche genti tra Veneto e Friuli*, Catalogo della mostra, Piazzola sul Brenta (Padova), 1996.

RADMAN-LIVAJA 2004

I. Radman-Livaja, *Militaria Sisciensia. Nalazi rimske vojne opreme iz Siska u fundusu Arheološkoga muzeja u Zagrebu*, Katalozi i monografije Arheološkoga muzeja u Zagrebu 1, Zagreb 2004.

RAPI 2009

M. Rapi, *La seconda età del ferro nell'area di Como e dintorni. Materiali La Tène nelle collezioni del Civico Museo Archeologico P. Giovio*, *Archeologia dell'Italia Settentrionale* 11, Como 2009.

RAPIN 1987

A. Rapin, *Le système de suspension des fourreaux d'épées laténiens aux III<sup>e</sup> siècle av. J.-C. Innovations techniques et reconstitution des éléments périssables*, in *Celti ed Etruschi* 1987, pp. 529–539.

RAPIN 1988

A. Rapin, *Boucliers et lances*, in *Brunaux*, Rapin 1988, pp. 5–142.

RAPIN 1991a

A. Rapin, *L'armamento*, in *Celti* 1991, pp. 321–331.

RAPIN 1991b

A. Rapin, *Le ceinturon métallique et l'évolution de la panoplie celtique au III<sup>e</sup> siècle av. J.-C.*, in *Les Celtes* 1991, pp. 349–368.

RAPIN 1995

A. Rapin, *Propositions pour un classement des équipements militaires celtiques en amont et en aval d'un repère historique: Delphes 278 avant J.-C.*, in *Europe celtique* 1995, pp. 275–292.

RAPIN 1996

A. Rapin, *Les armes des Celtes. Des messages enfouis sous la rouille*, in *Mélanges de l'Ecole Française de Rome Antiquité* 108–1996, 2, pp. 505–522.

RAPIN 1999

A. Rapin, *L'armement celtique en Europe: chronologie de son évolution technologique du V<sup>e</sup> au I<sup>er</sup> siècle av. J.-C.*, in *Gladius* XIX, 1999, pp. 33–67.

RAPIN 2000

A. Rapin, *L'équipement militaire de la tombe à char de Bouranton (Aube)*, in *Bulletin de la Société Archéologique Champenoise* 63, 2000, pp. 13–42.

REDDÈ 2009

M. Reddè (a cura di), *Oedenburg. Fouilles françaises, allemandes et suisses à Biesheim et Kunheim, Haut-Rhin, France*, Vol. 1, *Les camps militaires julio-claudiens*, Mainz 2009.

RIEDER, TILLMANN 1993

K. H. Rieder, A. Tillmann (Hrsg.), *Neuburg an der Donau. Archäologie rund um den Stadtberg*, Buch a. Erlbach 1993.

RIEMER 2005

H. Riemer, *Die Aschenaltäre aus dem Reitia-Heiligtum von Este im mitteleuropäischen und mediterranen Vergleich / Gli altari di cenere del santuario di Reitia a Este nel contesto centroeuropeo e mediterraneo*. Studien zu vor- und frühgeschichtlichen Heiligtümern, Band 4. Il santuario di Reitia a Este, Band 3, Mainz am Rhein 2005.

RIGHI 2001

G. Righi, *I materiali laténiani di Amaro e di Monte Sorantri a Raveo*, in *Celti in Carnia* 2001, pp. 113–148.

RIHA 1990

E. Riha, *Der römische Schmuck aus Augst und Kaiseraugst*, Augst 1990.

ROSSI 2005

S. Rossi, *La "necropoli del Fiume Nuovo". Topografia dei rinvenimenti, aggiornamento e spunti critici sulla protostoria di Baldaria di Cologna Veneta*, in *Archeologia e idrografia del Veronese a cent'anni dalla deviazione del fiume Guà (1904–2004)*, a cura di G. Leonardi e S. Rossi, *Saluarie dal laboratorio del Piovego*, 6, Cologna Veneta 2005, pp. 267–290.

RUSTOIU, FERENCZ 2002

A. Rustoiu, I. V. Ferencz, *Piese ornamentale de car din Dacia preromana*, in "Thraco-Dacica", XXIII, 1–2, pp. 231–242.

RUTA SERAFINI 1984a

A. Ruta Serafini, *Gli abitati di altura tra l'Adige e il Brenta*, in *Il Veneto nell'antichità. Preistoria e Protostoria*, Verona, 1984, pp. 753–776.

RUTA SERAFINI 1984b

A. Ruta Serafini 1984, *Celtismo nel Veneto: materiali archeologici e prospettive di ricerca*, in *Études Celtiques*, XXI, pp. 7–33.

RUTA SERAFINI 1990

A. Ruta Serafini (a cura di), *La necropoli paleoveneta di via Tiepolo a Padova. Un intervento archeologico nella città*, Catalogo della mostra, Padova 1990.



RUTA SERAFINI 2001

A. Ruta Serafini, *Il celtismo in area veneta. Nuovi dati*, in *Celti in Carnia* 2001, pp. 197–210.

RUTA SERAFINI 2002

A. Ruta Serafini, *Gli strumenti per scrivere: stili e lamine alfabetiche*, in *Akeo* 2002, pp. 93–100.

RUTA SERAFINI, SAINATI 2002

A. Ruta Serafini, C. Sainati, *Il “caso Meggiaro” problemi e prospettive*, in *Este preromana* 2002, pp. 216–223.

SALCUNI, FORMIGLI 2011

A. Salcuni, E. Formigli, *Grandi bronzi romani dall'Italia settentrionale*, Bonn 2011.

SALERNO 2002

R. Salerno, *I bronzi e gli altri votivi*, in *Este preromana* 2002, pp. 149–163.

SALZANI 1976

L. Salzani, *Gazzo Veronese*, in *3000 anni fa a Verona*, Catalogo della mostra, Verona 1976, pp. 168–173.

SALZANI 1982

L. Salzani, *Gazzo (Verona)*, in *Studi Etruschi XLVII*, 1982, pp. 471–472.

SALZANI 1986

L. Salzani, *Povegliano: la sua storia dal Bronzo al Ferro*, Povegliano Veronese 1986.

SALZANI 1987

L. Salzani, *La Preistoria lungo la valle del Tartaro*, Verona 1987.

SALZANI 1995

L. Salzani, *La necropoli gallica di Valeggio sul Mincio (Verona)*, Mantova 1995.

SALZANI 1996

L. Salzani, *La necropoli gallica e romana di S. Maria di Zevio (Verona)*, Mantova 1996.

SALZANI 1998

L. Salzani, *La necropoli gallica di Casalandri a Isola Rizza (Verona)*, Mantova 1998.

SALZANI 2002

L. Salzani, *Una tomba ligure*, in *Preistoria veronese. Contributi e aggiornamenti*, Verona 2002, p. 210.

SCATOZZA HÖRICHT 1989

L. A. Scatozza Hörich, *I monili di Ercolano*, Roma 1989.

SCHÖNFELDER 2002

M. Schönfelder, *Das spätkeltische Wagengrab von Boé (Dép. Lot-et-Garonne)*. Studien zu Wagen und Wagengräbern der jüngeren Latènezeit (Monogr. RGZM, 54), Mainz 2002.

SEDLMAYER 2002

H. Sedlmayer, *Vasellame bronzeo nel territorio di Virunum*, in G. Cuscito, M. Verzár-Bass (a cura di), *Bronzi di età romana in Cisalpina. Novità e riletture*, Atti della XXXII Settimana di Studi Aquileiesi (Aquileia 28–30 maggio 2001), *Antichità Altoadriatiche* 51, Trieste 2002, pp. 363–378.

SENA CHIESA 2009

G. Sena Chiesa (a cura di), *Gemme dei Civici Musei d'Arte di Verona*, Roma 2009.

Settefinestre 1985

*Settefinestre. Una villa schiavistica nell'Etruria romana. 2. La villa e i suoi reperti*, a cura di A. Ricci, Modena 1985.

SPAGNOLO GARZOLI 1999

G. Spagnolo Garzoli, *La guerra come arte e mestiere*, in *Conubia Gentium* 1999, pp. 345–356.

STÖLLNER 2010

T. Stöllner, *Kontakt, Mobilität und Kulturwandel im Frühlatènekreis – das Beispiel Frühlatènegürtelhaken*, in E. Jerem, M. Schönfelder, G. Wieland (hrsg.), *Nord-Süd, Ost-West. Kontakte während der Eisenzeit in Europa*, Akten der Internationalen Tagungen der Ag. Eisenzeit in Hamburg und Sopron 2002, Budapest 2010, pp. 277–319.

STIEBEL 2014

G. D. Stiebel, *Military equipment*, in D. Syon (a cura di), *Gamla III. The Shmarya Gutmann Excavations 1976–1989. Finds and studies. Part 1*, Jerusalem, pp. 57–107.

Storie da un'eruzione 2004

A. D'Ambrosio, M. Mastroberardo (a cura di), *Storie da un'eruzione. Pompei, Ercolano, Oplontis*, Milano 2004.

TAGLIAFERRO 2006

C. Tagliaferro, *Anelli e gemme del Museo Nazionale Atestino*, in *QdAV XXII*, 2006, pp. 167–173.

TARPINI 2001

R. Tarpini, *Fusaiole in piombo preromane. Alcune considerazioni sul valore simbolico della filatura e della tessitura nell'antichità*, in *Pagani e Cristiani. Forme e attestazioni di religiosità nel mondo antico nell'Emilia centrale*, Bologna, 2001, pp. 37–56.

TASSINARI 1993

S. Tassinari, *Il vasellame bronzeo di Pompei*, Roma 1993.

TIRELLI 1981

M. Tirelli, *Una nuova lettura della tomba Nazari 161 di Este (Padova)*, in *Archeologia Veneta* IV, 1981, pp. 7–28.

TIZZONI 1982

M. Tizzoni, *I materiali della tarda età del Ferro al Museo Civico di Lecco*, *Notizie dal Chiostro del Monastero Maggiore di Milano*, Milano 1982.

TIZZONI 1984

M. Tizzoni, *I materiali della tarda età del Ferro nelle Civiche Raccolte Archeologiche di Milano*, *Notizie dal Chiostro del Monastero Maggiore di Milano*, Suppl. III, Milano 1984.

TOMBOLANI 1987

M. Tombolani, *I materiali di tipo La Tène ad Altino (Venezia)*, in *Celti ed Etruschi* 1987, pp. 171–189.

TORELLI 1984

M. Torelli, *Lavinio e Roma. Riti iniziatici e matrimonio tra archeologia e storia*, Roma 1984.

*Tra mondo celtico e mondo italico* 2008

D. Vitali, S. Verger (a cura di), *Tra mondo celtico e mondo italico. La necropoli di Monte Bibeale*, Atti della Tavola Rotonda, Roma 1997, Bologna 2008.

*Tremila anni fa a Verona* 1976

*Tremila anni fa a Verona*, Catalogo della mostra, Verona 1976.

*Trieste antica* 2007

C. Morselli (a cura di), *Trieste antica. Lo scavo di Crosada*, Trieste 2007.

VANNACCI LUNAZZI 1984

G. Vannacci Lunazzi, *Un aspetto della romanizzazione del territorio: la necropoli di Gambolò-Belcreda*, in *Rivista Archeologica dell'Antica Provincia e Diocesi di Como* n. 165, pp. 199–275.

*Veneti antichi* 2008

*I Veneti antichi. Novità e aggiornamenti*, Atti del convegno di studio, Isola della Scala 15 ottobre 2005, Verona 2008.

*Venetkens* 2013

M. Gamba, G. Gambacurta, A. Ruta Serafini, V. Tiné, F. Veronese (a cura di), *Venetkens. Viaggio nella terra dei Veneti antichi*, Catalogo della mostra, Venezia 2013.

VITALI 1989

D. Vitali, *Una tomba con armamento latèniano da Gomoria presso Montagnana*, in *Archeologia Veneta* XII, 1989, pp. 7–25.

VITALI 1992

D. Vitali, *Tombe e necropoli galliche di Bologna e del territorio*, Bologna 1992.

VITALI 1996

D. Vitali, *Manufatti in ferro tipo La Tène in area italiana: le potenzialità non sfruttate*, in *Mélanges de l'École Française de Rome Antiquité* 108–1996, 2, pp. 575–605.

VOLTOLINI 2011

D. Voltolini, *La necropoli veneto-celtica di Megliadino San Fidenzio*, (con appendice di E. Mazzetto), in “*Padusa*” XLVII, 2011, pp. 51–95.

VOLTAN 1985

C. Voltan, *L'offerta rituale alle 'cornacchie' presso i Veneti*, in *Archivio Veneto* CXVI, pp. 5–34.

ZAGHETTO, ZAMBOTTO 2005

L. Zaghetto, G. Zambotto, *Il deposito votivo di Altichiero a Padova (fiume Brenta)*, in *Stipi votive delle Venezie. Altichiero, Monte Altare, Musile, Garda, Riva*, a cura di G. Gorini e A. Mastrocinque, Roma 2005, pp. 41–101.

ZAMPIERI 1997

G. Zampieri (a cura di), “*Gioielli*” del Museo Archeologico di Padova: *vetri, bronzi, metalli preziosi, ambre e gemme*, Padova 1997.

ZAMPIERI, LAVARONE 2000

G. Zampieri, B. Lavarone (a cura di), *Bronzi antichi*, Catalogo della mostra Padova 2000–2001, Roma 2000.

ZEMMER-PLANK 1997

L. Zemmer-Plank, *Losstäbchen*, in *Kult der Vorzeit in den Alpen*, Catalogo della mostra, Innsbruck 1997, pp. 134–136.

ZEMMER-PLANK 2002

L. Zemmer-Plank, *Glück oder Unglück – das Los bestimmt über die Zukunft. Zu den Stäbchengarnituren im Tiroler Landesmuseums Ferdinandeum*, in *Kult der Vorzeit in den Alpen*, Bolzano 2002, pp. 1155–1181.

ZUFFA 1956–57

M. Zuffa, *Le palette rituali in bronzo. Contributo alla conoscenza dell'età del ferro in Italia*, in “*Atti e Memorie della Deputazione di Storia Patria per le Province della Romagna*” VIII, pp. 67–169.



# TAVOLE DI CONCORDANZA – KONKORDANZTABELLEN

## I. Tavola di concordanza tra Catalogo, Inventario Generale, Inventario Civico – Konkordanztabelle zwischen Katalog, Inventario Generale und Inventario Civico

Cat.	I.G.	I.C.
1	44252– 44255	
2	27089	
3	27088	
4	27087	
5	27090	
6	27092	
7	27093	1275
8	27091	
9	27094	
10	48513	
11	44013– 44015	967
12	48855; 48858	
13	27133	
14	48856	
15	48859	
16	43433– 43434a–b	1002
17	43435	1002
18	44016	976
19.1–3	44047; 16826; 16781 e 48052	552, 575

Cat.	I.G.	I.C.
20	44017	977
21	48501	
22	48059	
23	48399	
24	44043- 44044	
25	48493; 48500	
26	43437	
27	43439	1004
28	43440	1004
29	43438	1004
30	30010	
31	30013	
32	30004	
33	30005	
34	29988	
35	40868	
36	43302	
37	30008	
38	43299	
39	29996	
40	29985	

Cat.	I.G.	I.C.
41	43293	
42	29984	
43	29986	
44	43289	
45	43290	
46	43288	
47	29982	
48	29980	
49	29979	
50	44049	
51	29978	
52	40871	
53	29964	
54	29956	
55	29954	
56	44266	
57	43312	
58	43313	
59	29981	
60	29956b	
61.1	29954b	

Cat.	I.G.	I.C.
61.2	29961	
61.3	29958	
62	29957	
63	29959	
64	29960	
65	29963	
66	30020	
67	29965	
68	29966	
69	43310	
70	40874	
71	43309	
72	29967	
73	29965bis	
74	29969	
75	29995b	
76	29995	
77	30006	
78	30009	
79	30007	
80	29962	
81	30018	
82	30017	
83	30016	
84	48861	
85	30015	

Cat.	I.G.	I.C.
86	30019	
87	43279	
88	43282	
89	43280 e 43300	
90	30014	
91	48509	
92	30012	
93	30011	
94	29993	
95	29994	
96	29992	
97	29946	
98	29951	
99	29945	
100	40872	
101	29953	
102	40873	
103	40870	
104	43314	
105	48237	
106	29991	
107	29990	
108	29989	
109	40869	
110	40875	
111	27947	

Cat.	I.G.	I.C.
112	27948	
113	43454	
114	43453	
115	29941	
116	29942	
117	29943	
118	29952	
119	29972	
120	29973	
121	29974	
122	29977	
123	43298	
124	29976	
125	29987	
126	29975	
127	43297	
128	43296	
129	29970	
130	29971	
131	40884	948?
132	40883	948?
133	40882	948?
134	43305	
135	43307	
136	43308	
137	43306	
138	40885	948?

Cat.	I.G.	I.C.
139	40879	948?
140	43304	
141	40886	948?
142	40891	948?
143	40887	948?
144	29947	
145	29948	
146	29950	
147	29949	
148	29944	
149	43972 e 43303	
150	29970	
151	29968	
152	40877	948?
153	44018	965
154	43985	
155	40937	962
156	40935	963
157	40936	963
158	40934	963
159	40932	963
160	40933	963
161	40931	963
162	40930	963
163	40929	963
164	40928	963
165	40938	964
166	40897	945?
167	44050	948?

Cat.	I.G.	I.C.
168	40895	945?
169	40967	940
170	40917 e 43332	945
171	48243	
172	48253	
173	40919 e 43328- 43329	945
174	48239	
175	43323- 43324	
176	40942	944
177	40921	944
178	40905	948
179	40904	948
180	40920	944
181	40898	944
182	48234	
183	48235	
184	40922 e 43327	948
185	40927	948
186	40926a e 43333- 43337	948
187	40925 e 43345- 43352	948
188	40903	948
189	40902	946?
190	40893	948
191	40896	948
192	40924 e 43339- 43344	948

Cat.	I.G.	I.C.
193	40923 e 43338	948
194	40939 e 43354- 43356	948
195	48236	
196	43912	
197	43325 e 43326	
198	44019	971
199	44020	969
200	44021	968
201	43318	970
202	43317	970
203	43321	970
204	43316	970
205	43320	970
206	43322	
207	40943	944
208	43319	
209	44051	
210	40998	980
211	41002	
212	44052	
213	44053	
214	44054	
215	48054	
216	48058	
217	48060	
218	48062	

Cat.	I.G.	I.C.
219	48047	
220	48048	
221	48021	
222	48050	
223	48012 e 44055	
224	48017 e 48349	
225	48391	
226	48547 e 44056	
227	44057	
228	48016	
229	48018	
230	48026	
231	48029	
232	48030	
233	44058	
234	44059	
235	48001	
236	48007	
237	48002	
238	44060	
239	44061	
240	48860	
241	44062	
242	48070	
243	44063	
244	48031	

Cat.	I.G.	I.C.
245	48004– 48005	
246	48038	
247	48040	
248	44064	
249	44065	
250	44066	
251	44067	
252	44068	
253	44069	
254	48857	
255	48042	
256	48046	
257	48014	
258	48019	
259	48025	
260	44070	
261	44071	
262	44072	
263	44073	
264	48043	
265	44074	
266	44075	
267	48023	
268	48037	
269	44076	
270	48003	

Cat.	I.G.	I.C.
271	48028	
272	48035	
273	44077	
274	44078	
275	44079	
276	48009	
277	48027	
278	48032	
279	48041	
280	48008	
281	44080	1241
282	48024	
283	48044– 48045	
284	44081	
285	48020	
286	44082	
287	48006	
288	48011	
289	48022	
290	48013	
291	48036	
292	44083	
293	44084	
294	43971	
295	48010	
296	48033	

Cat.	I.G.	I.C.
297	48039	
298	40890	948?
299	40889	948?
300	40888	948?
301	44085	
302	44086	
303	44087	
304	44088	
305	48613	
306	44089	
307	44090	
308	44091	
309	44092	
310	44093	
311	48618	
312	48612	
313	48601	
314	48599	
315	48632	
316	48606	
317	48624	
318	48625	
319	48634	
320	48602	
321	48626	
322	40928b e 44094	
322.1	44095	

Cat.	I.G.	I.C.
323	44096	
324	44097– 44098	981-982
325	44024	
326	48519	
327	27411	
328	27411bis	
329	44099	
330	48065	
331	48514	
332	48506	
333	27426b– 27426c	
334	40996	
335	44101	
336	44102	
337	44025	
338	44026	1300
339	44027	
340	44028	
341	44029	
342	44030	
343	44103	
344	44104	
345	44105	
346	27406	
347	40990	1261
348	40992	1262
349	40995	1263

Cat.	I.G.	I.C.
350	48120	
351	44106	
352	44107	
353	40988	
354	44260	
355	44256– 44257	
356	44108	
357	16874	
358	44031 e 44109	
358.1	44110	
359	44032 e 44111	
360	44112	987
361	44033	988
362	44034	988
363	44035	989
363.1	48510	
364	48494 e 44113	
365	48498	
366	44036	
367	44037	
368	44038, 44114 e 11104	
369	44265	1286
370	44264	1285
371	44115	
372	44116– 44118	
373	44119	



Cat.	I.G.	I.C.
374	44120– 44122 e 44251	
375	48530	
376	44123	
377	44039	
378	44124– 44126	
379	44127	
380	44040	
381	44041	
382	27102	
383	48521	
384	48523	
385	48517	
386	48520	
387	48518	
388	48522	
389	48549	
390	48650	
391	27426a e 44128	
392	44129	
393	44130	
394	48695	
395	48698	
396	48785	
397	48788	
398	48655	

Cat.	I.G.	I.C.
399	48792	
400	44131	
401	44132	
402	44133	
403.1	44134	
403.2	44135	
403.3	44137	
404	44042	
405	44138	
406	44140– 44141	
407	44139	
408	48503	
409	44136	
410	44261	
411	44262	
412	44142	
413	27084	
414	44268	
415	44143	
416	44144	
417	44145	
418	44146	
419	44147	
420	44148	
421	44149	
422	44263	

Cat.	I.G.	I.C.
423	44150	
424	44151	
425	44152	
426	44269	
427	44153	
428	44154	
429	44155	
430	48565	
431	48496	
432	44156– 44157	
433	44158	
434	48069	
435	44267	
436	48651	
437	44159	
438	48790	
439	44160	
440	44161	
441	44162	
442	44163	
443	44164	
444	44165	
445	44166	
446	44167	
447	44270	1838
448	44168	

Cat.	I.G.	I.C.
449	44169	
450	44170	
451	44171	
452	48645	
453	48646	
454	48649	
455	48652	
456	48657	
457	48648	
458	44172	
459	44173	
460	48049 e 48053	
461	48061 e 48068 e 48063 e 48056	
462	48504	
463	48066	
464	48055 e 48067 e 44174	
465	44175	
466	44176	
467	44177	
468	44178	
469	44179	
470	44180– 44181	
471	44012	
472	48702– 48703	

Cat.	I.G.	I.C.
473	48699– 48700	
474	48701	
475	48704– 48705	
476	41060 e 44250	
477	44182	
478	48515	
479	44183	
480	48653	
481	44184	
482	44185	
483	44186	
484	44187	
485	44188	
486	48654	
487	44189	
488	44190	
489	44191	
490	44192	
491	44193	
492	44194	
493	44195	
494	48656	
495	43986	
496	43987	
497	44196	

Cat.	I.G.	I.C.
498	44197	
499	48794	
500	44198	
501	44199	
502	44200	
503	43455	
504	44201	
505	43978	
506	43976	
507	44202– 44205	
508	48796	
509	48795	
510	44206	
511	44207	
512	44208	
513	44209	
514	44210	
515	44211	
516	44212	
517	44213	
518	44214	
519	44215	
520	44216	
521	44217	
522	44218	
523	44219	

Cat.	I.G.	I.C.
524	43977	
525	44220	
526	44221	
527	44222	
528	44223	
529	44224	
530	48786	
531	44225	
532	44226	
533	44227	
534	44228	
535	44229	
536	44230	
537	44231	
538	44232	
539	44233	
540	40951	955
541	40952	957
542	43913	
543	43914	
544	43915	
545	40940	944
546	40899	945
547	40894	945
548	43917	
549	43918	
550	43919	

Cat.	I.G.	I.C.
551	43920	
552	43921	
553	43916	
554	40967	
555	48231	
556	48232	
557	43281	
558	44234	
559	48556	
560	48245	
561	48259	
562	48260	
563	48640	
564	40946	940
565	40958	940
566	43928	
567	43929	
568	43933	
569	43911	
570	43930	
571	40947	940
572	48247	
573	48262	
574	48252	
575	43906	
576	40948	

Cat.	I.G.	I.C.
577	40964	940
578	43907	
579	40956	940
580	40949	940
581	43936	
582	43937	
583	40957	940
584	43935	
585	43931	
586	43932	
587	40955	940
588	40963	940
589	40912	940
590	40911	940
591	40950	940
592	40966	940
593	43908	
594	40910	940
595	40909	940
596	40908B	940
597	43909B	
598	40907	940
599	40954	940
600	40961	940
601	43939	
602	40960	940
603	40959	940
604	43941	
605	43942	

Cat.	I.G.	I.C.
606	43946	
607	40965	940
608	40945	940
609	43934	
610	40915	940
611	40918	945
612	40901	941
613	48249	
614	40914	940
615	40900	941
616	40913 (43330)	940
617	40916 (43331)	945
618	40906	941
619	40941	944
620	40962	940
621	43938	
622	43944	
623	48251	
624	43945	
625	43940	
626	48258	
627	43948	
628	48611	
629	48256	
630	48641	
631	48642	
632	43952	

Cat.	I.G.	I.C.
633	48244	
634	48246	
635	48248	
636	48257	
637	48241	
638	48242	
639	40881	948?
640	40880	948?
641	43910	
642	43954	
643	43955	
644	43956a	
645	43956b-c	
646	43301	
647	43957	
648	43963a	
649	43963b	
650	43311	
651	43958	
652	43959	
653	43960	
654	43961	
655	43962	
656	43964	
657	40878	948?
658	40892	948?
659	43965	

Cat.	I.G.	I.C.
660	43966	
661	48238	
662	43967	
663	43968	
664	43969	
665	43970	
666	48240	
667	48254	
668	40944	951
669	43357 (40944)	951
670	43358 (40944)	951
671	43359 (40944)	951
672	43360 (40944)	951
673	48233	
674	48255	
675	48251	
676	43922	
677	43923	
678	43924	
679	43925	
680	43926	
681	43927	
682	43943	
683	48250	
684	48261	
685	43975	

Cat.	I.G.	I.C.
686	43974	
687	43981	
688	43980	
689	43973	
690	43979	
691	43983	
692	43982	
693	43947	
694	43985	
695	44259	
696	44235	
697	44002	
698	48692	
699	43990	
700	43989	
701	43993	
702	43988	
703	48670	
704	48691	
705	48685	
706	48720	
707	48684	
708	48677	
709	43991	
710	43992	
711	48712	

Cat.	I.G.	I.C.
712	48713	
713	48714	
714	48716	
715	48718	
716	48717	
717	48725	
718	44004	
719	44005	
720	48659	
721	48666	
722	48660	
723	48676	
724	48680	
725	48681	
726	48675	
727	48678	
728	48679	
729	48683	
730	48724	
731	48693	
732	48694	
733	48696	
734	48727	
735	48728	
736	48697	
737	48663	

Cat.	I.G.	I.C.
738	48682	
739	43994	
740	43995	
741	48661	
742	48662	
743	48673	
744	48688	
745	48690	
746	48687	
747	48710	
748	48686	
749	48689	
750	43999	
751	48711	
752	44008	
753	44007	
754	44000	
755	44001	
756	48671	
757	48729	
758	43998	
759	48709	
760	48715	
761	48722	
762	44003	
763	44006	

Cat.	I.G.	I.C.
764	43996	
765	43997	
766	48726	
767	48730	
768	44011	
769	44010	
770	44009	
771	48664	
772	48665	
773	48667	
774	48668	
775	48745	
776	48669	
777	48672	
778	48674	
779	48721	
780	48619	
781	48620	
782	48621	
783	48622	
784	48623	
785	48631	

Cat.	I.G.	I.C.
786	48731; 48739; 48742; 48749; 48751; 48757; 48759; 48761- 48762; 48764; 48766- 48768; 48771- 48782	
787	48719; 48733- 48738; 48740- 48741; 48743; 48746- 48748; 48765; 48770	
788	48732; 48744; 48750; 48752- 48756; 48758; 48760; 48763; 48769	
789	48512	
790	44236	
791	44237	
792	44238	
793	44258	
794	44239	1044
795	44240	1044
796	44241	
797	44242	

Cat.	I.G.	I.C.
798	44243	
799	44244	
800	44245	
801	44246	
802	44247	
803	44045	
804	48535	
805	44046	
806	44048	

**II. Tavola di concordanza tra Inventario Civico,  
Inventario Generale, Catalogo –  
Konkordanztabelle zwischen Inventario Civico,  
Inventario Generale und Katalog**

I.C.	I.G.	Cat.
552, 575	44047; 16826; 16781 e 48052	19
940	40967	169
940	40946	564
940	40958	565
940	40947	571
940	40964	577
940	40956	579
940	40949	580
940	40957	583
940	40955	587
940	40963	588
940	40912	589
940	40911	590
940	40950	591
940	40966	592
940	40910	594
940	40909	595
940	40908B	596
940	40907	598
940	40954	599
940	40961	600
940	40960	602
940	40959	603
940	40965	607

I.C.	I.G.	Cat.
940	40945	608
940	40915	610
940	40914	614
940	40913 (43330)	616
940	40962	620
941	40901	612
941	40900	615
941	40906	618
944	40942	176
944	40921	177
944	40920	180
944	40898	181
944	40943	207
944	40940	545
944	40941	619
945	40917 e 43332	170
945	40919 e 43328– 43329	173
945	40899	546
945	40894	547
945	40918	611
945	40916 (43331)	617
945?	40897	166
945?	40895	168
946?	40902	189

I.C.	I.G.	Cat.
948	40905	178
948	40904	179
948	40922 e 43327	184
948	40927	185
948	40926a e 43333-43337	186
948	40925 e 43345-43352	187
948	40903	188
948	40893	190
948	40896	191
948	40924 e 43339-43344	192
948	40923 e 43338	193
948	40939 e 43354-43356	194
948?	40884	131
948?	40883	132
948?	40882	133
948?	40885	138
948?	40879	139
948?	40886	141
948?	40891	142
948?	40887	143
948?	40877	152
948?	44050	167
948?	40890	298
948?	40889	299
948?	40888	300
948?	40881	639
948?	40880	640
948?	40878	657
948?	40892	658

I.C.	I.G.	Cat.
951	40944	668
951	43357 (40944)	669
951	43358 (40944)	670
951	43359 (40944)	671
951	43360 (40944)	672
955	40951	540
957	40952	541
962	40937	155
963	40935	156
963	40936	157
963	40934	158
963	40932	159
963	40933	160
963	40931	161
963	40930	162
963	40929	163
963	40928	164
964	40938	165
965	44018	153
967	44013-44015	11
968	44021	200
969	44020	199
970	43318	201
970	43317	202
970	43321	203
970	43316	204
970	43320	205
971	44019	198
976	44016	18
977	44017	20



I.C.	I.G.	Cat.
980	40998	210
981–982	44097–44098	324
987	44112	360
988	44033	361
988	44034	362
989	44035	363
1002	43433–43434a–b	16
1002	43435	17
1004	43439	27
1004	43440	28
1004	43438	29
1044	44239	794
1044	44240	795
1241	44080	281
1261	40990	347
1262	40992	348
1263	40995	349
1275	27093	7
1285	44264	370
1286	44265	369
1300	44026	338
1838	44270	447
	44252–44255	1
	27089	2
	27088	3
	27087	4
	27090	5
	27092	6
	27091	8

I.C.	I.G.	Cat.
	27094	9
	48513	10
	48855; 48858	12
	27133	13
	48856	14
	48859	15
	48501	21
	48059	22
	48399	23
	44043–44044	24
	48493; 48500	25
	43437	26
	30010	30
	30013	31
	30004	32
	30005	33
	29988	34
	40868	35
	43302	36
	30008	37
	43299	38
	29996	39
	29985	40
	43293	41
	29984	42
	29986	43

I.C.	I.G.	Cat.
	43289	44
	43290	45
	43288	46
	29982	47
	29980	48
	29979	49
	44049	50
	29978	51
	40871	52
	29964	53
	29956	54
	29954	55
	44266	56
	43312	57
	43313	58
	29981	59
	29956b	60
	29954b	61.1
	29961	61.2
	29958	61.3
	29957	62
	29959	63
	29960	64
	29963	65
	30020	66
	29965	67

I.C.	I.G.	Cat.
	29966	68
	43310	69
	40874	70
	43309	71
	29967	72
	29965bis	73
	29969	74
	29995b	75
	29995	76
	30006	77
	30009	78
	30007	79
	29962	80
	30018	81
	30017	82
	30016	83
	48861	84
	30015	85
	30019	86
	43279	87
	43282	88
	43280 e 43300	89
	30014	90
	48509	91
	30012	92
	30011	93

I.C.	I.G.	Cat.
	29993	94
	29994	95
	29992	96
	29946	97
	29951	98
	29945	99
	40872	100
	29953	101
	40873	102
	40870	103
	43314	104
	48237	105
	29991	106
	29990	107
	29989	108
	40869	109
	40875	110
	27947	111
	27948	112
	43454	113
	43453	114
	29941	115
	29942	116
	29943	117
	29952	118
	29972	119

I.C.	I.G.	Cat.
	29973	120
	29974	121
	29977	122
	43298	123
	29976	124
	29987	125
	29975	126
	43297	127
	43296	128
	29970	129
	29971	130
	43305	134
	43307	135
	43308	136
	43306	137
	43304	140
	29947	144
	29948	145
	29950	146
	29949	147
	29944	148
	43972 e 43303	149
	29970	150
	29968	151
	43985	154
	48243	171

I.C.	I.G.	Cat.
	48253	172
	48239	174
	43323-43324	175
	48234	182
	48235	183
	48236	195
	43912	196
	43325 e 43326	197
	43322	206
	43319	208
	44051	209
	41002	211
	44052	212
	44053	213
	44054	214
	48054	215
	48058	216
	48060	217
	48062	218
	48047	219
	48048	220
	48021	221
	48050	222
	48012 e 44055	223
	48017 e 48349	224
	48391	225

I.C.	I.G.	Cat.
	48547 e 44056	226
	44057	227
	48016	228
	48018	229
	48026	230
	48029	231
	48030	232
	44058	233
	44059	234
	48001	235
	48007	236
	48002	237
	44060	238
	44061	239
	48860	240
	44062	241
	48070	242
	44063	243
	48031	244
	48004-48005	245
	48038	246
	48040	247
	44064	248
	44065	249
	44066	250
	44067	251

I.C.	I.G.	Cat.
	44068	252
	44069	253
	48857	254
	48042	255
	48046	256
	48014	257
	48019	258
	48025	259
	44070	260
	44071	261
	44072	262
	44073	263
	48043	264
	44074	265
	44075	266
	48023	267
	48037	268
	44076	269
	48003	270
	48028	271
	48035	272
	44077	273
	44078	274
	44079	275
	48009	276
	48027	277

I.C.	I.G.	Cat.
	48032	278
	48041	279
	48008	280
	48024	282
	48044-48045	283
	44081	284
	48020	285
	44082	286
	48006	287
	48011	288
	48022	289
	48013	290
	48036	291
	44083	292
	44084	293
	43971	294
	48010	295
	48033	296
	48039	297
	44085	301
	44086	302
	44087	303
	44088	304
	48613	305
	44089	306
	44090	307

I.C.	I.G.	Cat.
	44091	308
	44092	309
	44093	310
	48618	311
	48612	312
	48601	313
	48599	314
	48632	315
	48606	316
	48624	317
	48625	318
	48634	319
	48602	320
	48626	321
	40928b e 44094	322
	44095	322.1
	44096	323
	44024	325
	48519	326
	27411	327
	27411bis	328
	44099	329
	48065	330
	48514	331
	48506	332
	27426b-27426c	333

I.C.	I.G.	Cat.
	40996	334
	44101	335
	44102	336
	44025	337
	44027	339
	44028	340
	44029	341
	44030	342
	44103	343
	44104	344
	44105	345
	27406	346
	48120	350
	44106	351
	44107	352
	40988	353
	44260	354
	44256-44257	355
	44108	356
	16874	357
	44031 e 44109	358
	44110	358.1
	44032 e 44111	359
	48510	363.1
	48494 e 44113	364
	48498	365

I.C.	I.G.	Cat.
	44036	366
	44037	367
	44038, 44114 e 11104	368
	44115	371
	44116–44118	372
	44119	373
	44120–44122 e 44251	374
	48530	375
	44123	376
	44039	377
	44124–44126	378
	44127	379
	44040	380
	44041	381
	27102	382
	48521	383
	48523	384
	48517	385
	48520	386
	48518	387
	48522	388
	48549	389
	48650	390
	27426a e 44128	391
	44129	392
	44130	393

I.C.	I.G.	Cat.
	48695	394
	48698	395
	48785	396
	48788	397
	48655	398
	48792	399
	44131	400
	44132	401
	44133	402
	44134	403.1
	44135	403.2
	44137	403.3
	44042	404
	44138	405
	44140–44141	406
	44139	407
	48503	408
	44136	409
	44261	410
	44262	411
	44142	412
	27084	413
	44268	414
	44143	415
	44144	416
	44145	417

I.C.	I.G.	Cat.
	44146	418
	44147	419
	44148	420
	44149	421
	44263	422
	44150	423
	44151	424
	44152	425
	44269	426
	44153	427
	44154	428
	44155	429
	48565	430
	48496	431
	44156–44157	432
	44158	433
	48069	434
	44267	435
	48651	436
	44159	437
	48790	438
	44160	439
	44161	440
	44162	441
	44163	442
	44164	443

I.C.	I.G.	Cat.
	44165	444
	44166	445
	44167	446
	44168	448
	44169	449
	44170	450
	44171	451
	48645	452
	48646	453
	48649	454
	48652	455
	48657	456
	48648	457
	44172	458
	44173	459
	48049 e 48053	460
	48061 e 48068 e 48063 e 48056	461
	48504	462
	48066	463
	48055 e 48067 e 44174	464
	44175	465
	44176	466
	44177	467
	44178	468
	44179	469
	44180–44181	470



I.C.	I.G.	Cat.
	44012	471
	48702–48703	472
	48699–48700	473
	48701	474
	48704–48705	475
	41060 e 44250	476
	44182	477
	48515	478
	44183	479
	48653	480
	44184	481
	44185	482
	44186	483
	44187	484
	44188	485
	48654	486
	44189	487
	44190	488
	44191	489
	44192	490
	44193	491
	44194	492
	44195	493
	48656	494
	43986	495
	43987	496

I.C.	I.G.	Cat.
	44196	497
	44197	498
	48794	499
	44198	500
	44199	501
	44200	502
	43455	503
	44201	504
	43978	505
	43976	506
	44202–44205	507
	48796	508
	48795	509
	44206	510
	44207	511
	44208	512
	44209	513
	44210	514
	44211	515
	44212	516
	44213	517
	44214	518
	44215	519
	44216	520
	44217	521
	44218	522

I.C.	I.G.	Cat.
	44219	523
	43977	524
	44220	525
	44221	526
	44222	527
	44223	528
	44224	529
	48786	530
	44225	531
	44226	532
	44227	533
	44228	534
	44229	535
	44230	536
	44231	537
	44232	538
	44233	539
	43913	542
	43914	543
	43915	544
	43917	548
	43918	549
	43919	550
	43920	551
	43921	552
	43916	553

I.C.	I.G.	Cat.
	40967	554
	48231	555
	48232	556
	43281	557
	44234	558
	48556	559
	48245	560
	48259	561
	48260	562
	48640	563
	43928	566
	43929	567
	43933	568
	43911	569
	43930	570
	48247	572
	48262	573
	48252	574
	43906	575
	40948	576
	43907	578
	43936	581
	43937	582
	43935	584
	43931	585
	43932	586

I.C.	I.G.	Cat.
	43908	593
	43909B	597
	43939	601
	43941	604
	43942	605
	43946	606
	43934	609
	48249	613
	43938	621
	43944	622
	48251	623
	43945	624
	43940	625
	48258	626
	43948	627
	48611	628
	48256	629
	48641	630
	48642	631
	43952	632
	48244	633
	48246	634
	48248	635
	48257	636
	48241	637
	48242	638

I.C.	I.G.	Cat.
	43910	641
	43954	642
	43955	643
	43956a	644
	43956b-c	645
	43301	646
	43957	647
	43963a	648
	43963b	649
	43311	650
	43958	651
	43959	652
	43960	653
	43961	654
	43962	655
	43964	656
	43965	659
	43966	660
	48238	661
	43967	662
	43968	663
	43969	664
	43970	665
	48240	666
	48254	667
	48233	673

I.C.	I.G.	Cat.
	48255	674
	48251	675
	43922	676
	43923	677
	43924	678
	43925	679
	43926	680
	43927	681
	43943	682
	48250	683
	48261	684
	43975	685
	43974	686
	43981	687
	43980	688
	43973	689
	43979	690
	43983	691
	43982	692
	43947	693
	43985	694
	44259	695
	44235	696
	44002	697
	48692	698
	43990	699

I.C.	I.G.	Cat.
	43989	700
	43993	701
	43988	702
	48670	703
	48691	704
	48685	705
	48720	706
	48684	707
	48677	708
	43991	709
	43992	710
	48712	711
	48713	712
	48714	713
	48716	714
	48718	715
	48717	716
	48725	717
	44004	718
	44005	719
	48659	720
	48666	721
	48660	722
	48676	723
	48680	724
	48681	725

I.C.	I.G.	Cat.
	48675	726
	48678	727
	48679	728
	48683	729
	48724	730
	48693	731
	48694	732
	48696	733
	48727	734
	48728	735
	48697	736
	48663	737
	48682	738
	43994	739
	43995	740
	48661	741
	48662	742
	48673	743
	48688	744
	48690	745
	48687	746
	48710	747
	48686	748
	48689	749
	43999	750
	48711	751

I.C.	I.G.	Cat.
	44008	752
	44007	753
	44000	754
	44001	755
	48671	756
	48729	757
	43998	758
	48709	759
	48715	760
	48722	761
	44003	762
	44006	763
	43996	764
	43997	765
	48726	766
	48730	767
	44011	768
	44010	769
	44009	770
	48664	771
	48665	772
	48667	773
	48668	774
	48745	775
	48669	776
	48672	777

I.C.	I.G.	Cat.
	48674	778
	48721	779
	48619	780
	48620	781
	48621	782
	48622	783
	48623	784
	48631	785
	48731; 48739; 48742; 48749; 48751; 48757; 48759; 48761– 48762; 48764; 48766–48768; 48771–48782	786
	48719; 48733– 48738; 48740– 48741; 48743; 48746–48748; 48765; 48770	787
	48732; 48744; 48750; 48752– 48756; 48758; 48760; 48763; 48769	788
	48512	789
	44236	790
	44237	791
	44238	792
	44258	793
	44241	796
	44242	797
	44243	798

I.C.	I.G.	Cat.
	44244	799
	44245	800
	44246	801
	44247	802
	44045	803
	48535	804
	44046	805
	44048	806

**III. Tavola di concordanza tra Inventario Generale,  
Catalogo, Inventario Civico –  
Konkordanztabelle zwischen Inventario Generale,  
Katalog und Inventario Civico**

I.G.	Cat.	I.C.
16874	357	
27084	413	
27087	4	
27088	3	
27089	2	
27090	5	
27091	8	
27092	6	
27093	7	1275
27094	9	
27102	382	
27133	13	
27406	346	
27411	327	
27411bis	328	
27426a e 44128	391	
27426b– 27426c	333	
27947	111	
27948	112	
29941	115	
29942	116	
29943	117	

I.G.	Cat.	I.C.
29944	148	
29945	99	
29946	97	
29947	144	
29948	145	
29949	147	
29950	146	
29951	98	
29952	118	
29953	101	
29954	55	
29954b	61.1	
29955b	75	
29956	54	
29956b	60	
29957	62	
29958	61.3	
29959	63	
29960	64	
29961	61.2	
29962	80	
29963	65	

I.G.	Cat.	I.C.
29964	53	
29965	67	
29966	68	
29967	72	
29968	151	
29969	74	
29970	129	
29970	150	
29971	130	
29972	119	
29973	120	
29974	121	
29975	126	
29976	124	
29977	122	
29978	51	
29979	49	
29980	48	
29981	59	
29982	47	
29984	42	
29985	40	
29986	43	
29987	125	
29988	34	
29989	108	
29990	107	

I.G.	Cat.	I.C.
29991	106	
29992	96	
29993	94	
29994	95	
29995	76	
29995bis	73	
29996	39	
30004	32	
30005	33	
30006	77	
30007	79	
30008	37	
30009	78	
30010	30	
30011	93	
30012	92	
30013	31	
30014	90	
30015	85	
30016	83	
30017	82	
30018	81	
30019	86	
30020	66	
40868	35	
40869	109	
40870	103	



I.G.	Cat.	I.C.
40871	52	
40872	100	
40873	102	
40874	70	
40875	110	
40877	152	948?
40878	657	948?
40879	139	948?
40880	640	948?
40881	639	948?
40882	133	948?
40883	132	948?
40884	131	948?
40885	138	948?
40886	141	948?
40887	143	948?
40888	300	948?
40889	299	948?
40890	298	948?
40891	142	948?
40892	658	948?
40893	190	948
40894	547	945
40895	168	945?
40896	191	948
40897	166	945?
40898	181	944

I.G.	Cat.	I.C.
40899	546	945
40900	615	941
40901	612	941
40902	189	946?
40903	188	948
40904	179	948
40905	178	948
40906	618	941
40907	598	940
40908B	596	940
40909	595	940
40910	594	940
40911	590	940
40912	589	940
40913 (43330)	616	940
40914	614	940
40915	610	940
40916 (43331)	617	945
40917 e 43332	170	945
40918	611	945
40919 e 43328– 43329	173	945
40920	180	944
40921	177	944
40922 e 43327	184	948
40923 e 43338	193	948

I.G.	Cat.	I.C.
40924 e 43339– 43344	192	948
40925 e 43345– 43352	187	948
40926a e 43333– 43337	186	948
40927	185	948
40928	164	963
40928b e 44094	322	
40929	163	963
40930	162	963
40931	161	963
40932	159	963
40933	160	963
40934	158	963
40935	156	963
40936	157	963
40937	155	962
40938	165	964
40939 e 43354– 43356	194	948
40940	545	944
40941	619	944
40942	176	944
40943	207	944
40944	668	951
40945	608	940
40946	564	940

I.G.	Cat.	I.C.
40947	571	940
40948	576	
40949	580	940
40950	591	940
40951	540	955
40952	541	957
40954	599	940
40955	587	940
40956	579	940
40957	583	940
40958	565	940
40959	603	940
40960	602	940
40961	600	940
40962	620	940
40963	588	940
40964	577	940
40965	607	940
40966	592	940
40967	169	940
40967	554	
40988	353	
40990	347	1261
40992	348	1262
40995	349	1263
40996	334	
40998	210	980

I.G.	Cat.	I.C.
41002	211	
41060 e 44250	476	
43279	87	
43280 e 43300	89	
43281	557	
43282	88	
43288	46	
43289	44	
43290	45	
43293	41	
43296	128	
43297	127	
43298	123	
43299	38	
43301	646	
43302	36	
43304	140	
43305	134	
43306	137	
43307	135	
43308	136	
43309	71	
43310	69	
43311	650	
43312	57	
43313	58	
43314	104	

I.G.	Cat.	I.C.
43316	204	970
43317	202	970
43318	201	970
43319	208	
43320	205	970
43321	203	970
43322	206	
43323- 43324	175	
43325 e 43326	197	
43433- 43434a-b	16	1002
43435	17	1002
43437	26	
43438	29	1004
43439	27	1004
43440	28	1004
43453	114	
43454	113	
43455	503	
43357 (40944)	669	951
43358 (40944)	670	951
43359 (40944)	671	951
43360 (40944)	672	951
43906	575	
43907	578	
43908	593	
43909B	597	

I.G.	Cat.	I.C.
43910	641	
43911	569	
43912	196	
43913	542	
43914	543	
43915	544	
43916	553	
43917	548	
43918	549	
43919	550	
43920	551	
43921	552	
43922	676	
43923	677	
43924	678	
43925	679	
43926	680	
43927	681	
43928	566	
43929	567	
43930	570	
43931	585	
43932	586	
43933	568	
43934	609	
43935	584	
43936	581	

I.G.	Cat.	I.C.
43937	582	
43938	621	
43939	601	
43940	625	
43941	604	
43942	605	
43943	682	
43944	622	
43945	624	
43946	606	
43947	693	
43948	627	
43952	632	
43954	642	
43955	643	
43956a	644	
43956b– c	645	
43957	647	
43958	651	
43959	652	
43960	653	
43961	654	
43962	655	
43963a	648	
43963b	649	
43964	656	
43965	659	

I.G.	Cat.	I.C.
43966	660	
43967	662	
43968	663	
43969	664	
43970	665	
43971	294	
43972 e 43303	149	
43973	689	
43974	686	
43975	685	
43976	506	
43977	524	
43978	505	
43979	690	
43980	688	
43981	687	
43982	692	
43983	691	
43985	154	
43985	694	
43986	495	
43987	496	
43988	702	
43989	700	
43990	699	
43991	709	
43992	710	

I.G.	Cat.	I.C.
43993	701	
43994	739	
43995	740	
43996	764	
43997	765	
43998	758	
43999	750	
44000	754	
44001	755	
44002	697	
44003	762	
44004	718	
44005	719	
44006	763	
44007	753	
44008	752	
44009	770	
44010	769	
44011	768	
44012	471	
44013– 44015	11	967
44016	18	976
44017	20	977
44018	153	965
44019	198	971
44020	199	969
44021	200	968

I.G.	Cat.	I.C.
44024	325	
44025	337	
44026	338	1300
44027	339	
44028	340	
44029	341	
44030	342	
44031 e 44109	358	
44032 e 44111	359	
44033	361	988
44034	362	988
44035	363	989
44036	366	
44037	367	
44038, 44114 e 11104	368	
44039	377	
44040	380	
44041	381	
44042	404	
44043– 44044	24	
44045	803	
44046	805	
44047; 16826; 16781 e 48052	19.1-3	552, 575
44048	806	

I.G.	Cat.	I.C.
44049	50	
44050	167	948?
44051	209	
44052	212	
44053	213	
44054	214	
44057	227	
44058	233	
44059	234	
44060	238	
44061	239	
44062	241	
44063	243	
44064	248	
44065	249	
44066	250	
44067	251	
44068	252	
44069	253	
44070	260	
44071	261	
44072	262	
44073	263	
44074	265	
44075	266	
44076	269	
44077	273	

I.G.	Cat.	I.C.
44078	274	
44079	275	
44080	281	1241
44081	284	
44082	286	
44083	292	
44084	293	
44085	301	
44086	302	
44087	303	
44088	304	
44089	306	
44090	307	
44091	308	
44092	309	
44093	310	
44095	322.1	
44096	323	
44097– 44098	324	981-982
44099	329	
44101	335	
44102	336	
44103	343	
44104	344	
44105	345	
44106	351	
44107	352	

I.G.	Cat.	I.C.
44108	356	
44110	358.1	
44112	360	987
44115	371	
44116– 44118	372	
44119	373	
44120– 44122 e 44251	374	
44123	376	
44124– 44126	378	
44127	379	
44129	392	
44130	393	
44131	400	
44132	401	
44133	402	
44134	403.1	
44135	403.2	
44136	409	
44137	403.3	
44138	405	
44139	407	
44140– 44141	406	
44142	412	
44143	415	
44144	416	
44145	417	

I.G.	Cat.	I.C.
44146	418	
44147	419	
44148	420	
44149	421	
44150	423	
44151	424	
44152	425	
44153	427	
44154	428	
44155	429	
44156– 44157	432	
44158	433	
44159	437	
44160	439	
44161	440	
44162	441	
44163	442	
44164	443	
44165	444	
44166	445	
44167	446	
44168	448	
44169	449	
44170	450	
44171	451	
44172	458	
44173	459	

I.G.	Cat.	I.C.
44175	465	
44176	466	
44177	467	
44178	468	
44179	469	
44180– 44181	470	
44182	477	
44183	479	
44184	481	
44185	482	
44186	483	
44187	484	
44188	485	
44189	487	
44190	488	
44191	489	
44192	490	
44193	491	
44194	492	
44195	493	
44196	497	
44197	498	
44198	500	
44199	501	
44200	502	
44201	504	
44202– 44205	507	



I.G.	Cat.	I.C.
44206	510	
44207	511	
44208	512	
44209	513	
44210	514	
44211	515	
44212	516	
44213	517	
44214	518	
44215	519	
44216	520	
44217	521	
44218	522	
44219	523	
44220	525	
44221	526	
44222	527	
44223	528	
44224	529	
44225	531	
44226	532	
44227	533	
44228	534	
44229	535	
44230	536	
44231	537	
44232	538	

I.G.	Cat.	I.C.
44233	539	
44234	558	
44235	696	
44236	790	
44237	791	
44238	792	
44239	794	1044
44240	795	1044
44241	796	
44242	797	
44243	798	
44244	799	
44245	800	
44246	801	
44247	802	
44252– 44255	1	
44256– 44257	355	
44258	793	
44259	695	
44260	354	
44261	410	
44262	411	
44263	422	
44264	370	1285
44265	369	1286
44266	56	
44267	435	

I.G.	Cat.	I.C.
44268	414	
44269	426	
44270	447	1838
48001	235	
48002	237	
48003	270	
48004– 48005	245	
48006	287	
48007	236	
48008	280	
48009	276	
48010	295	
48011	288	
48012 e 44055	223	
48013	290	
48014	257	
48016	228	
48017 e 48349	224	
48018	229	
48019	258	
48020	285	
48021	221	
48022	289	
48023	267	
48024	282	
48025	259	
48026	230	

I.G.	Cat.	I.C.
48027	277	
48028	271	
48029	231	
48030	232	
48031	244	
48032	278	
48033	296	
48035	272	
48036	291	
48037	268	
48038	246	
48039	297	
48040	247	
48041	279	
48042	255	
48043	264	
48044– 48045	283	
48046	256	
48047	219	
48048	220	
48049 e 48053	460	
48050	222	
48059	22	
48054	215	
48055 e 48067 e 44174	464	
48058	216	

I.G.	Cat.	I.C.
48060	217	
48061 e 48068 e 48063 e 48056	461	
48062	218	
48065	330	
48066	463	
48069	434	
48070	242	
48120	350	
48231	555	
48232	556	
48233	673	
48234	182	
48235	183	
48236	195	
48237	105	
48238	661	
48239	174	
48240	666	
48241	637	
48242	638	
48243	171	
48244	633	
48245	560	
48246	634	
48247	572	
48248	635	

I.G.	Cat.	I.C.
48249	613	
48250	683	
48251	623	
48251	675	
48252	574	
48253	172	
48254	667	
48255	674	
48256	629	
48257	636	
48258	626	
48259	561	
48260	562	
48261	684	
48262	573	
48391	225	
48399	23	
48493; 48500	25	
48494 e 44113	364	
48496	431	
48498	365	
48501	21	
48503	408	
48504	462	
48506	332	
48509	91	
48510	363.1	

I.G.	Cat.	I.C.
48512	789	
48513	10	
48514	331	
48515	478	
48517	385	
48518	387	
48519	326	
48520	386	
48521	383	
48522	388	
48523	384	
48530	375	
48535	804	
48549	389	
48556	559	
48565	430	
48599	314	
48601	313	
48602	320	
48606	316	
48611	628	
48612	312	
48613	305	
48618	311	
48619	780	
48620	781	
48621	782	

I.G.	Cat.	I.C.
48622	783	
48623	784	
48624	317	
48625	318	
48626	321	
48631	785	
48632	315	
48634	319	
48640	563	
48641	630	
48642	631	
48645	452	
48646	453	
48547 e 44056	226	
48648	457	
48649	454	
48650	390	
48651	436	
48652	455	
48653	480	
48654	486	
48655	398	
48656	494	
48657	456	
48659	720	
48660	722	
48661	741	

I.G.	Cat.	I.C.
48662	742	
48663	737	
48664	771	
48665	772	
48666	721	
48667	773	
48668	774	
48669	776	
48670	703	
48671	756	
48672	777	
48673	743	
48674	778	
48675	726	
48676	723	
48677	708	
48678	727	
48679	728	
48680	724	
48681	725	
48682	738	
48683	729	
48684	707	
48685	705	
48686	748	
48687	746	
48688	744	

I.G.	Cat.	I.C.
48689	749	
48690	745	
48691	704	
48692	698	
48693	731	
48694	732	
48695	394	
48696	733	
48697	736	
48698	395	
48699– 48700	473	
48701	474	
48702– 48703	472	
48704– 48705	475	
48709	759	
48710	747	
48711	751	
48712	711	
48713	712	
48714	713	
48715	760	
48716	714	
48717	716	
48718	715	

I.G.	Cat.	I.C.
48719; 48733– 48738; 48740– 48741; 48743; 48746– 48748; 48765; 48770	787	
48720	706	
48721	779	
48722	761	
48724	730	
48725	717	
48726	766	
48727	734	
48728	735	
48729	757	
48730	767	
48731; 48739; 48742; 48749; 48751; 48757; 48759; 48761– 48762; 48764; 48766– 48768; 48771– 48782	786	

I.G.	Cat.	I.C.
48732; 48744; 48750; 48752– 48756; 48758; 48760; 48763; 48769	788	
48745	775	
48785	396	
48786	530	
48788	397	
48790	438	
48792	399	
48794	499	
48795	509	
48796	508	
48855; 48858	12	
48856	14	
48857	254	
48859	15	
48860	240	
48861	84	

TAVOLE 1–108 · TAFELN 1–108



1.1



1.2



1.3



1.4

Este, santuario di Reitia. Frammenti di statua di bronzo – Fragmente einer Bronzestatue: 1.1–1.4.  
Scala 1 : 1.





Este, santuario di Reitia. Frammenti di statua di bronzo – Fragmente einer Bronzestatue: 1.5–1.6.  
Scala 1 : 1.



1.7



1.8

Este, santuario di Reitia. Frammenti di statua di bronzo – Fragmente einer Bronzestatue: 1.7–1.8.  
Scala 1 : 1.



1.9



1.10

Este, santuario di Reitia. Frammenti di statua di bronzo – Fragmente einer Bronzestatue: 1.9–1.10.  
Scala 1 : 1.



1.11



1.12

Este, santuario di Reitia. Frammenti di statua di bronzo – Fragmente einer Bronzestatue: 1.11–1.12.  
Scala 1 : 1.

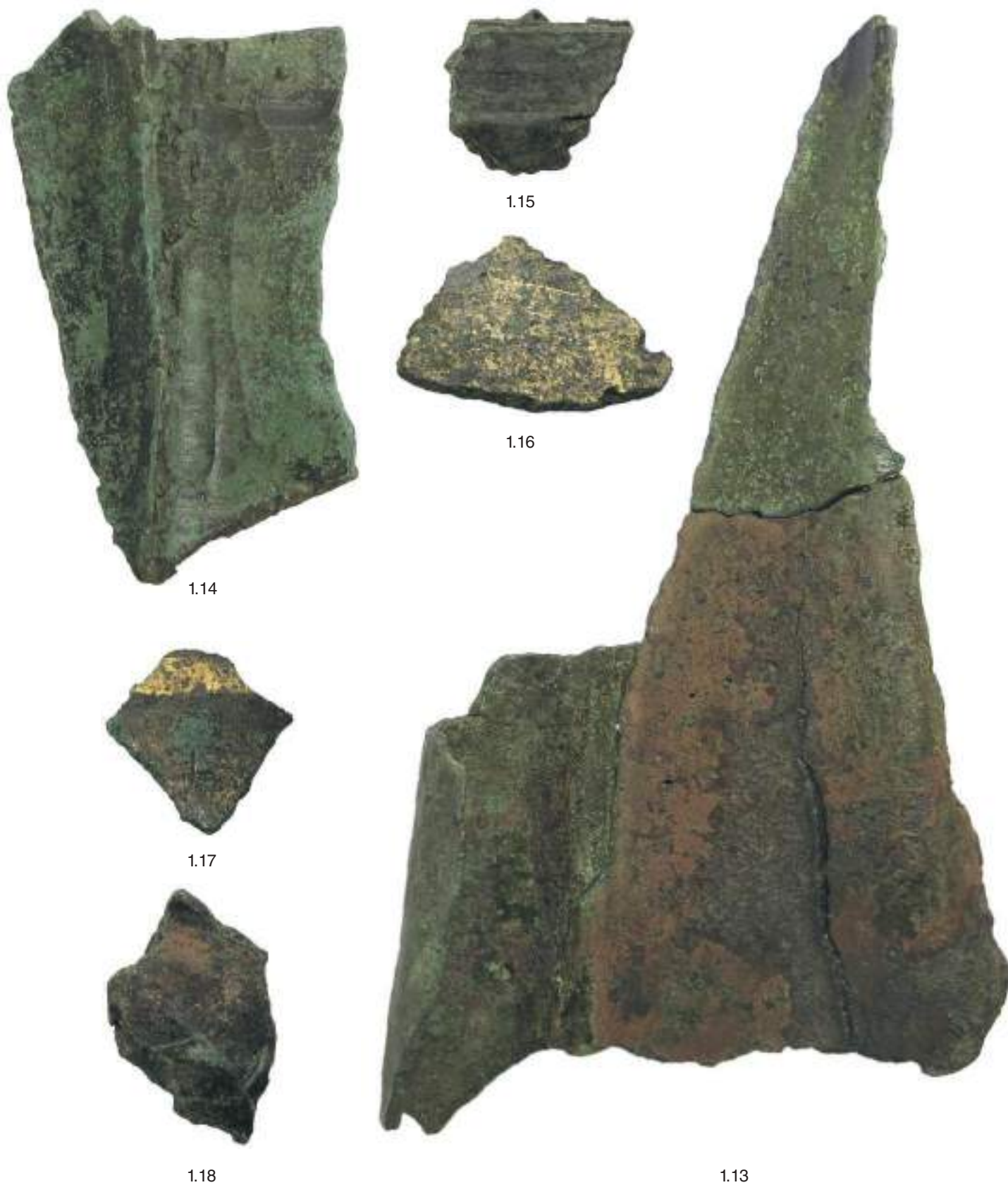

Este, santuario di Reitia. Frammenti di statua di bronzo (lati esterni) – Fragmente einer Bronzestatue (Außenseiten):  
1.13–1.18. Scala 1 : 1.



Este, santuario di Reitia. Frammenti di statua di bronzo (lati interni) – Fragmente einer Bronzestatue (Innenseiten):  
1.13–1.18. Scala 1 : 1.

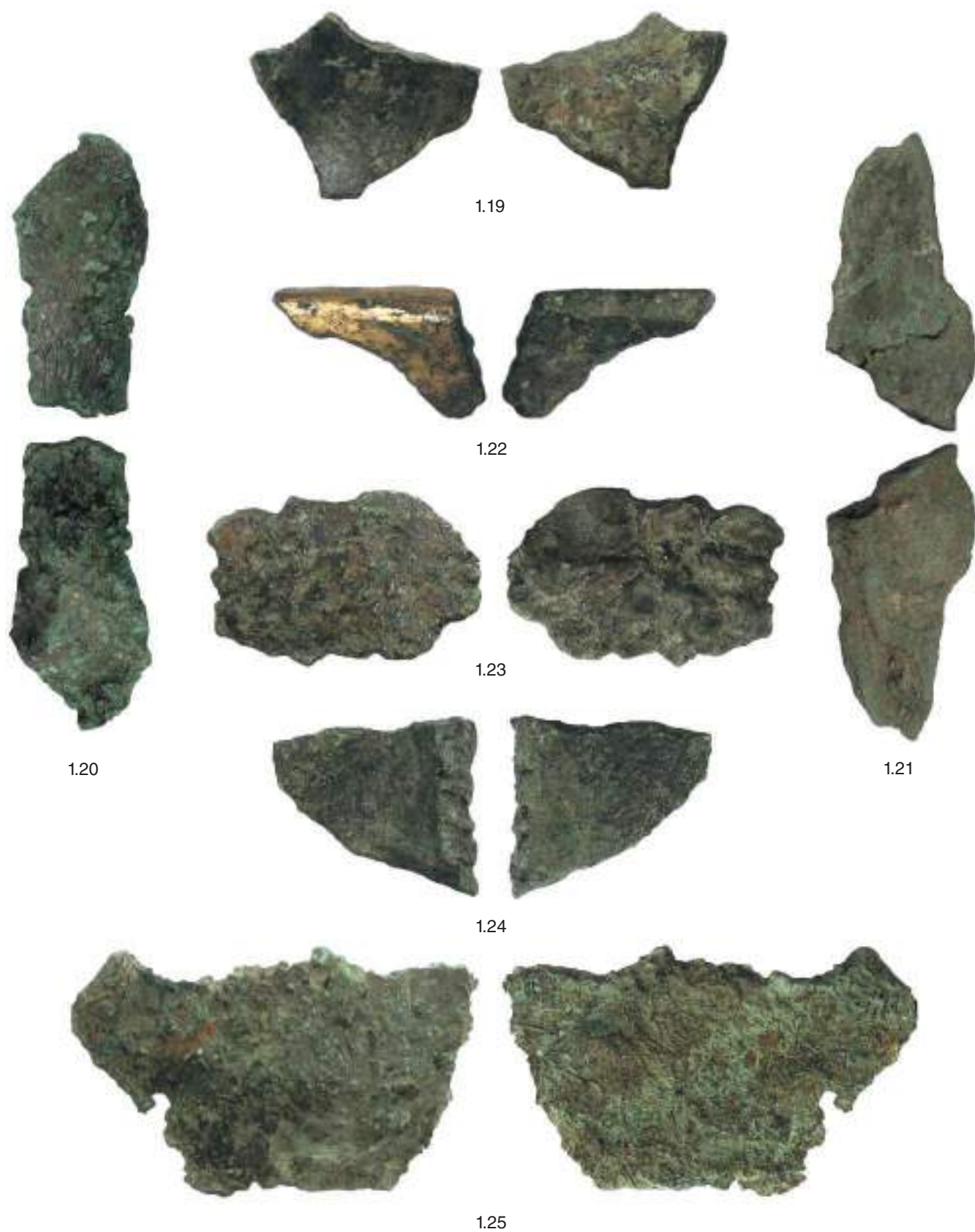

Este, santuario di Reitia. Frammenti di statua di bronzo – Fragmente einer Bronzestatue: 1.19–1.25.  
Scala 1 : 1.



Este, santuario di Reitia. Frammenti di statua di bronzo – Fragmente einer Bronzestatue: 1.26–1.58.  
 Scala 1 : 1.





Este, santuario di Reitia. Palette – Votivpaletten: 2–9. Rotolino di bronzo – Blechröllchen: 10.  
 Ornamenti in metallo prezioso – Objekte aus Edelmetall: 11– 12.2, 14–15. Scala 1 : 1.  
 13. Scala 2 : 1.

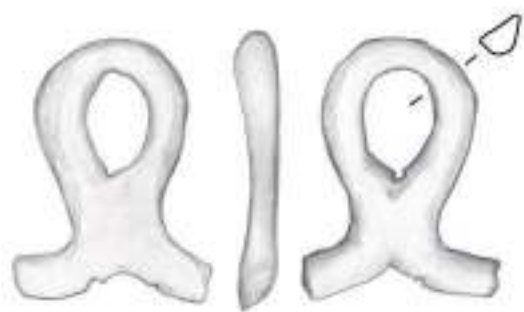

16.1



16.2



16.3

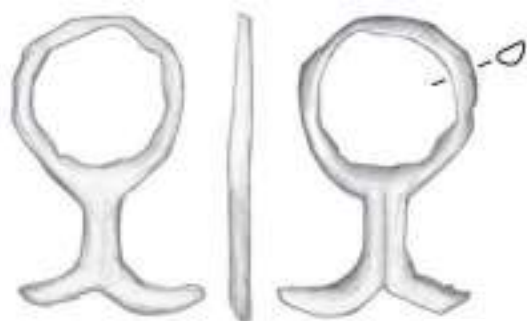

17



18



19.1



19.2



19.3

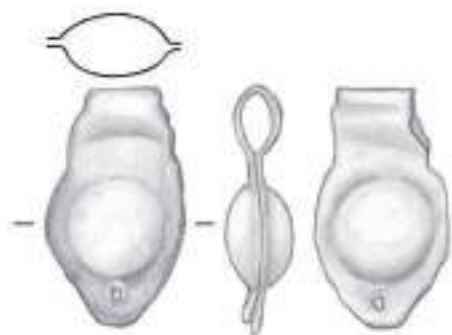

20



21

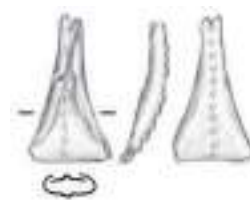

22

Este, santuario di Reitia. Pendagli – Anhänger: 16–22.  
Scala 1 : 1.

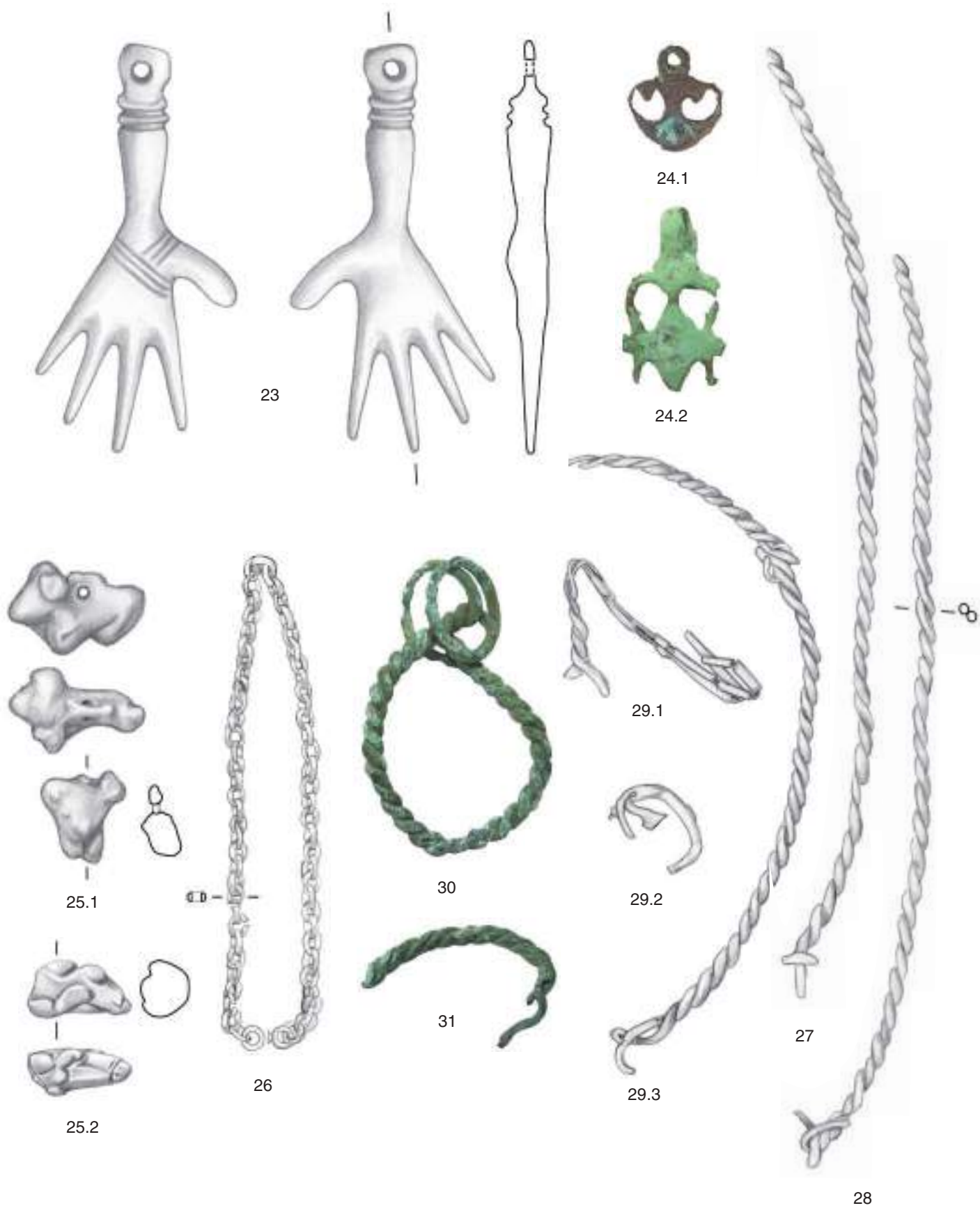

Este, santuario di Reitia. Pendagli – Anhänger: 23–25. Catenella – Kettchen: 26. Torques – Halsringe: 27–31.  
 23. Scala 2 : 1. 24–31. Scala 1 : 1.

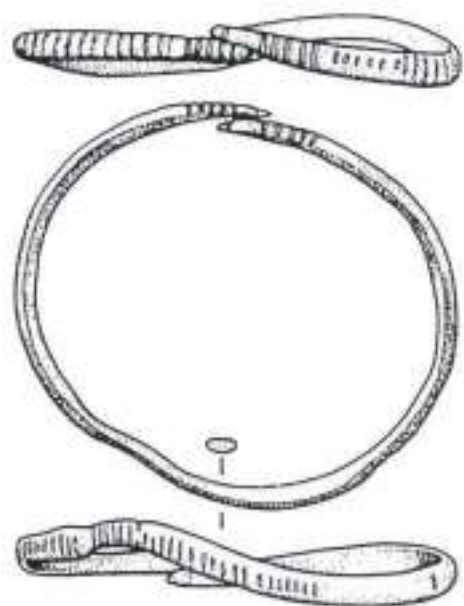

32



34.1

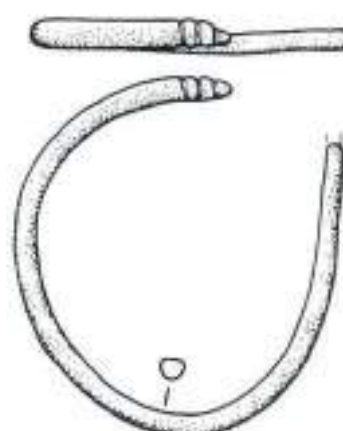

33



34.2

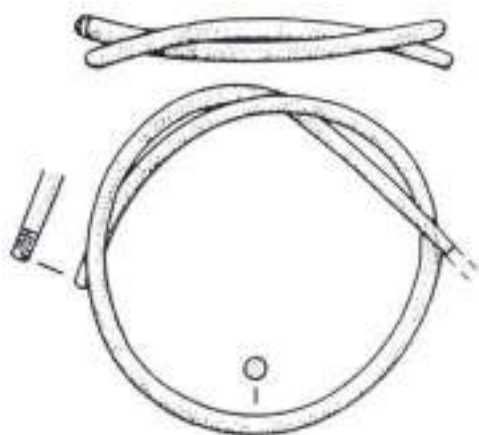

35



36



37

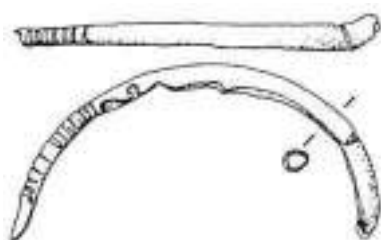

38

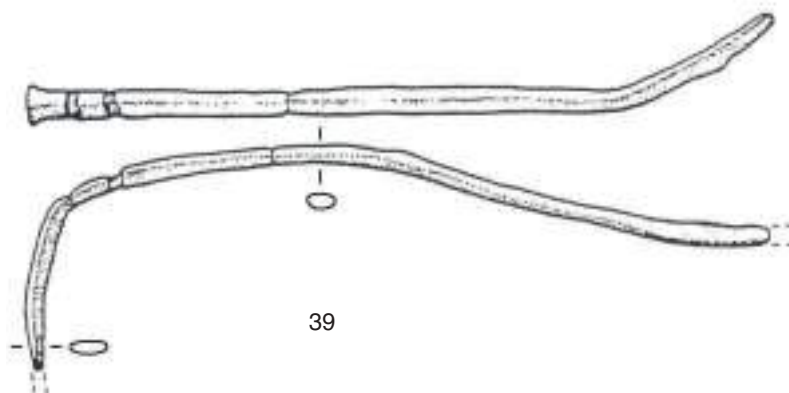

39

Este, santuario di Reitia. Armille – Armringe: 32–39.  
Scala 1 : 1.

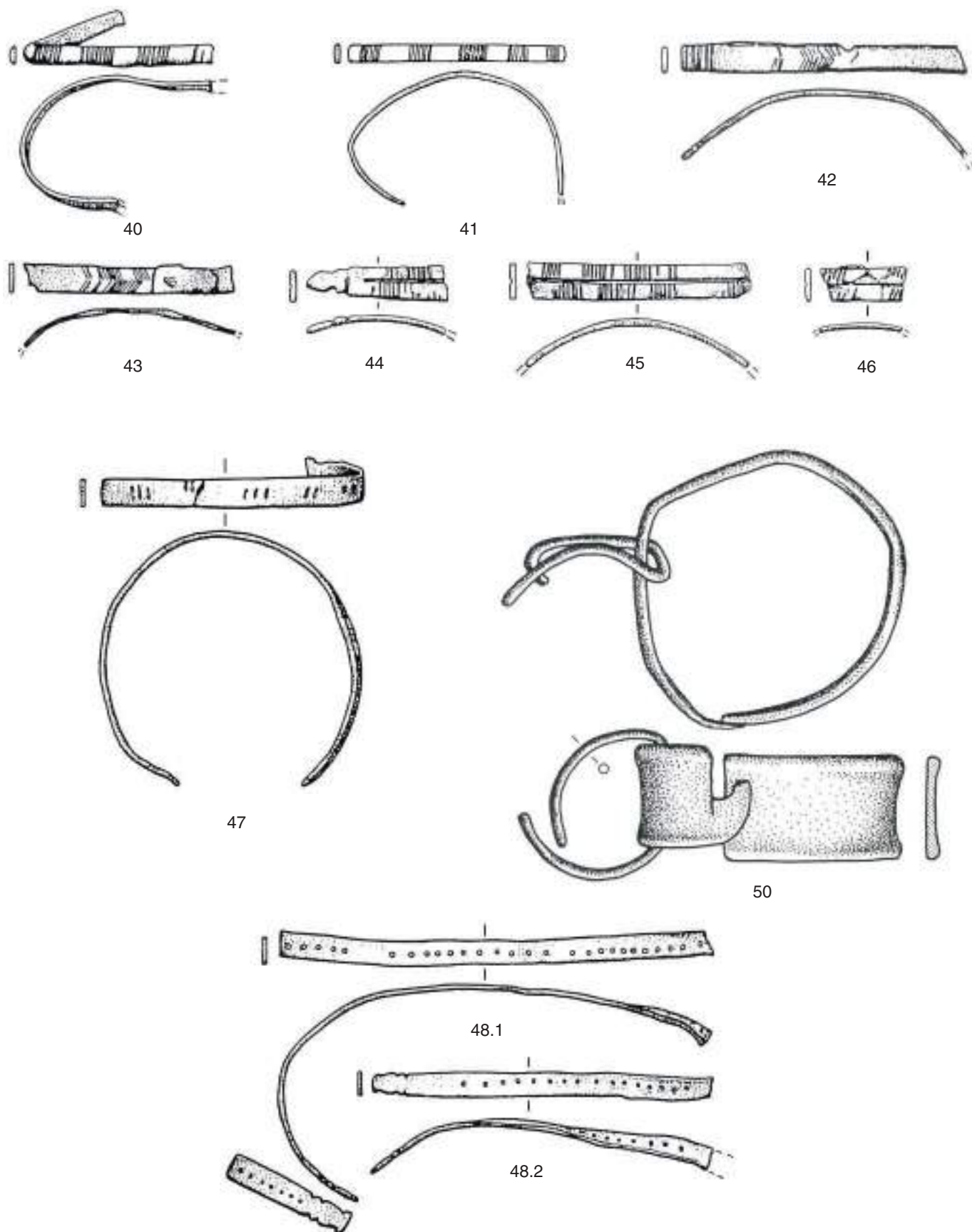

Este, santuario di Reitia. Armille – Armringe: 40–48. 50.  
Scala 1 : 1.

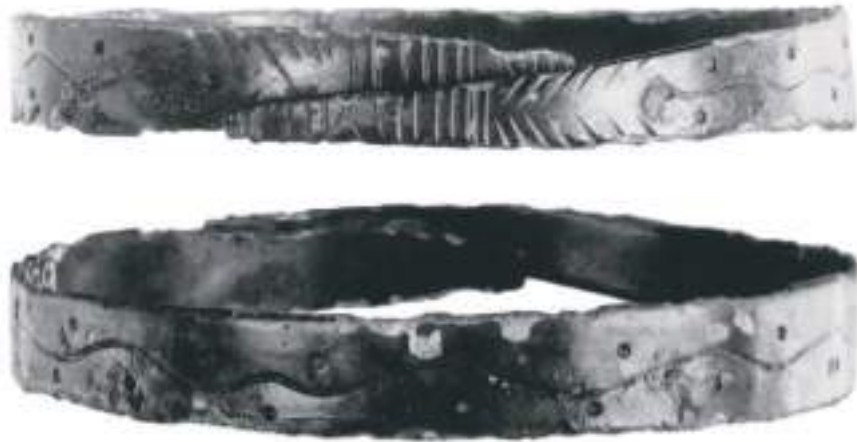

49a

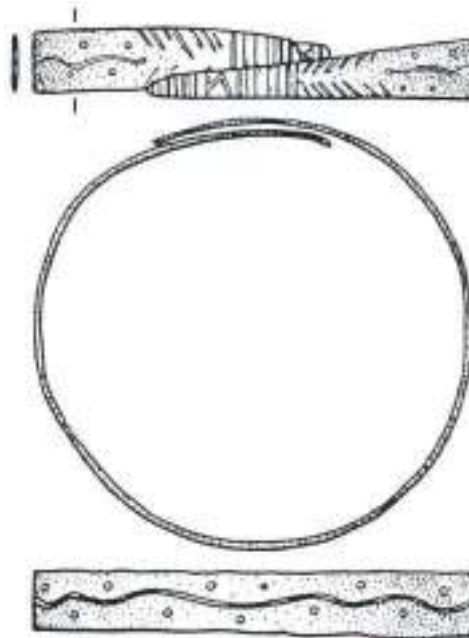

49b

Este, santuario di Reitia. Armille – Arminge: 49a. Scala 2 : 1.  
49b. Scala 1 : 1

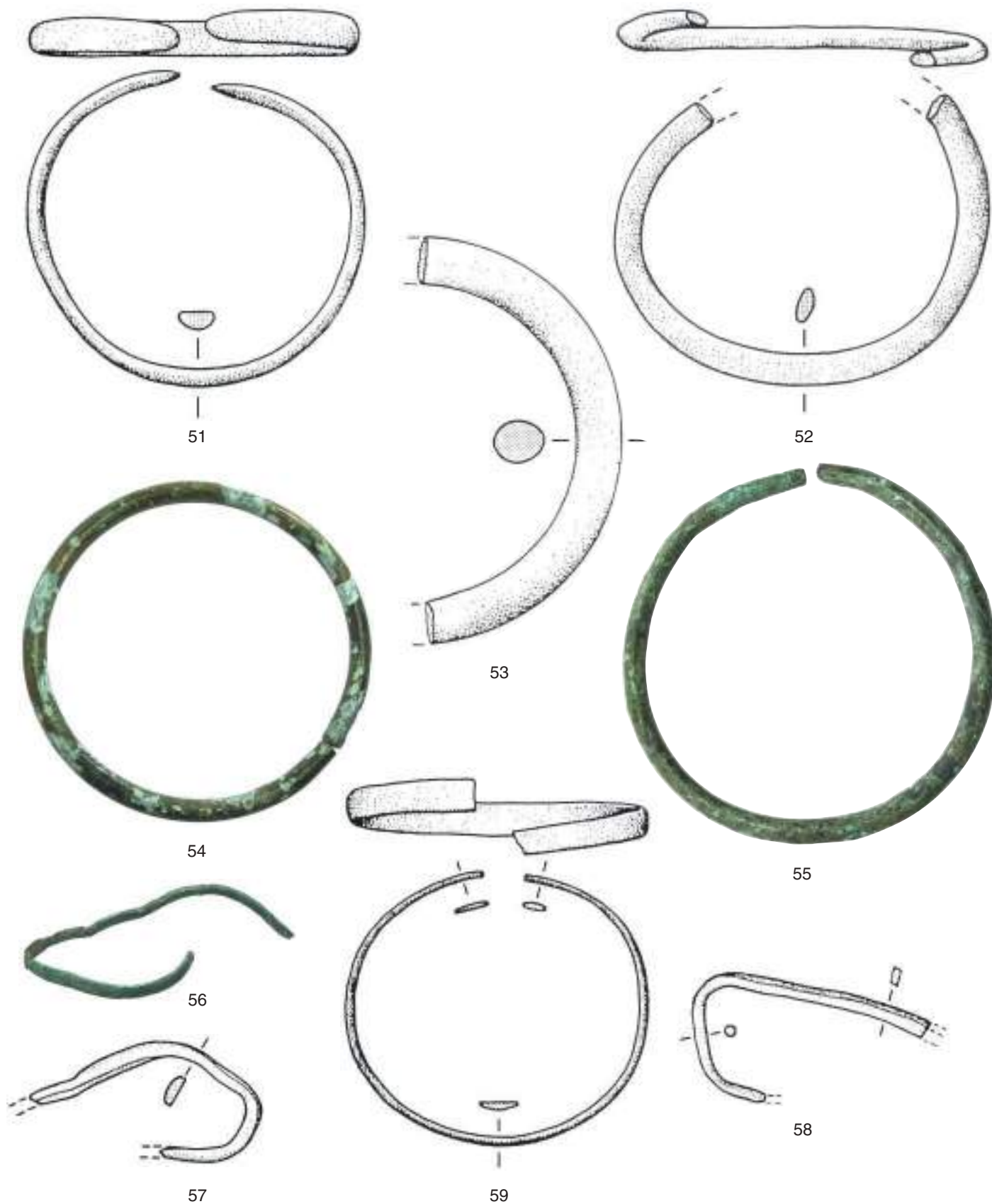

Este, santuario di Reitia. Armille – Armringe: 51–59.  
Scala 1 : 1.



60



61.1



61.2



61.3



64



65

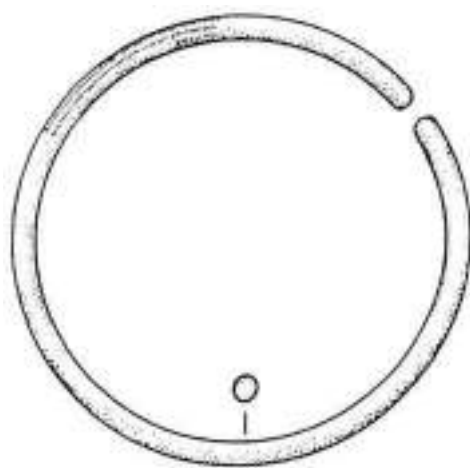

62

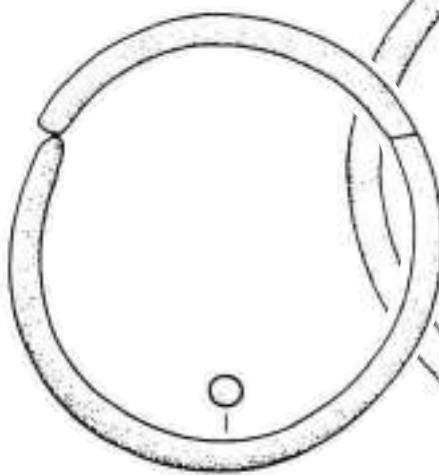

63

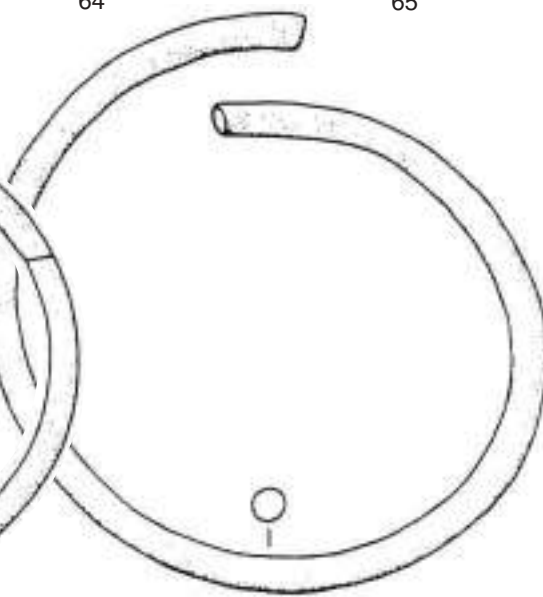

66

Este, santuario di Reitia. Armille – Armringe: 60–66.  
Scala 1 : 1.



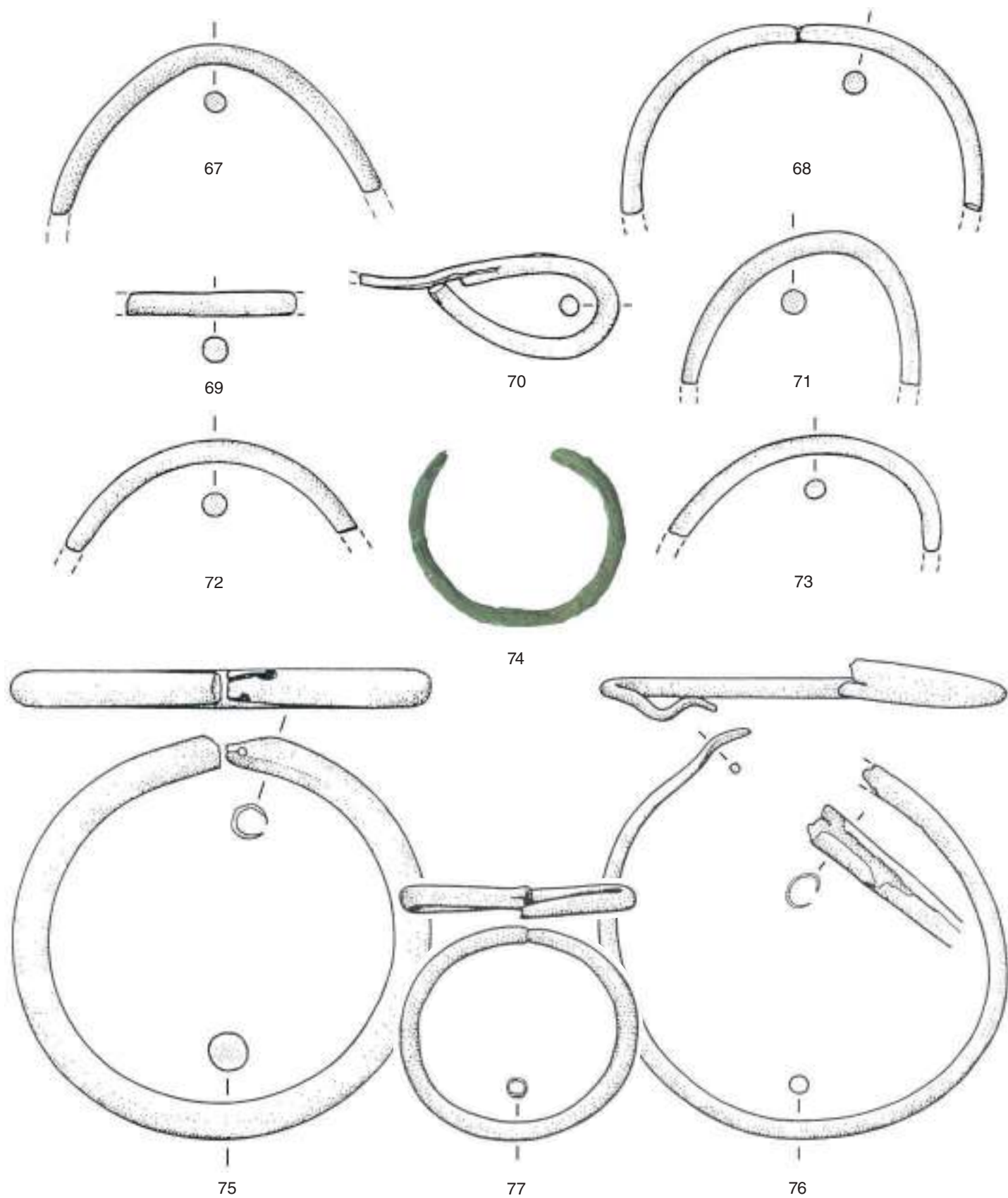

Este, santuario di Reitia. Armille – Armringe: 67-77.  
Scala 1 : 1.

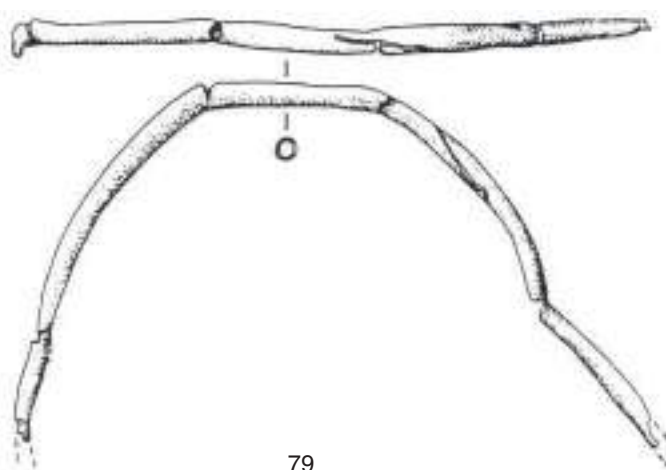
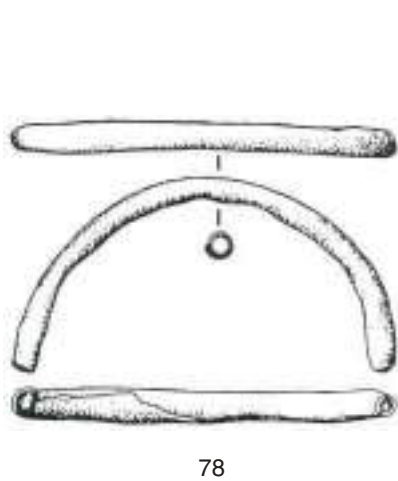

Este, santuario di Reitia. Armille – Arminge: 78–93.  
Scala 1 : 1.

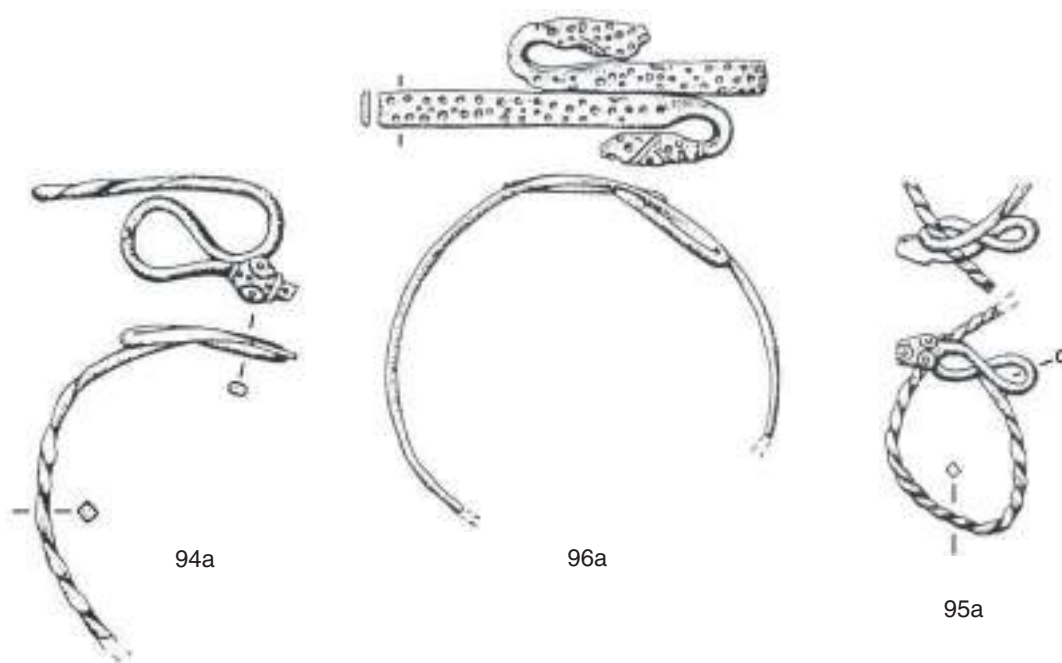

Este, santuario di Reitia. Armille – Armringe: 94a–96a. Scala 1 : 1.  
94b–96b. Scala 3 : 1.

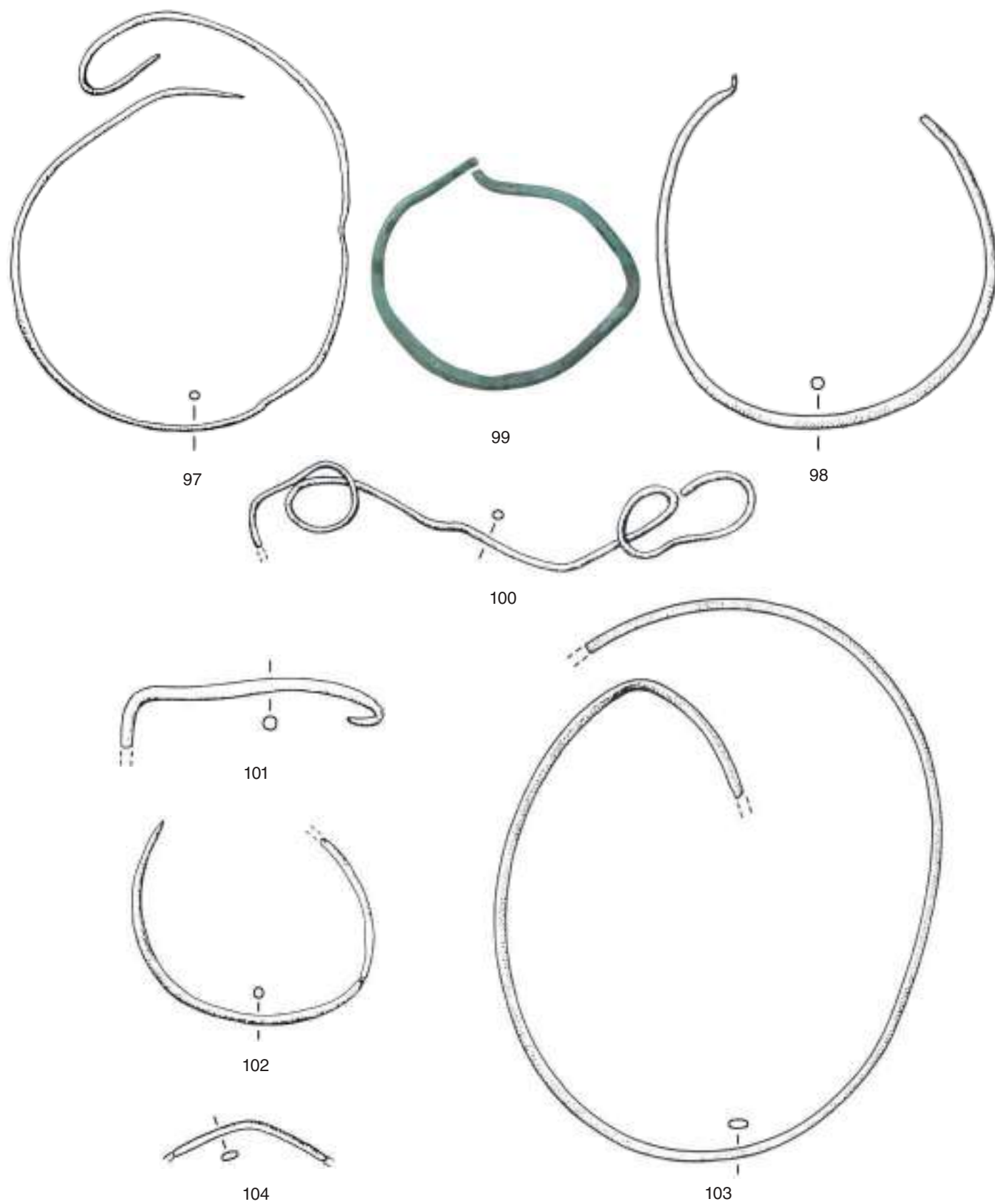

Este, santuario di Reitia. Armille – Armringe: 97–104.  
Scala 1 : 1.

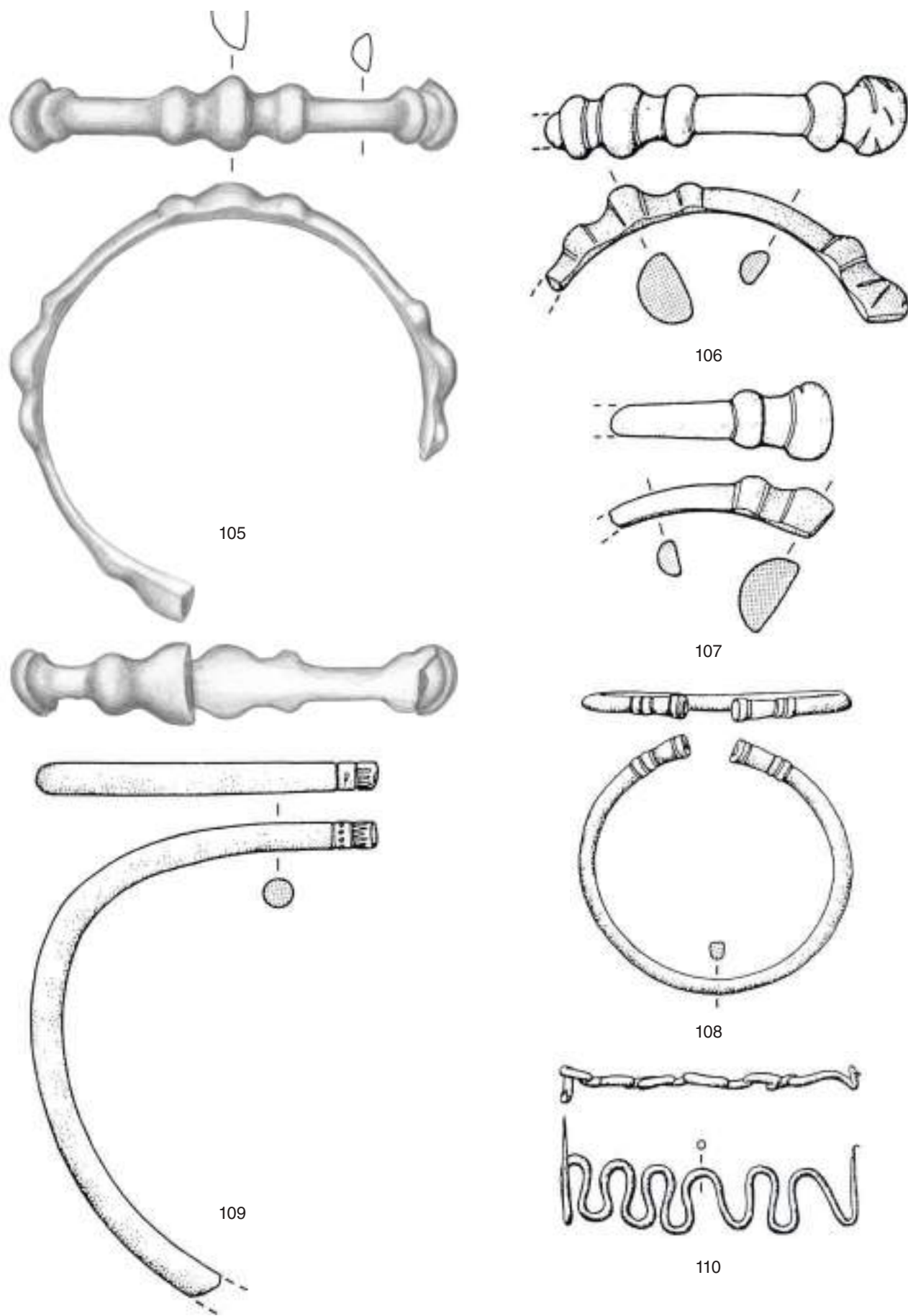

Este, santuario di Reitia. Armille – Armringe: 105–110.  
Scala 1 : 1.

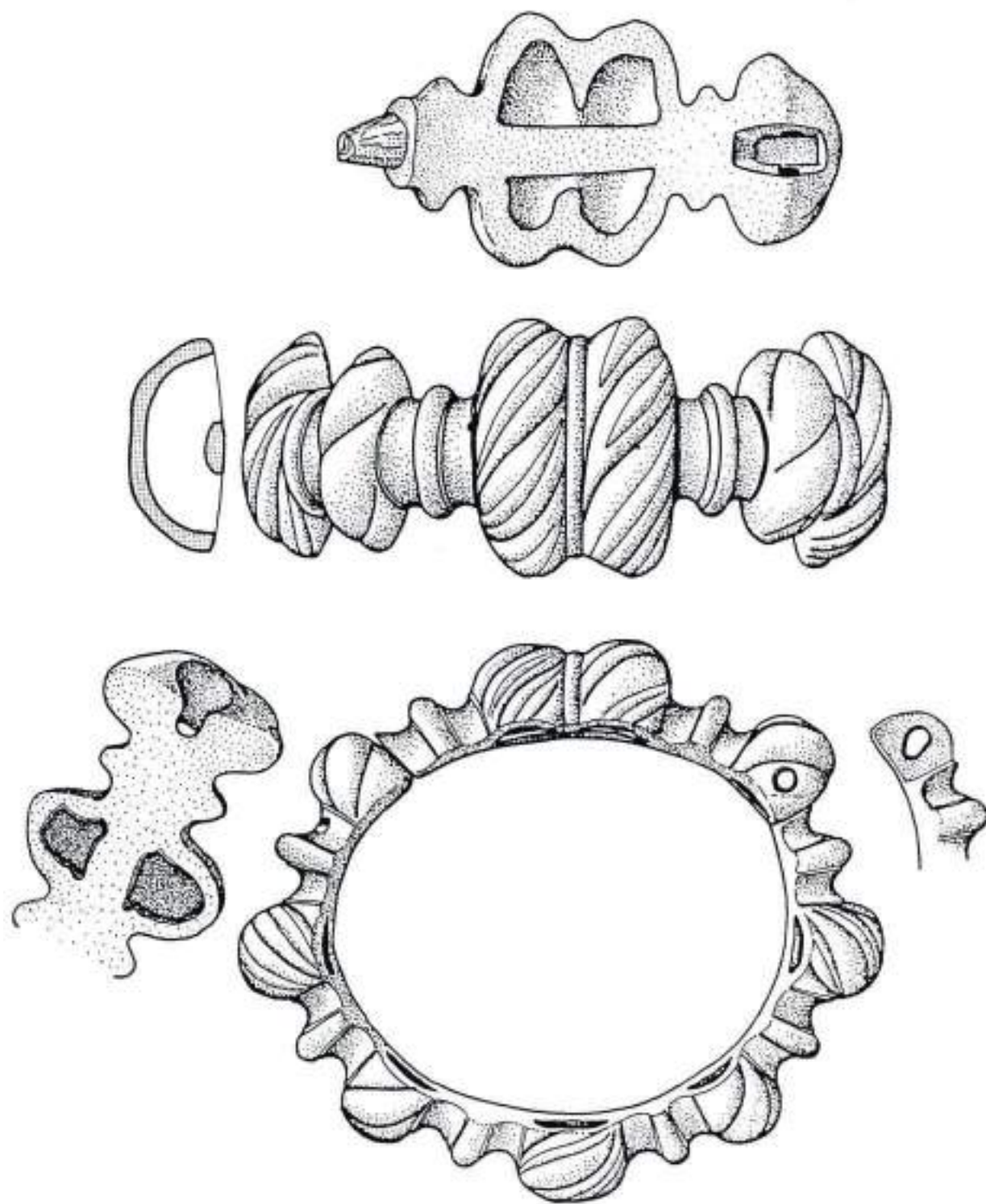

111

Este, santuario di Reitia. Armilla – Armring: 111.  
Scala 1 : 1.

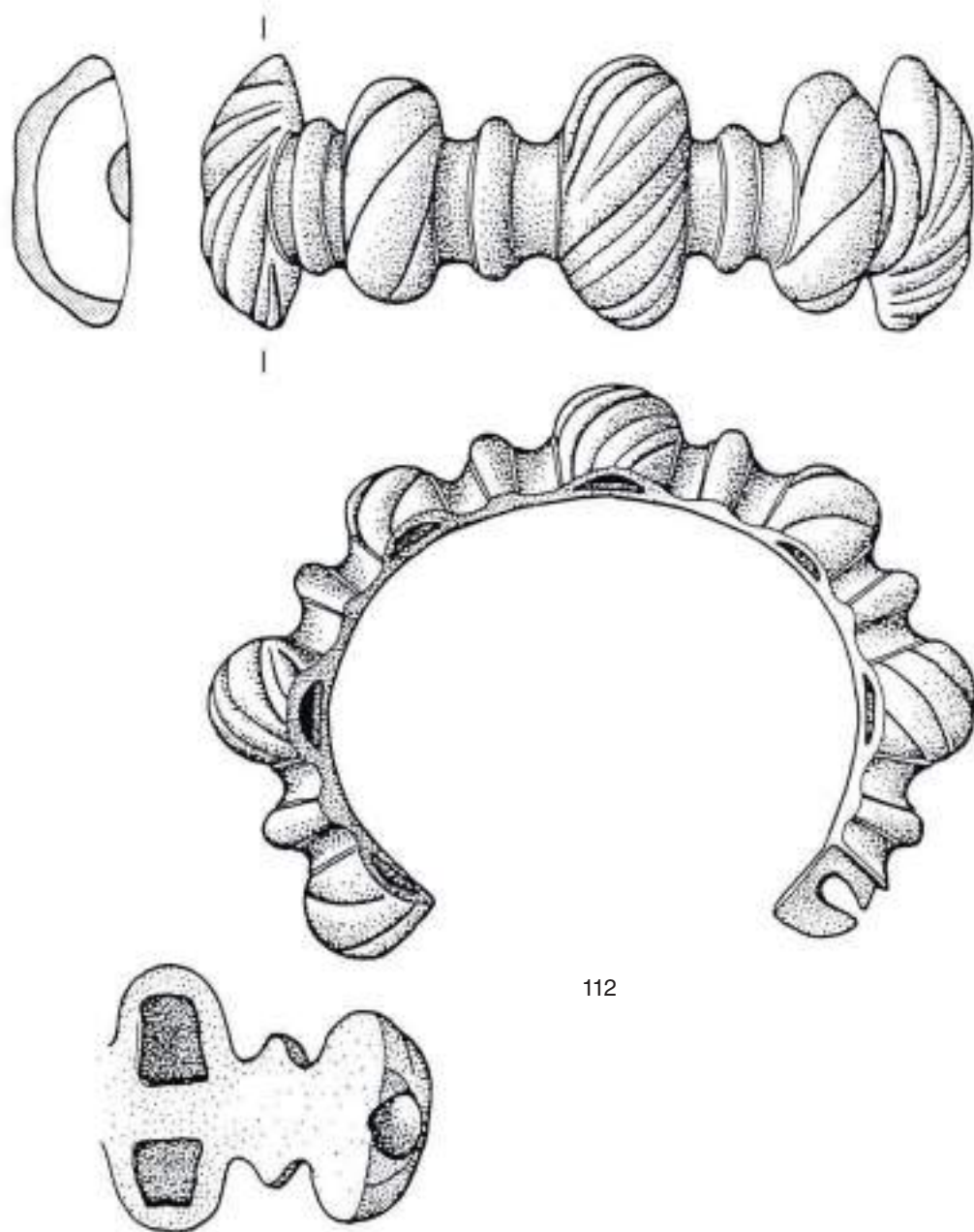

112

Este, santuario di Reitia. Armilla –Arming: 112.  
Scala 1 : 1.

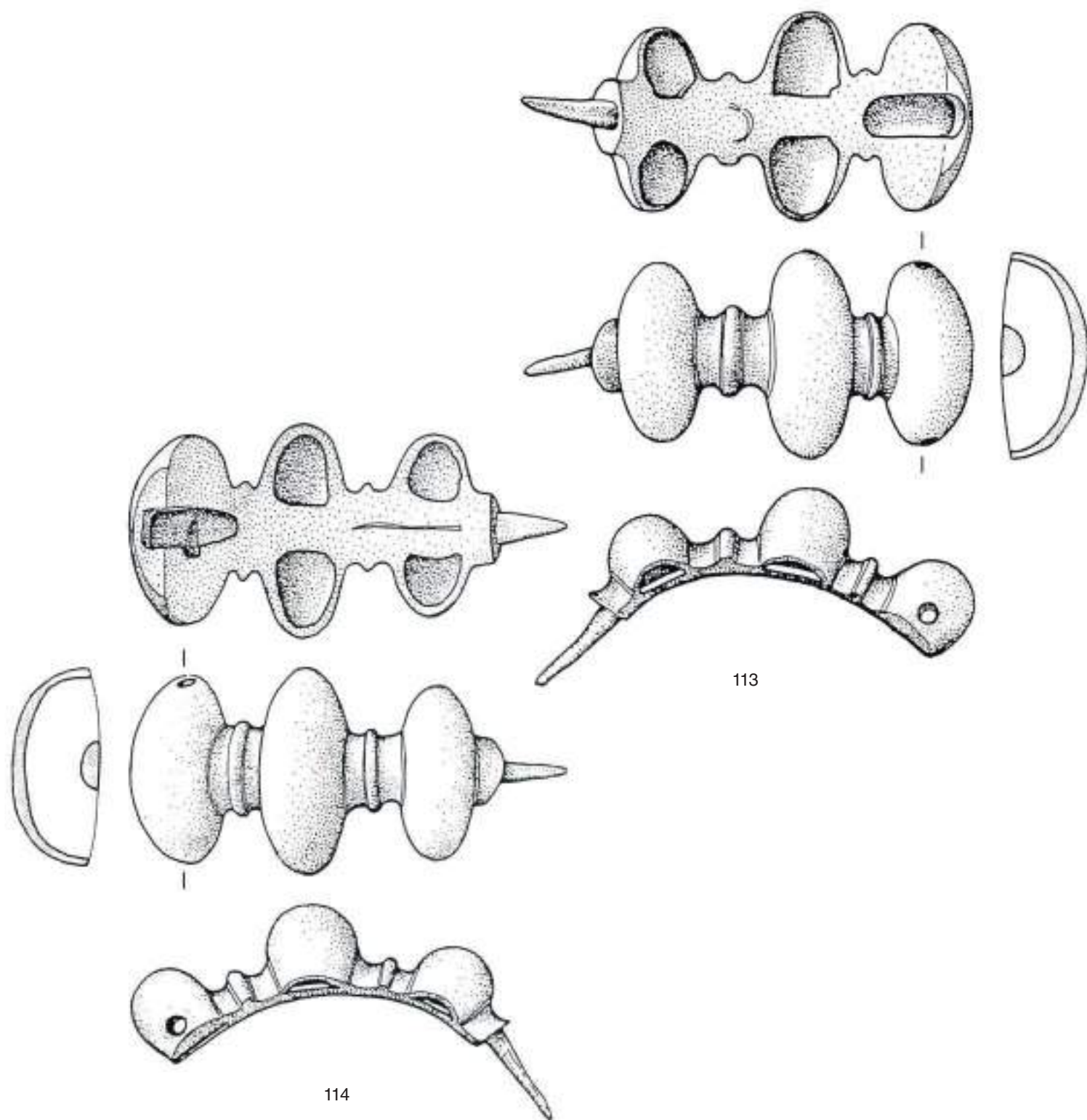

Este, santuario di Reitia. Armille – Armringe: 113–114.  
Scala 1 : 1.



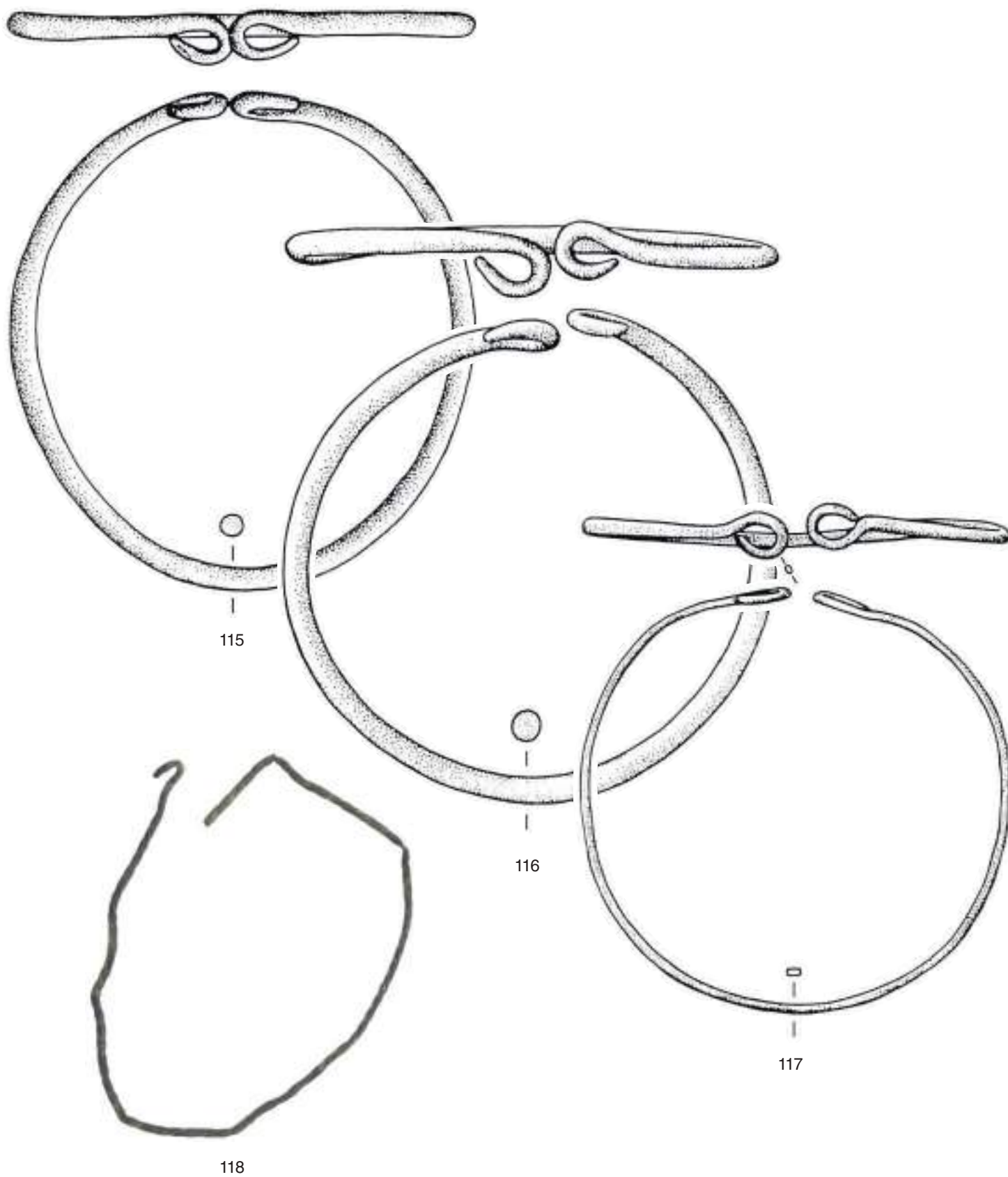

Este, santuario di Reitia. Armille – Armringe: 115–118.  
Scala 1 : 1.

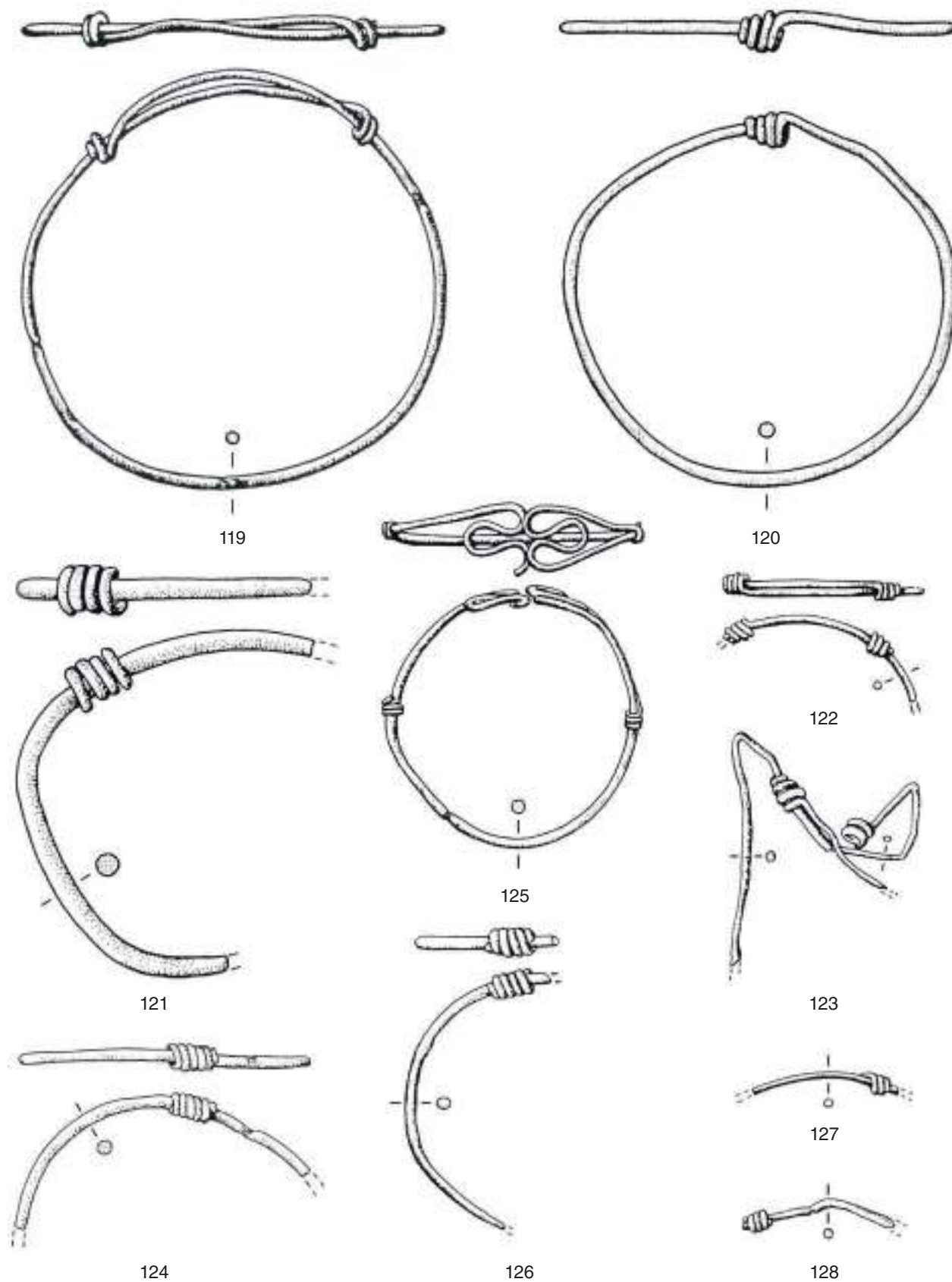

Este, santuario di Reitia. Armille – Armringe: 119–128.  
Scala 1 : 1.

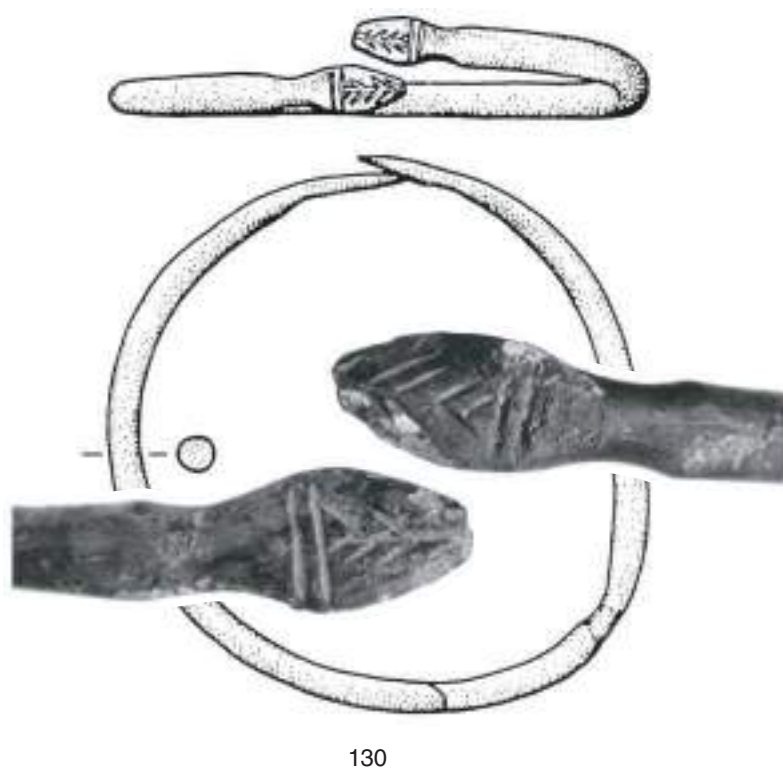
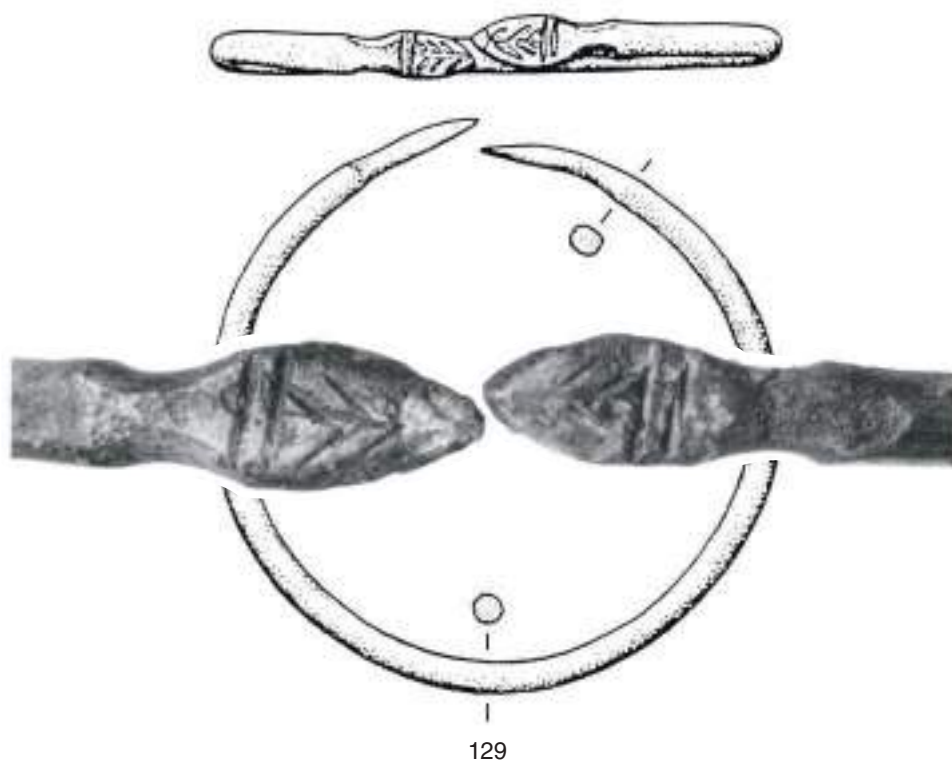

Este, santuario di Reitia. Armille – Armringe: 129–130.  
Scala 1 : 1. Foto. Scala 3 : 1.



131



132

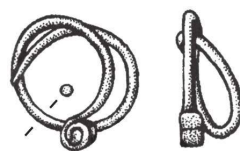

133



134



135



136



137

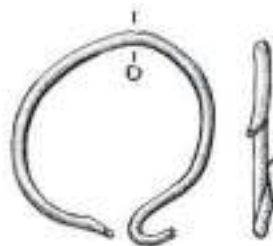

138



139

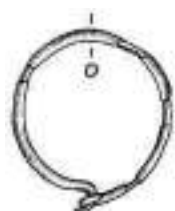

140



141



144



142

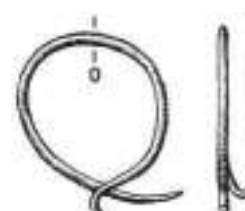

143



145



146



147



148

Este, santuario di Reitia. Orecchini – Ohringe: 131–148.  
Scala 1 : 1.



149.1



149.2



150



151

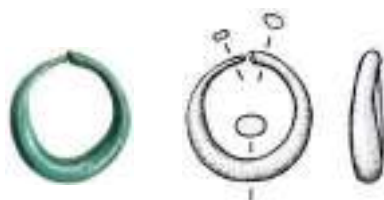

152



153



154



155

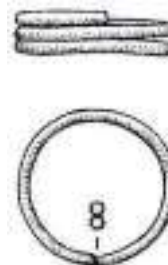

156



157



158



159



160



161



162



163



164

Este, santuario di Reitia. Orecchini – Ohringe: 149.1–152. Anelli digitali di metallo prezioso – Fingerringe aus Edelmetall: 153–164. Scala 1 : 1.

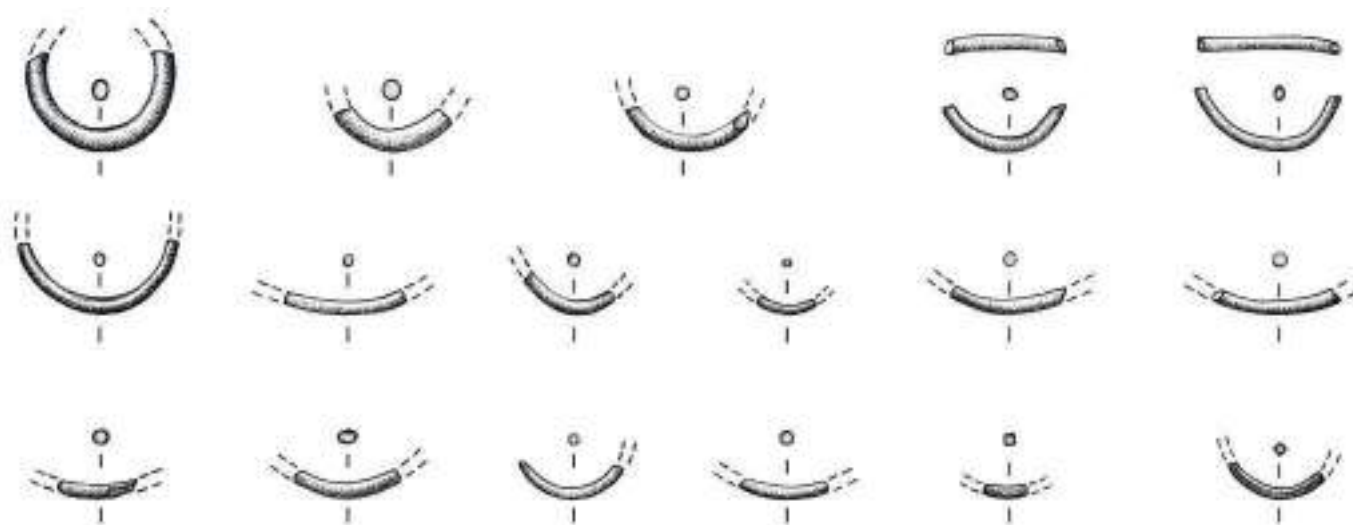

165



166



167

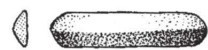

168



169



170.1



170.2



171



172



173.1



173.2



173.3



Este, santuario di Reitia. Anelli digitali di metallo prezioso – Fingerringe aus Edelmetall: 165. Anelli digitali – Fingerringe: 166–173.3. Scala 1 : 1.



Este, santuario di Reitia. Anelli digitali – Fingerringe: 174–186.  
Scala 1 : 1.

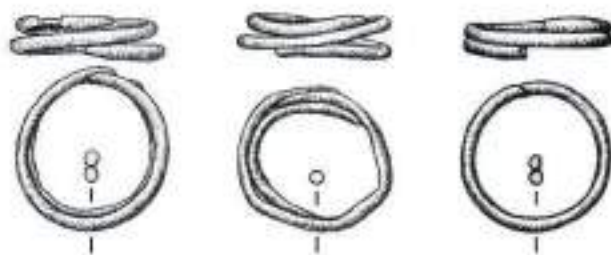
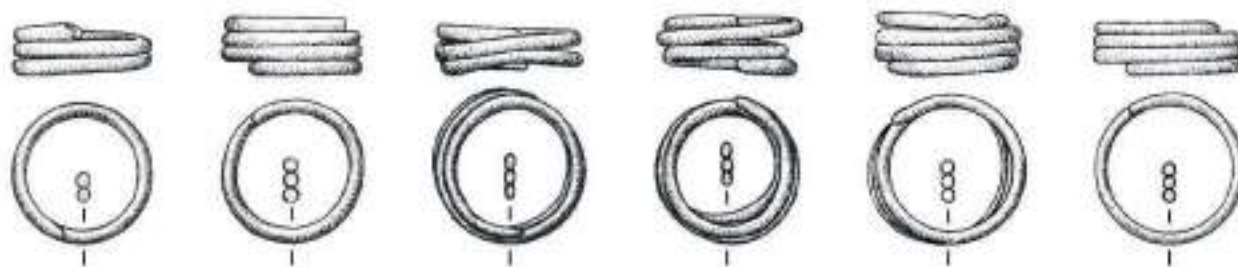

187



187



188.1



188.2



189



190

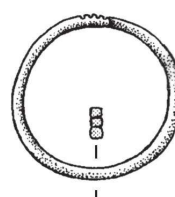

191

Este, santuario di Reitia. Anelli digitali – Fingerringe: 186–191.  
Scala 1 : 1.



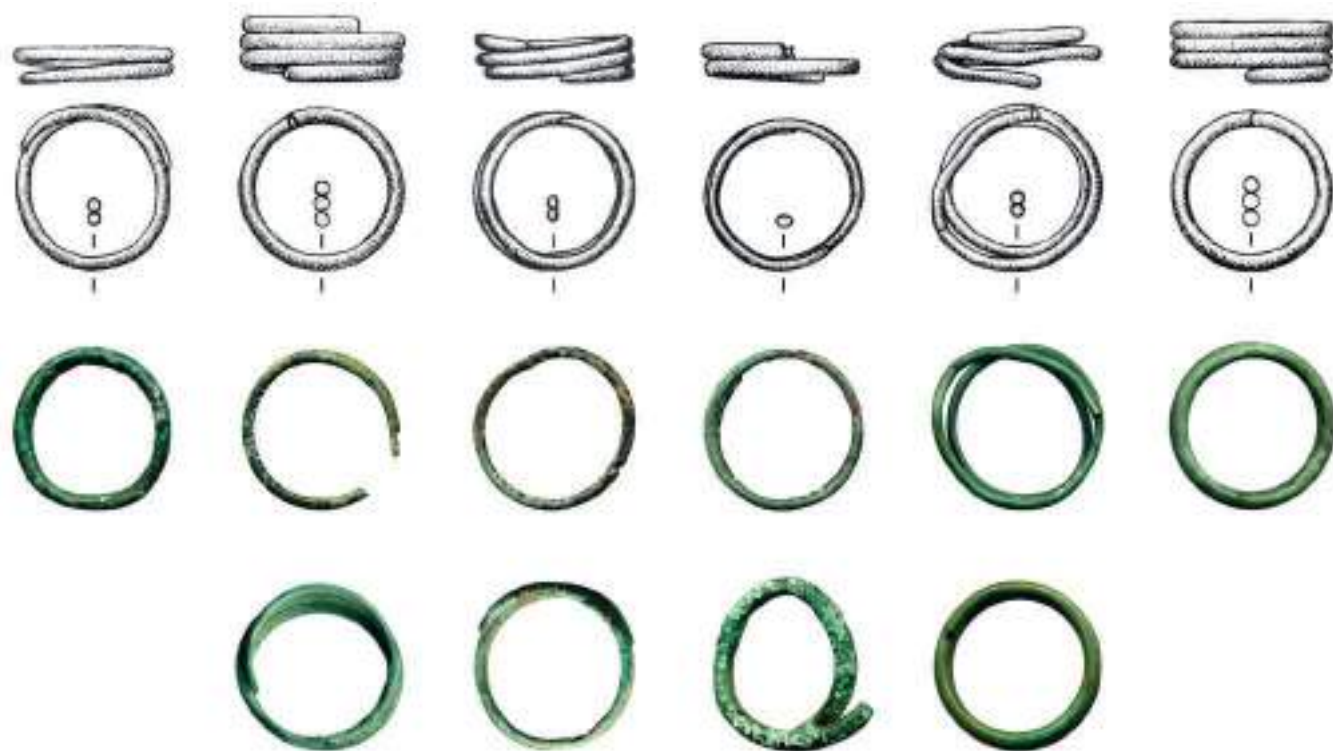

192



193



195



196

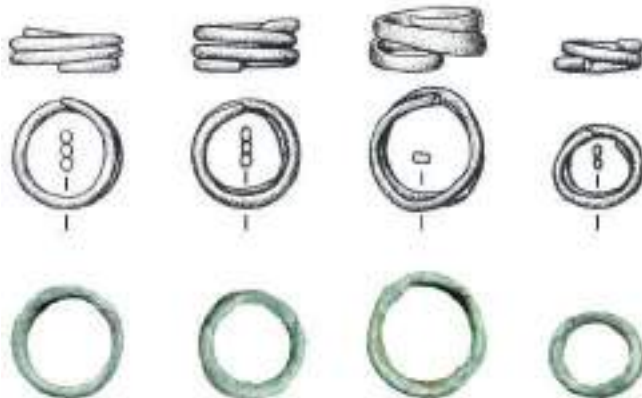

194



197

Este, santuario di Reitia. Anelli digitali – Fingerringe: 192–197.  
Scala 1 : 1.



198



199



200



201



202



203

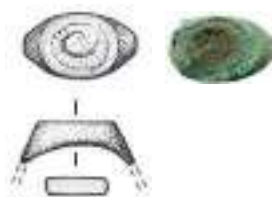

204

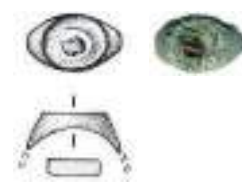

205

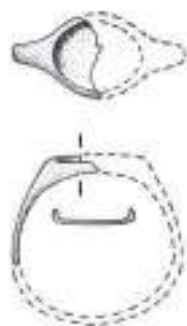

206

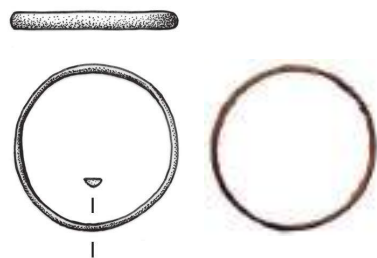

207

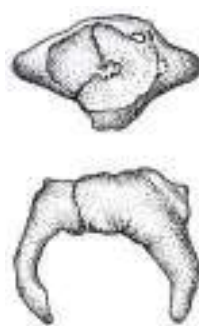

208

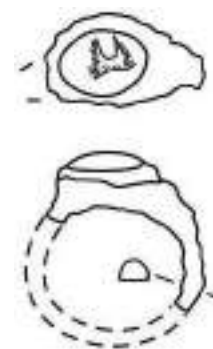

209

Este, santuario di Reitia. Anelli digitali di bronzo – Fingerringe aus Bronze: 198–206. Anelli digitali di ferro – Fingerringe aus Eisen: 207–209. Scala 1 : 1.

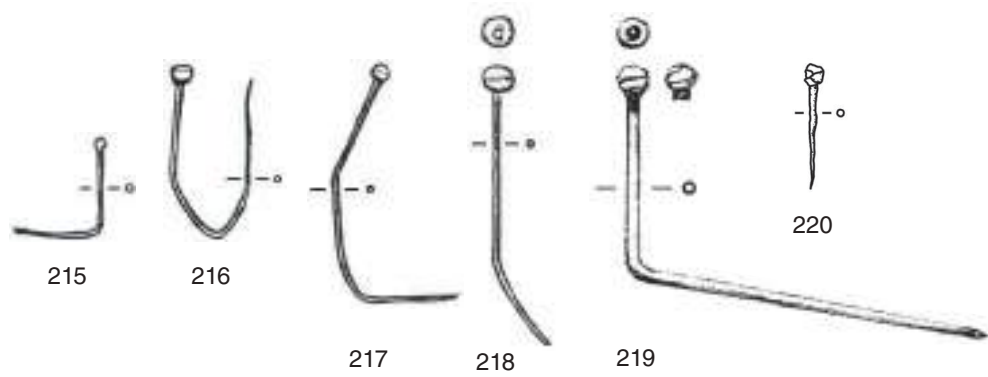

Este, santuario di Reitia. Spilloni – Nadeln: 210–220.  
Scala 1 : 1.

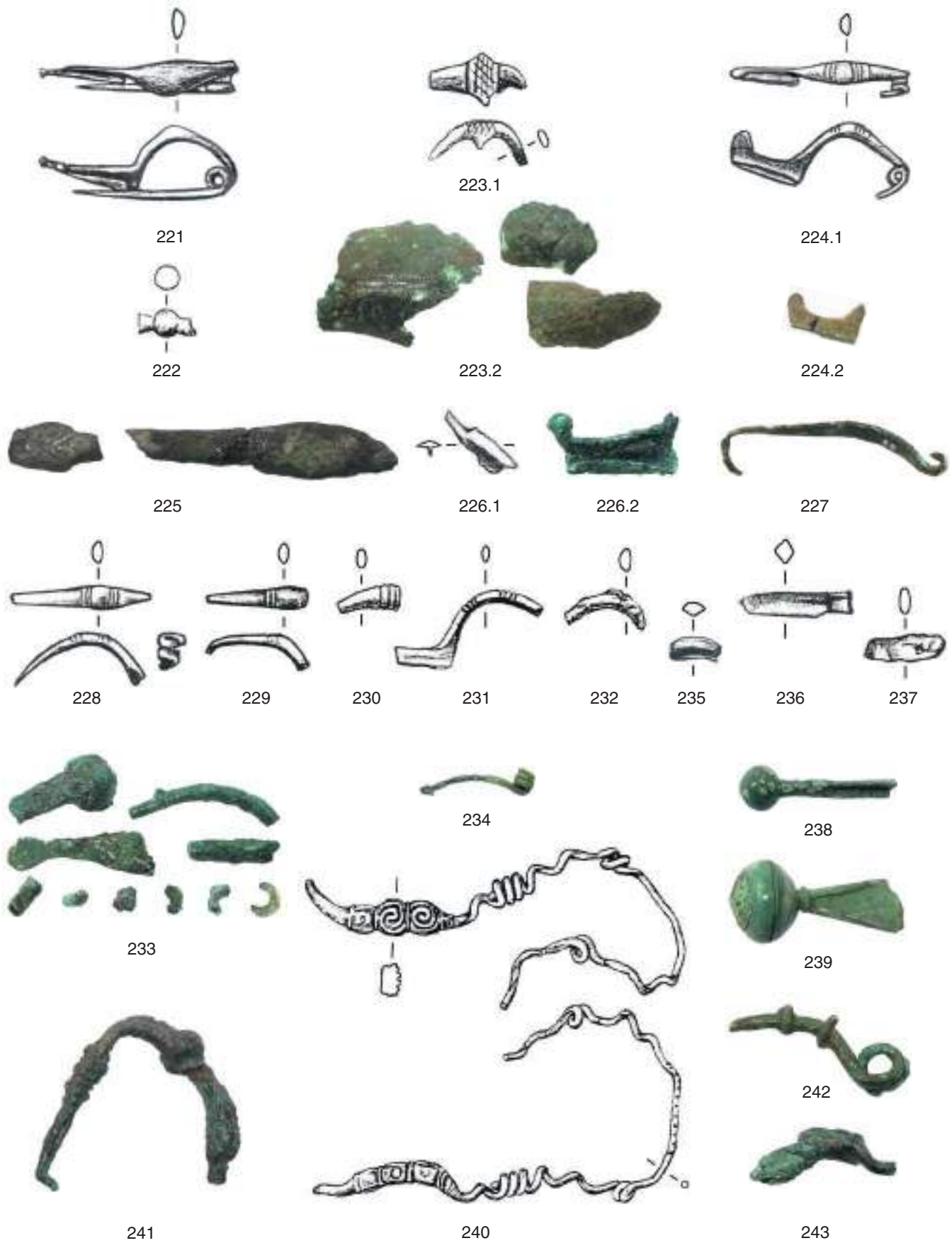

Este, santuario di Reitia. Fibule di bronzo – Bronzefibeln: 221–224, 226–239, 241–243.  
 Fibule di argento – Silberfibeln: 225, 240. Scala 1 : 1.

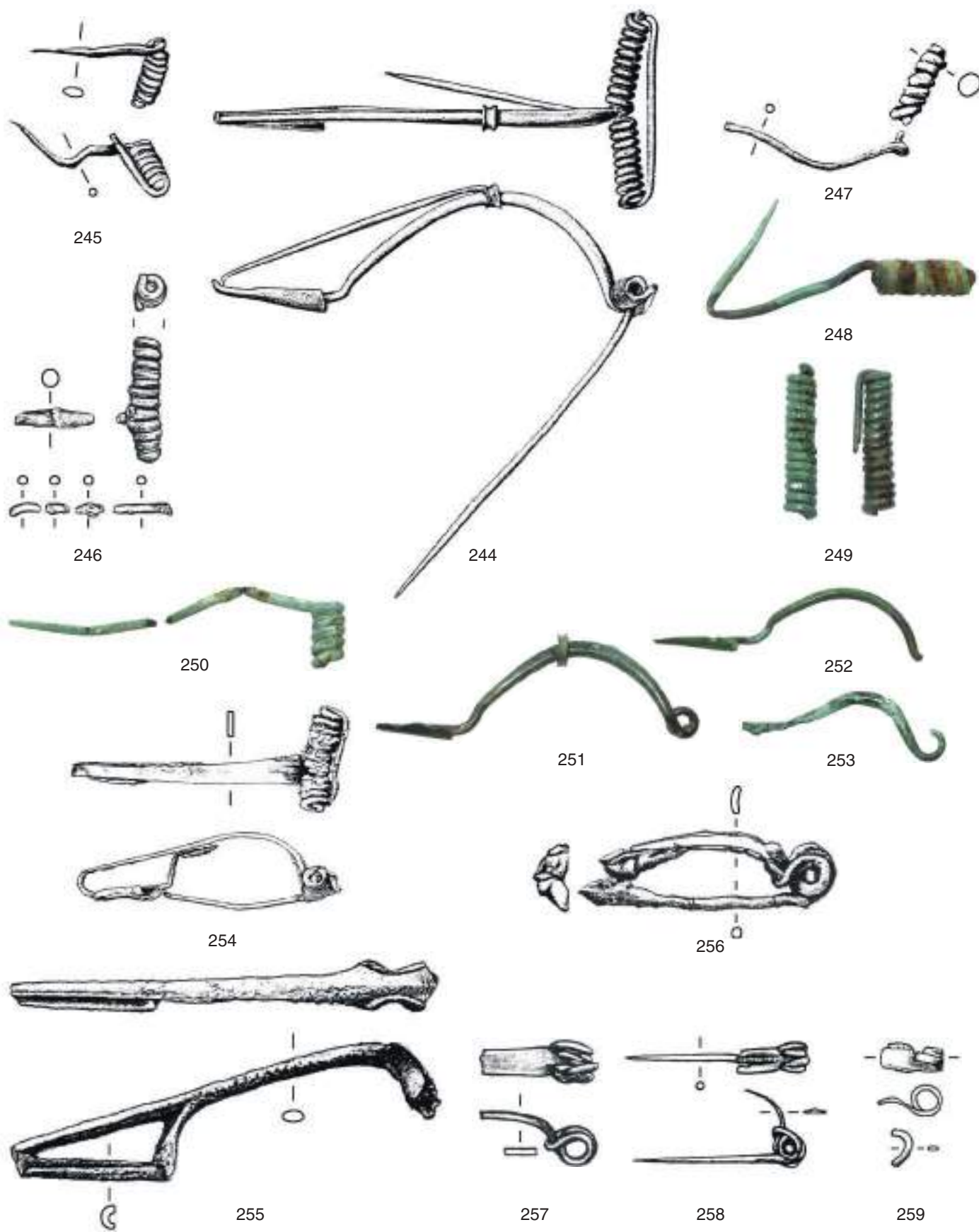

Este, santuario di Reitia. Fibule di bronzo – Bronzefibeln: 244–259.  
Scala 1 : 1.

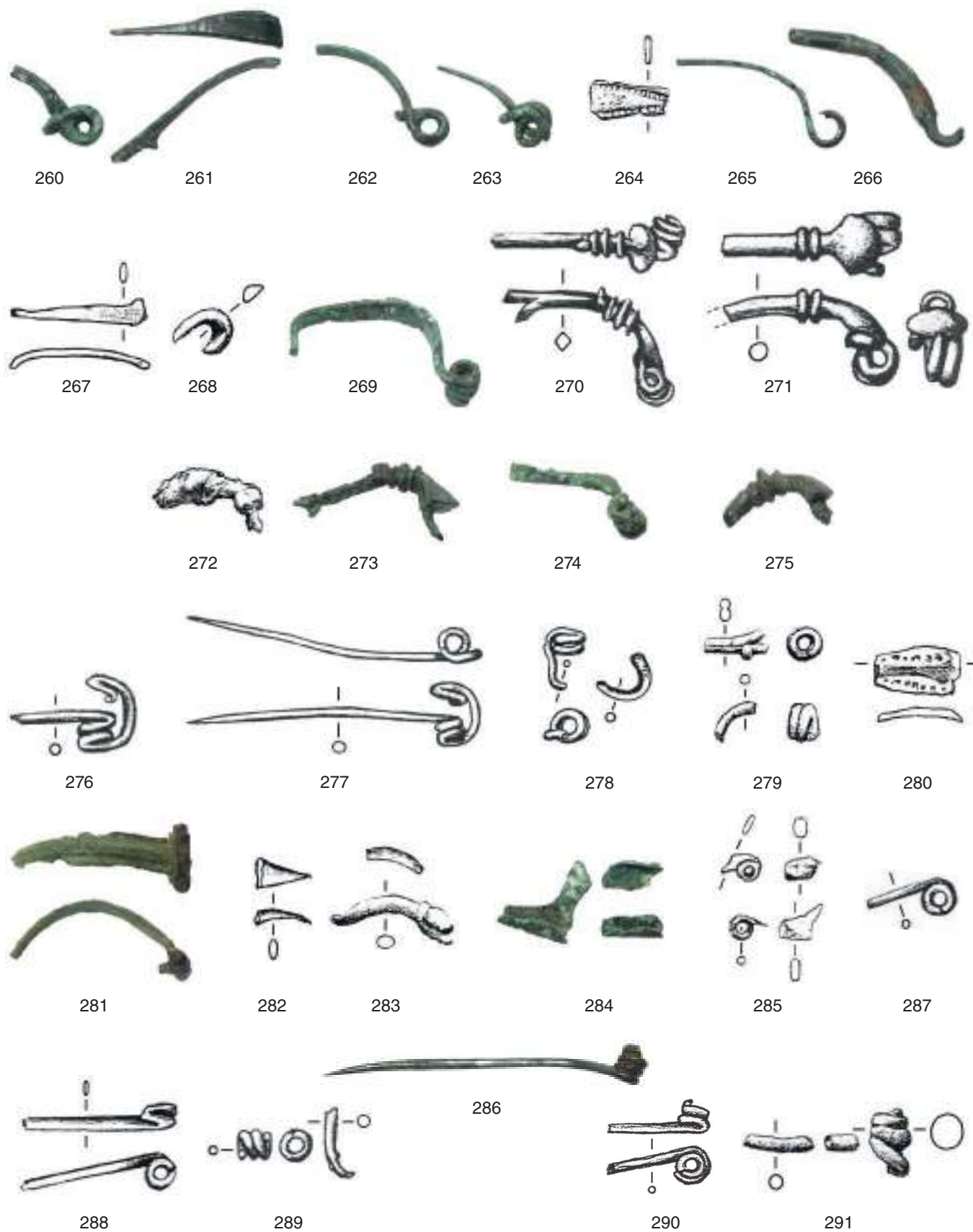

Este, santuario di Reitia. Fibule di bronzo – Bronzefibeln: 260–291.  
Scala 1 : 1.

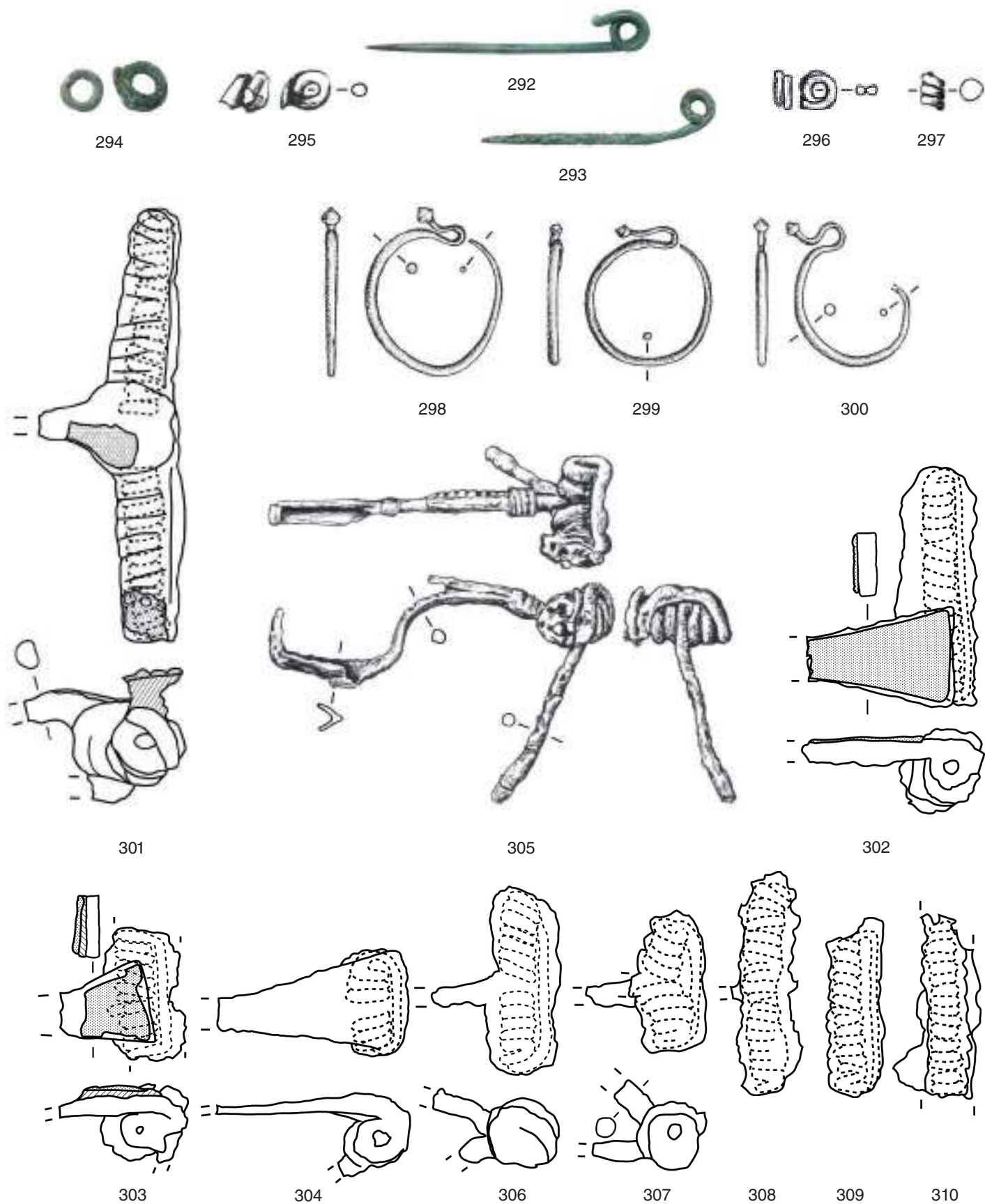

Este, santuario di Reitia. Fibule di bronzo – Bronzefibeln: 294–300. Fibule di ferro – Eisenfibeln: 301–310.  
Scala 1 : 1.

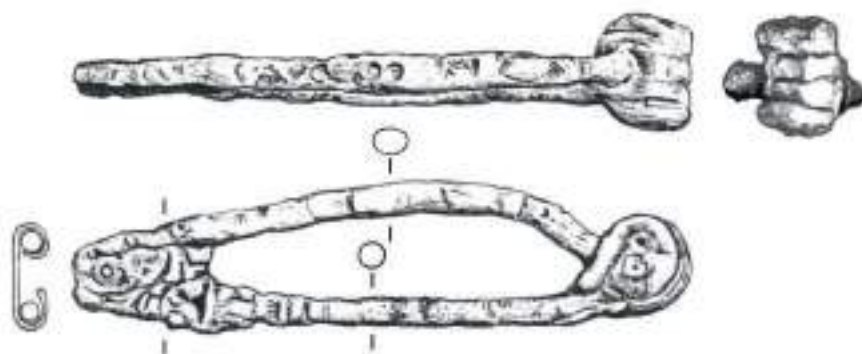

311

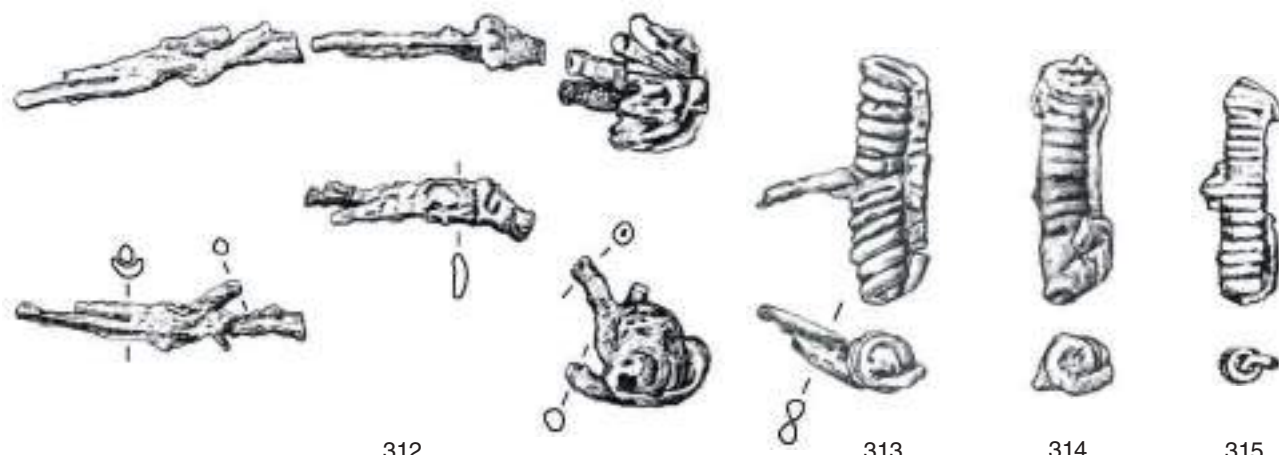

312

313

314

315

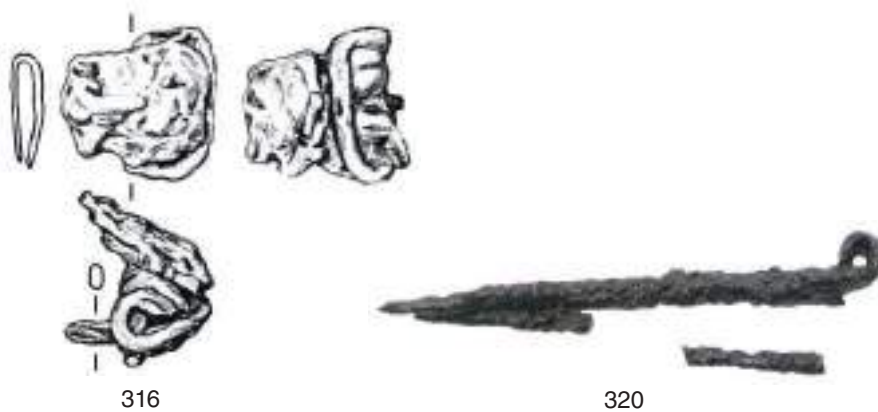

316

320

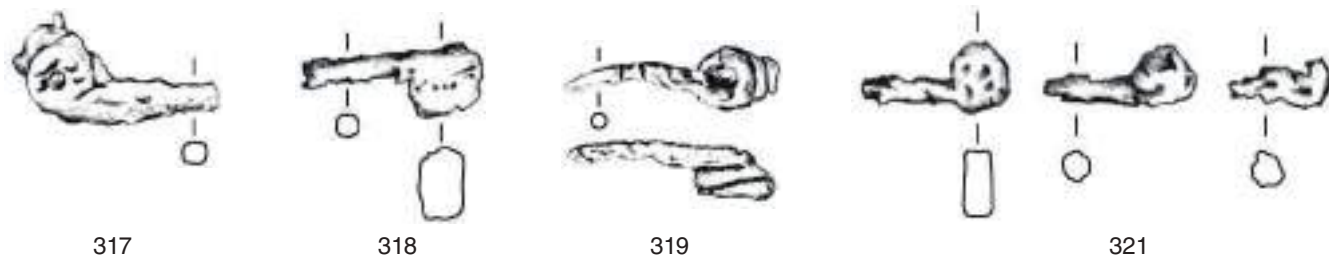

317

318

319

321

Este, santuario di Reitia. Fibule di ferro – Eisenfibeln: 311–321.  
Scala 1 : 1.





Este, santuario di Reitia. Strumenti da toilette – Utensilien zur Körperpflege: 322.1, 323.1–333.2. Scala 1 : 1.  
322.2. Scala 2 : 1.

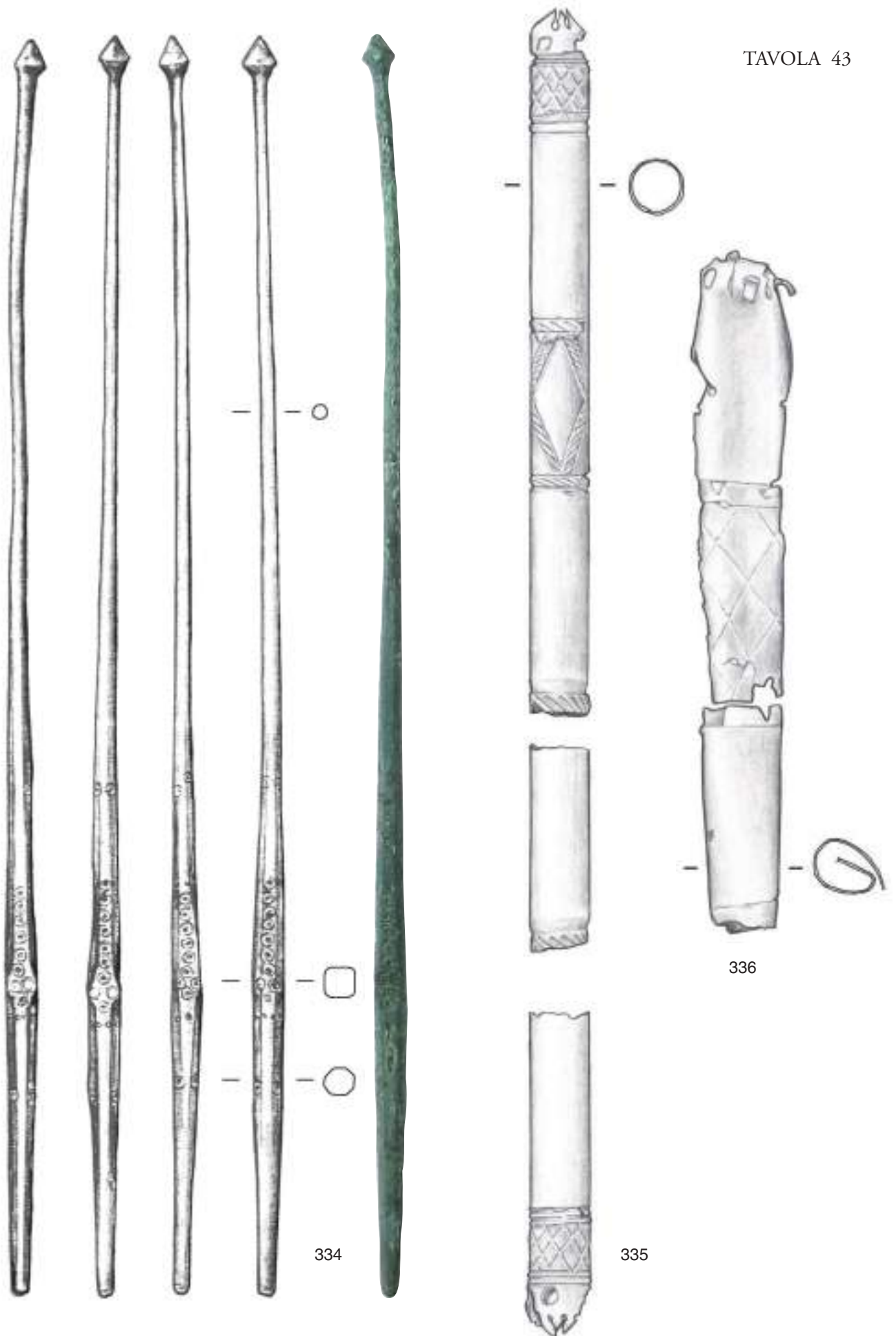

Este, santuario di Reitia. Strumenti da filatura, tessitura e cucito – Instrumente zum Spinnen, Weben und Nähen: 334–336.  
Scala 1 : 1.

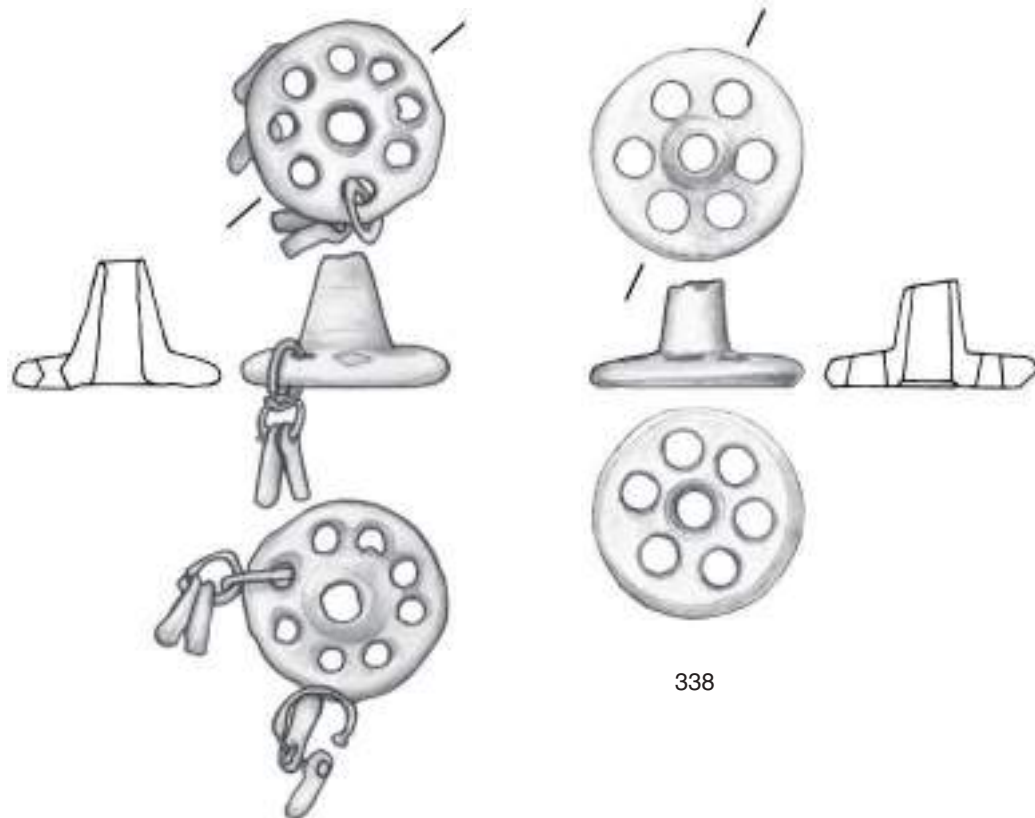

337

338

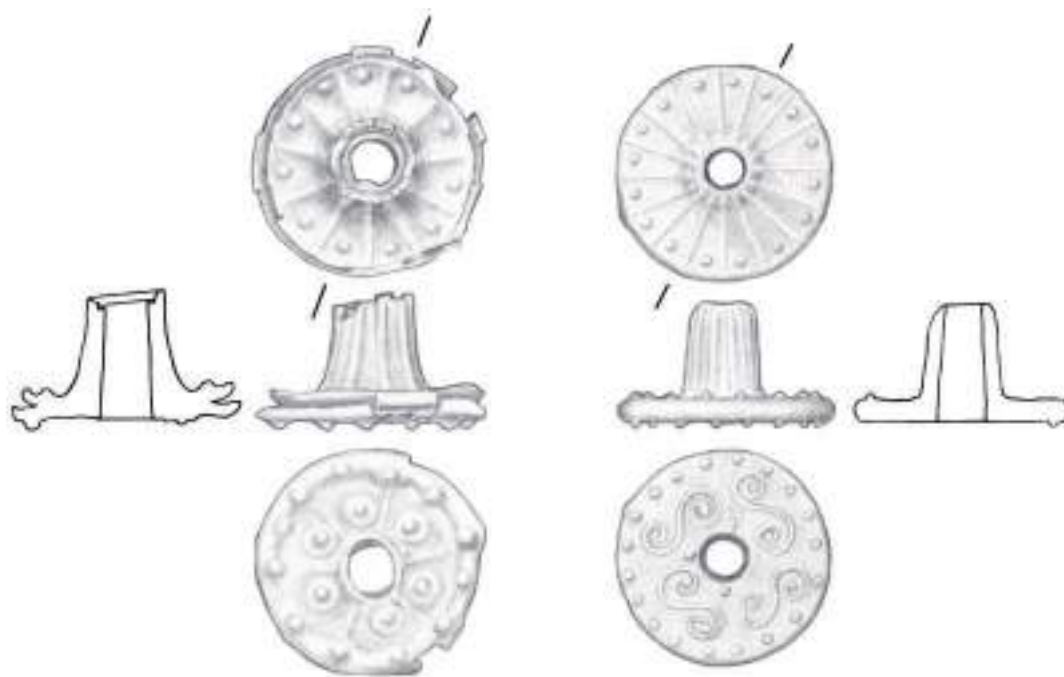

339

340

Este, santuario di Reitia. Strumenti da filatura, tessitura e cucito – Instrumente zum Spinnen, Weben und Nähen:  
337–338 Bronzo – Bronze. 339–340 Piombo – Blei. Scala 1 : 1.

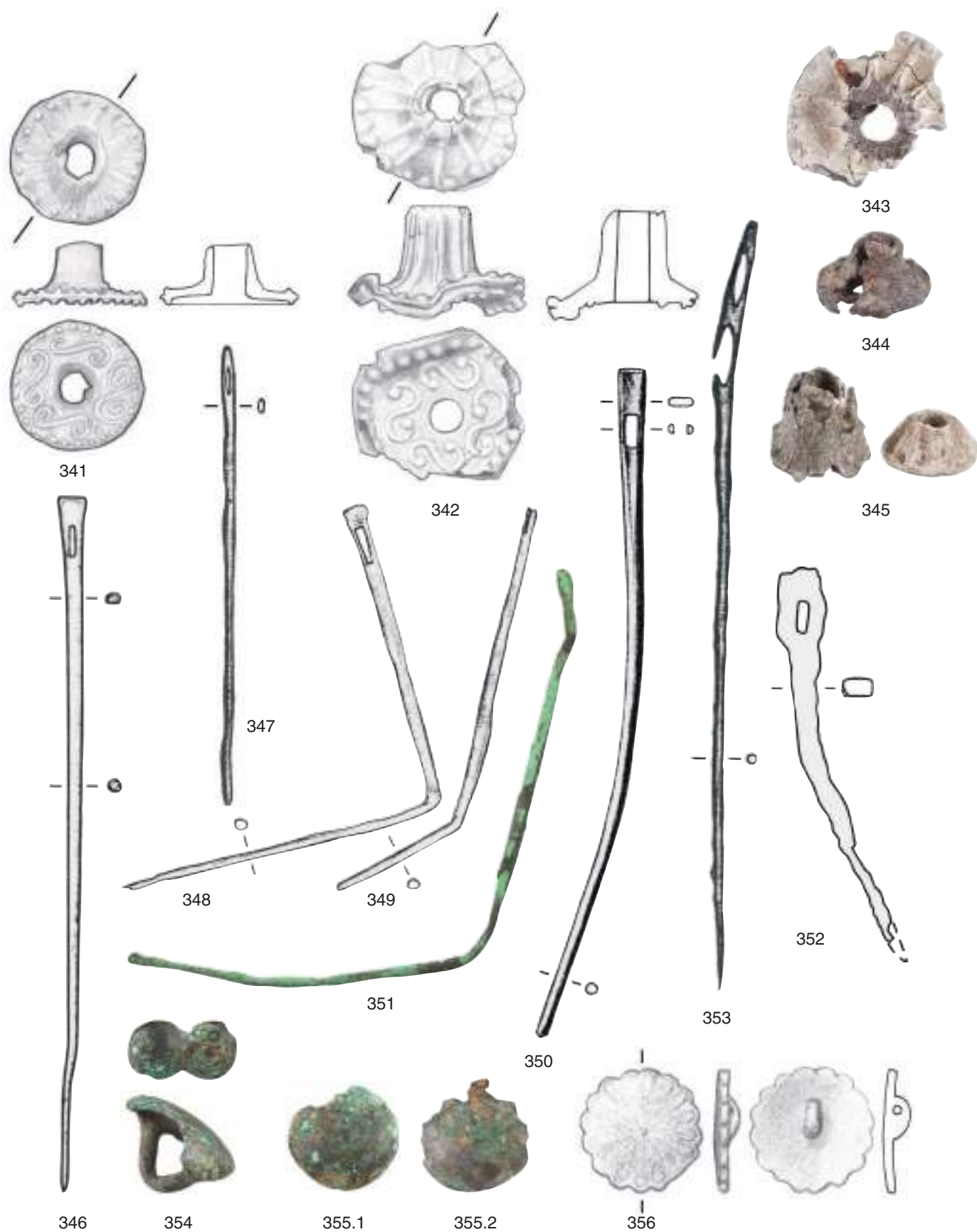

Este, santuario di Reitia. Strumenti da filatura, tessitura e cucito – Instrumente zum Spinnen, Weben und Nähen:  
 341–345 Piombo – Blei. 346–356 Bronzo – Bronze. Scala 1 : 1.



357



358.3



358.2

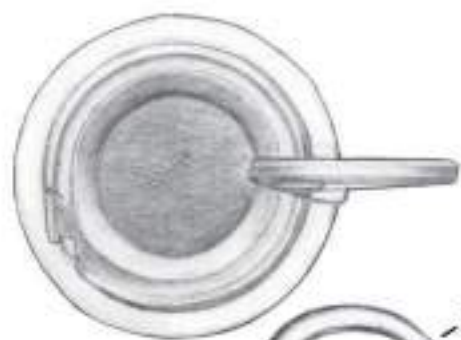

358.1

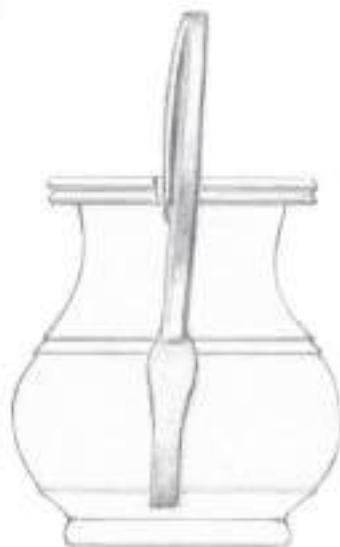

Este, santuario di Reitia. Vasellame di bronzo – Bronzegefäße: 357–358.3.  
Scala 1 : 1.

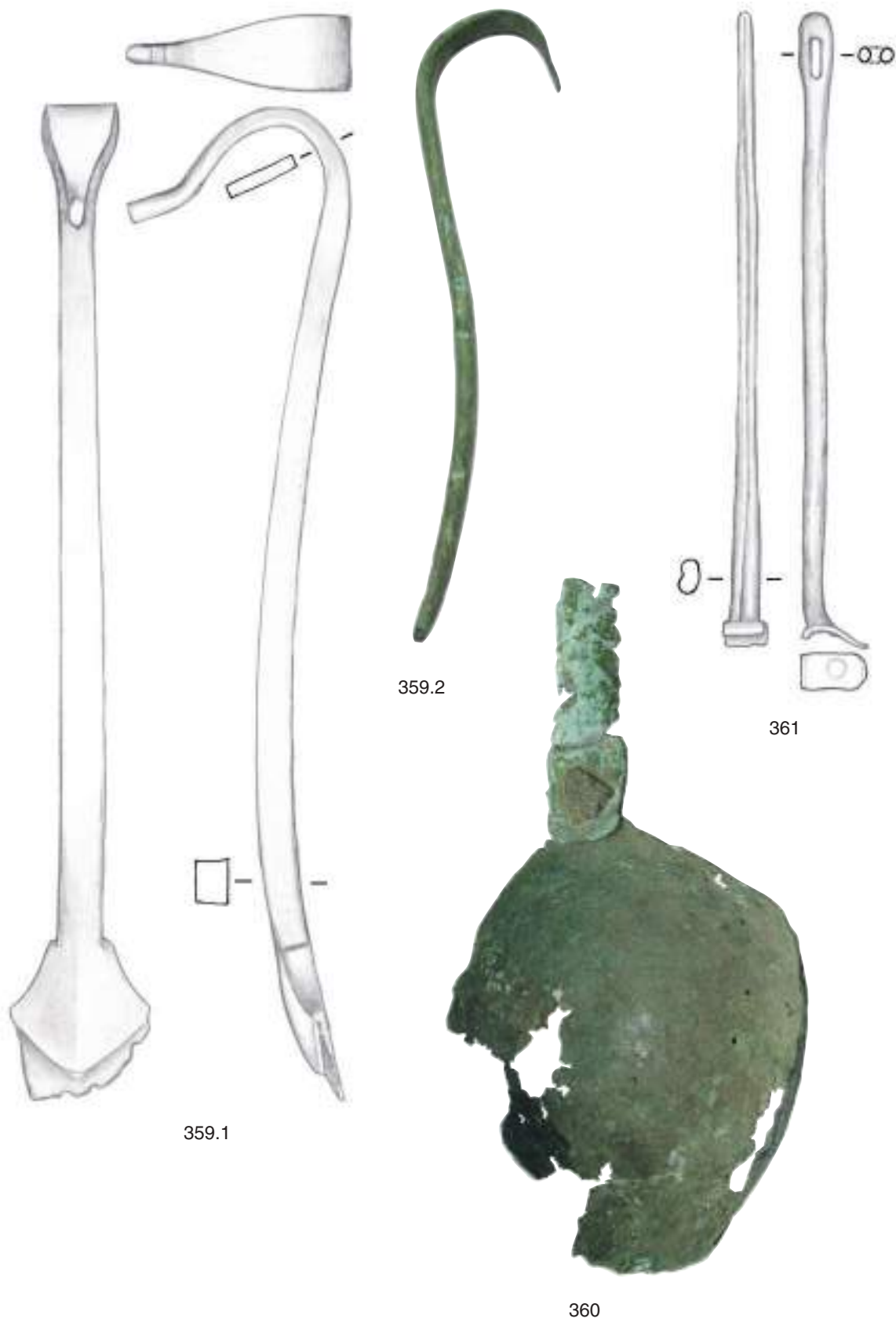

359.1

359.2

361

360

Este, santuario di Reitia. Manici – Gefäßgriffe: 359.1–361.  
Scala 1 : 1.

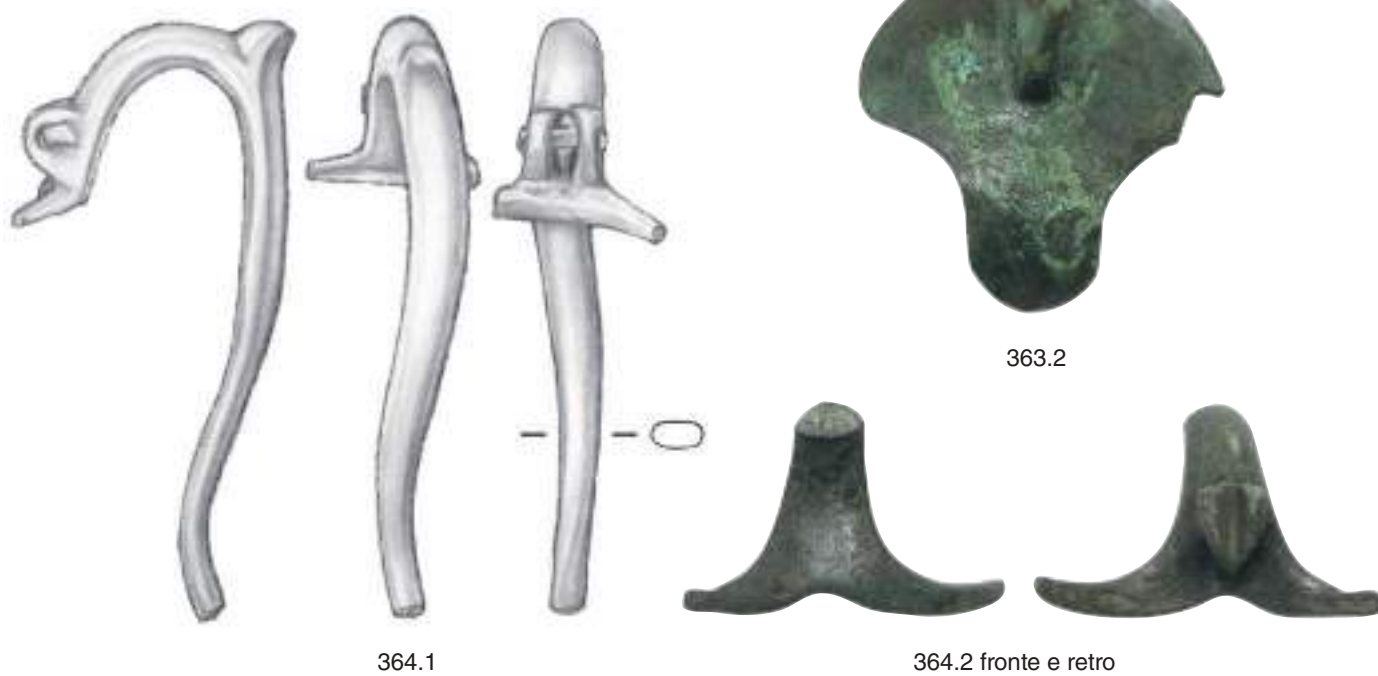
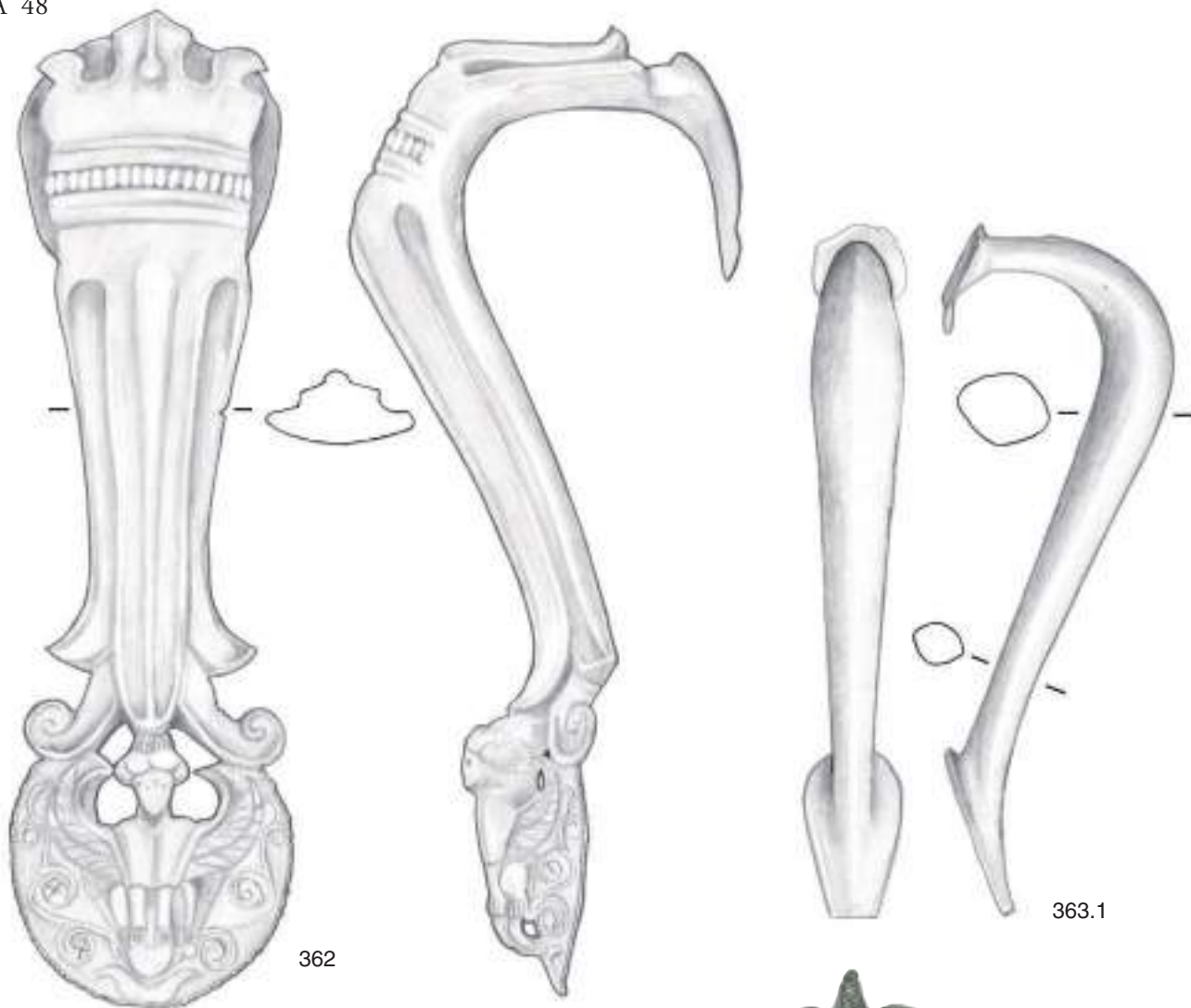

Este, santuario di Reitia. Manici – Gefäßgriffe: 362–364.2. Coperchio – Deckel: 363.2  
Scala 1 : 1.



Este, santuario di Reitia. Manici e anse – Griffe und Henkel: 365–374.5.  
Scala 1 : 1.





375

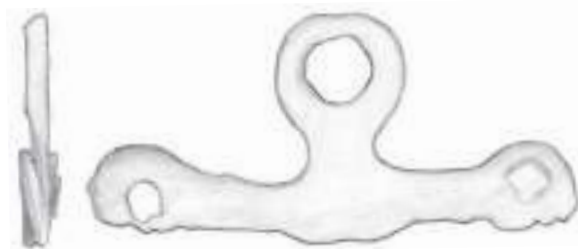

376

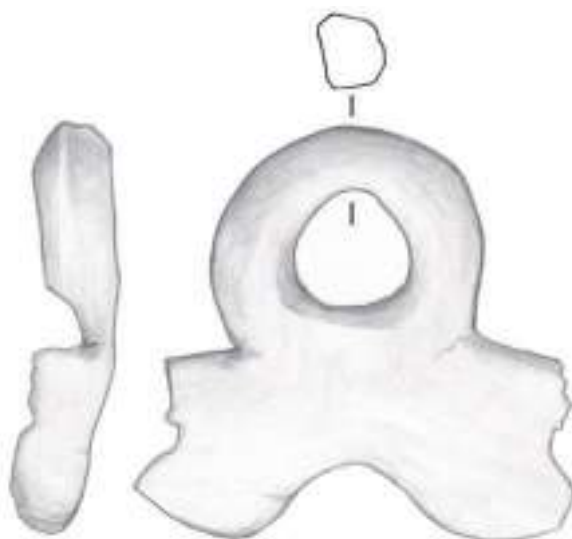

377



378.1

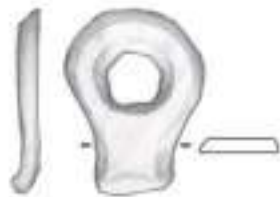

378.2



378.3



379



380



381



382

Este, santuario di Reitia. Manici e anse – Griffe und Henkel: 375–381. Scala 1 : 1.  
Spiedo di ferro – Eiserner Bratspieß: 382. Scala 1 : 3.

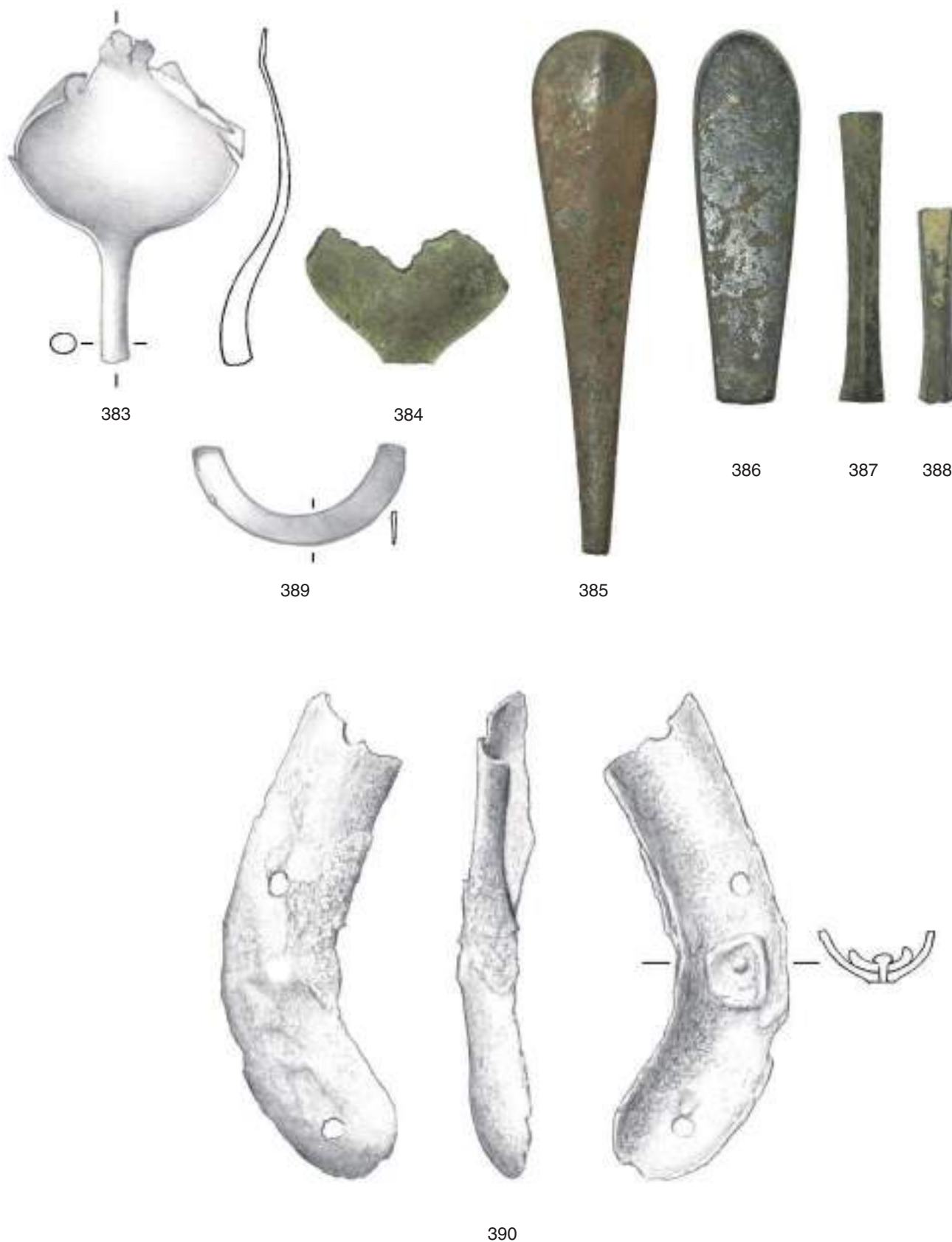

Este, santuario di Reitia. Cucchiari e manici – Löffel und Griffe: 383–390.  
Scala 1 : 1.

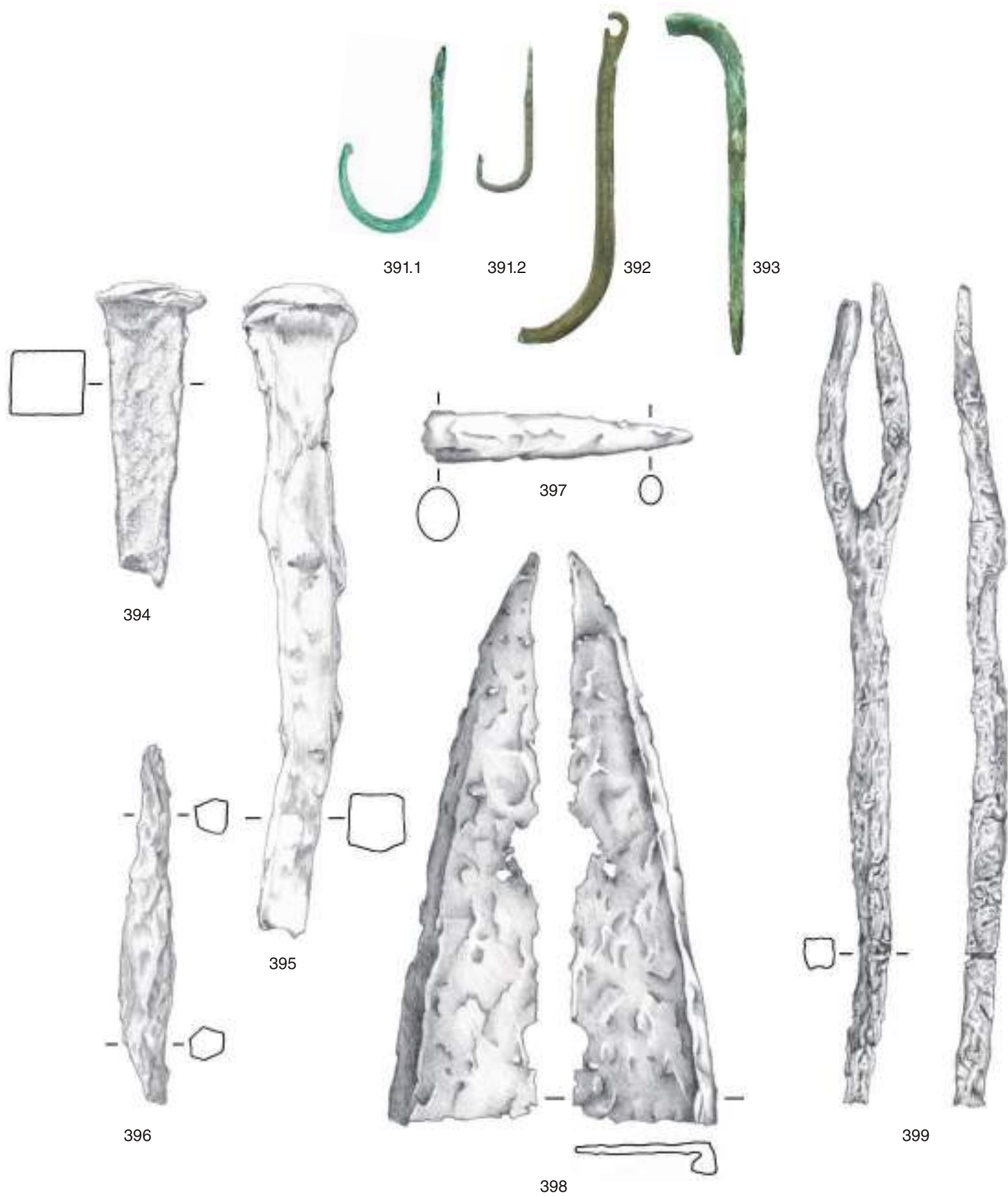

Este, santuario di Reitia. Strumenti – Geräte: 391.1–393 Bronzo – Bronze. 394–399 Ferro – Eisen.  
Scala 1 : 1.

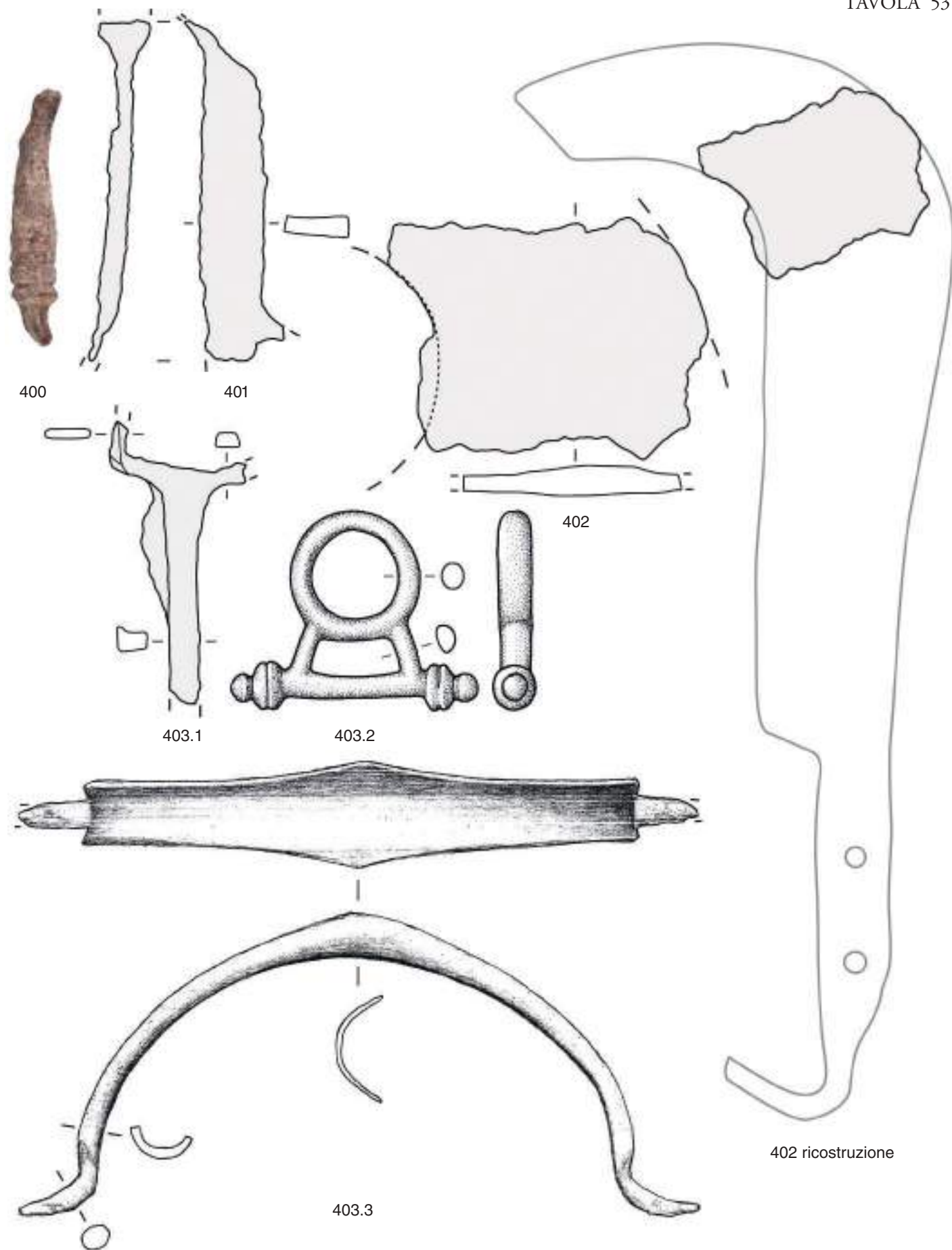

Este, santuario di Reitia. Strumenti – Geräte: 400–403.1 Anello – Ring: 403.2. Presa – Griff: 403.3. Scala 1 : 1.  
Ricostruzione – Rekonstruktion: 402. Scala 2 : 3.

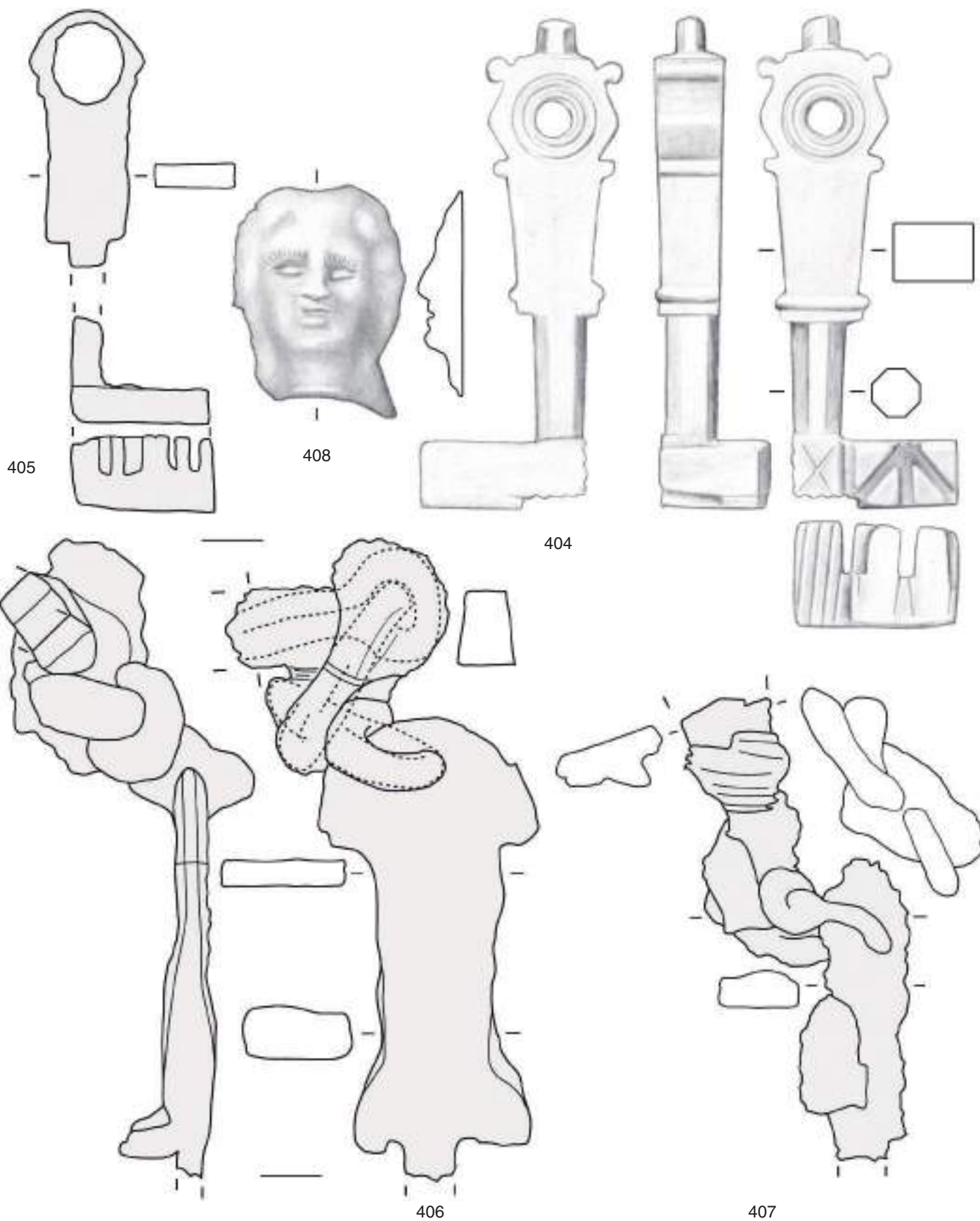

Este, santuario di Reitia. Chiavi – Schlüssel: 404–407. *Applique* – Applikation: 408.  
Scala 1 : 1.

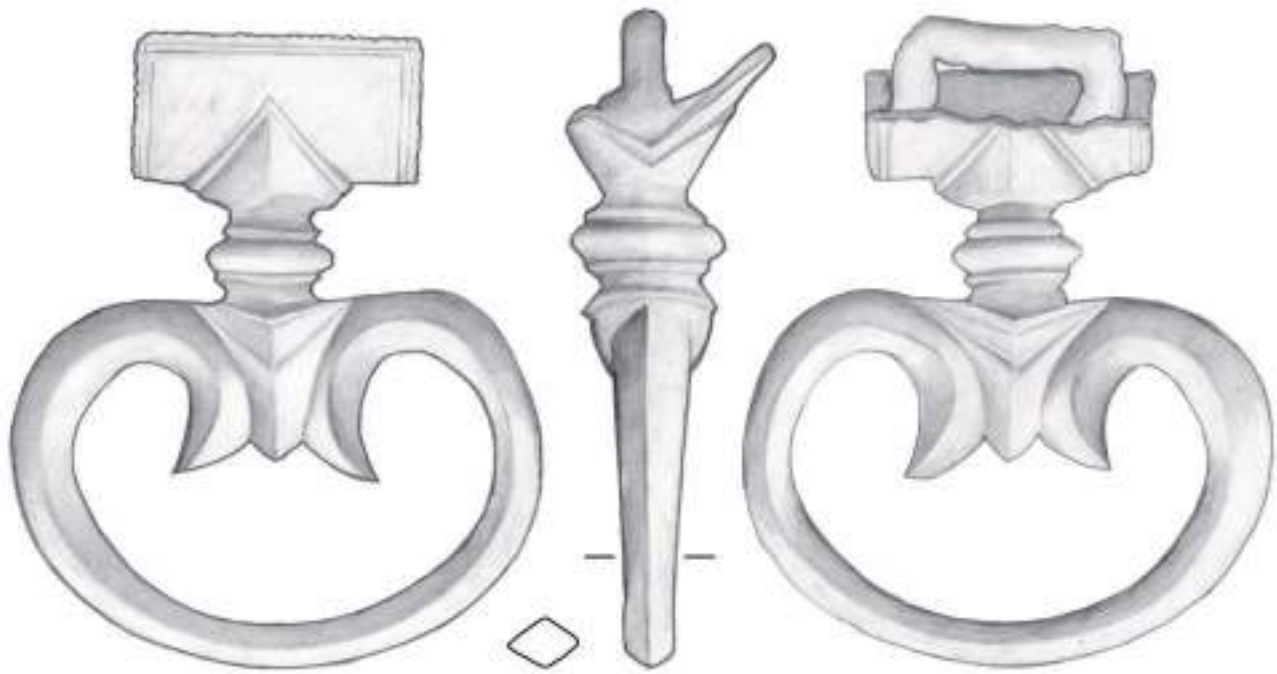

409



410

411



412



414



415



413



416



417



Este, santuario di Reitia. Anello da giogo – Jochring: 409. Campanelli – Glöckchen: 410–412.  
 Borchie – Beschläge: 413–417.  
 Scala 1 : 1.



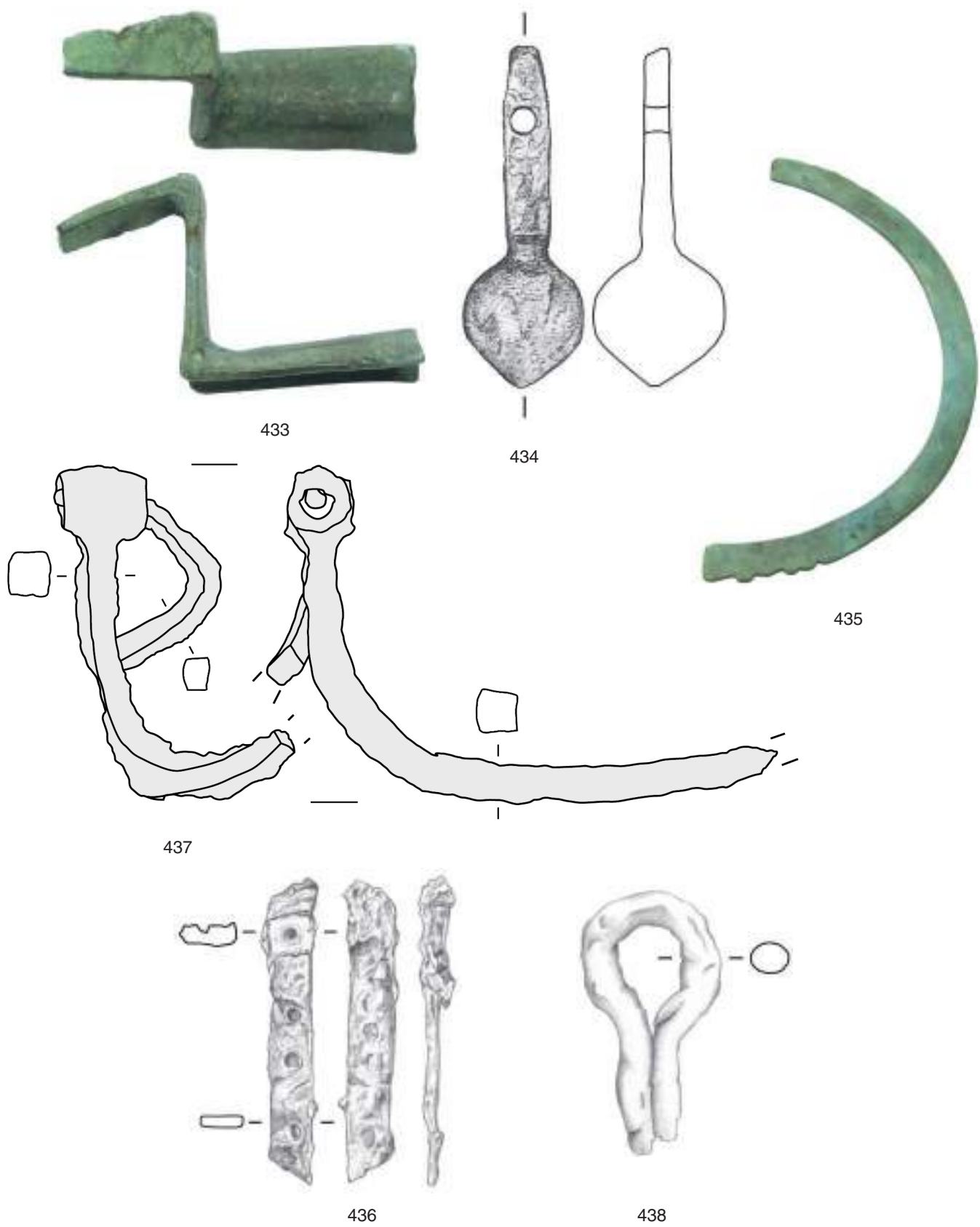

Este, santuario di Reitia. Elementi mobile – Möbelzubehör: 433–438.  
Scala 1 : 1.



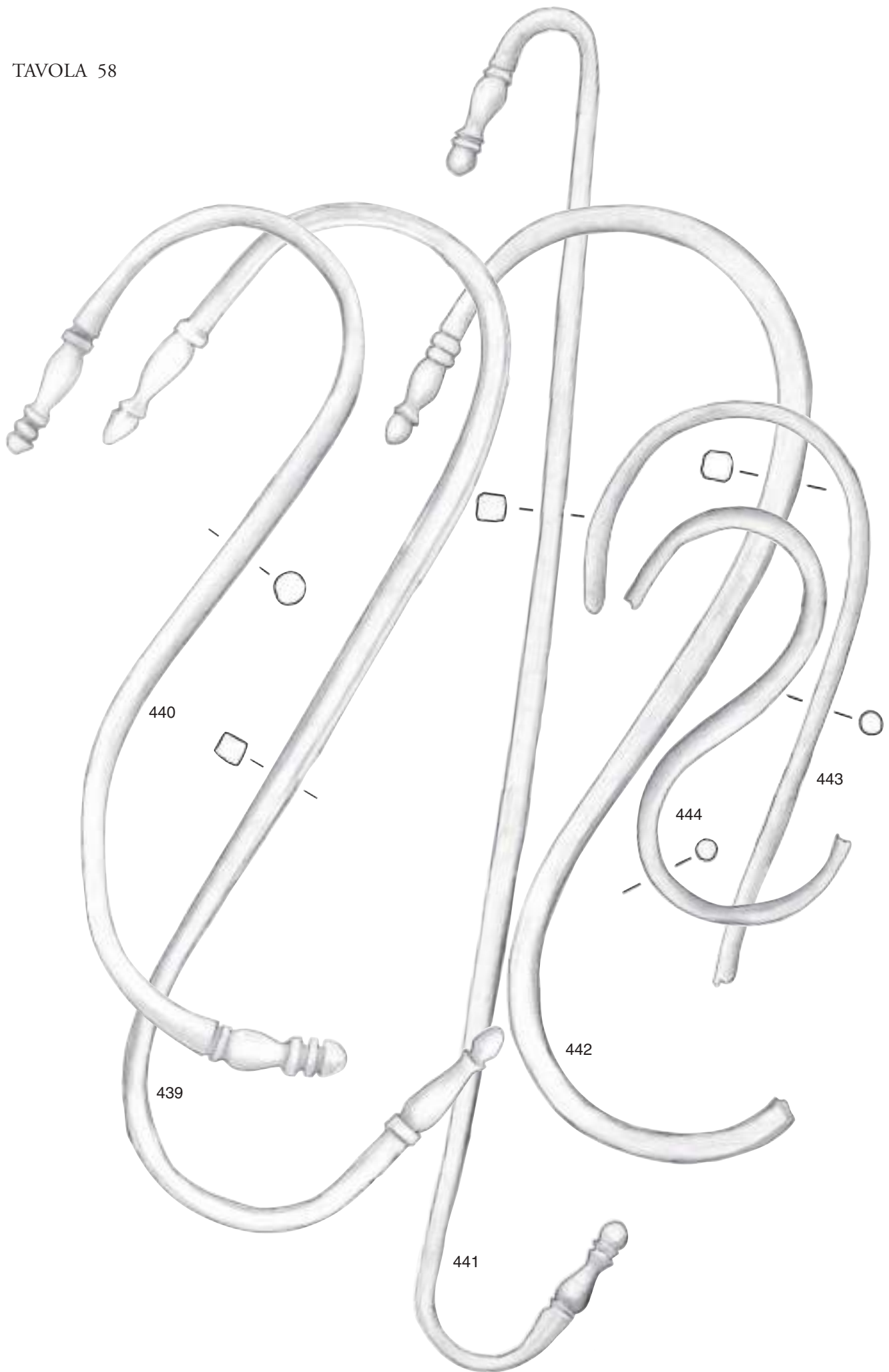

Este, santuario di Reitia. Ganci di bronzo – Bronzehaken: 439–444.  
Scala 1 : 1.

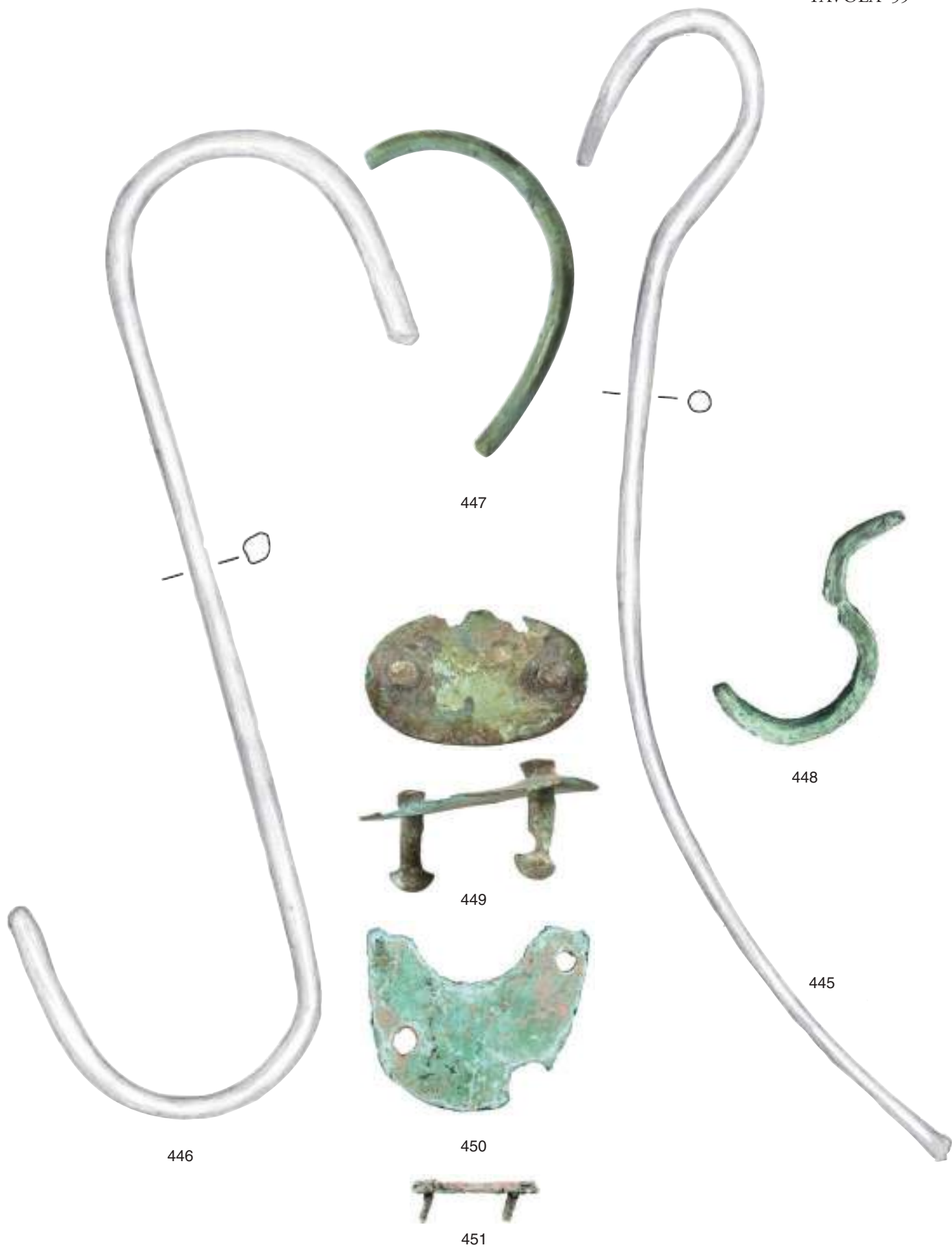

Este, santuario di Reitia. Ganci di bronzo – Bronzehaken: 445–448. Placchette – Beschlage: 449–451.  
Scala 1 : 1.

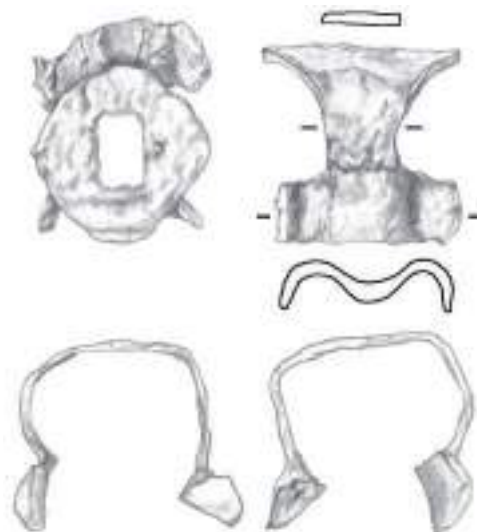
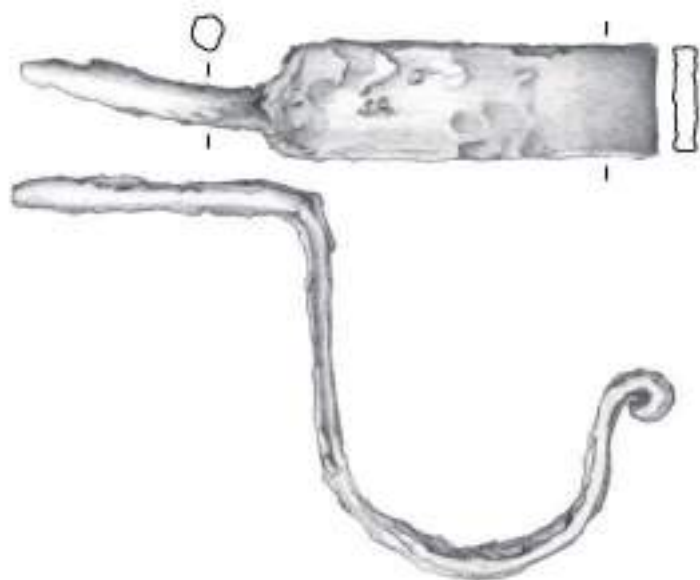

453

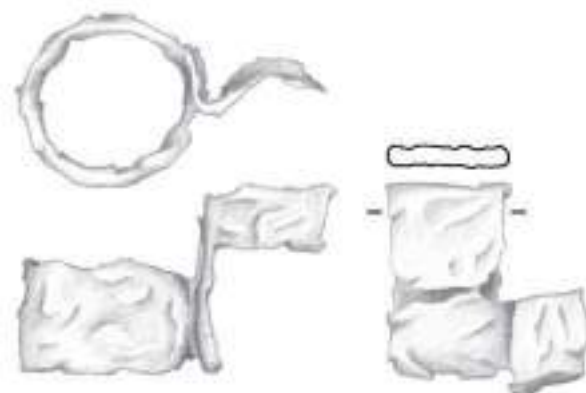
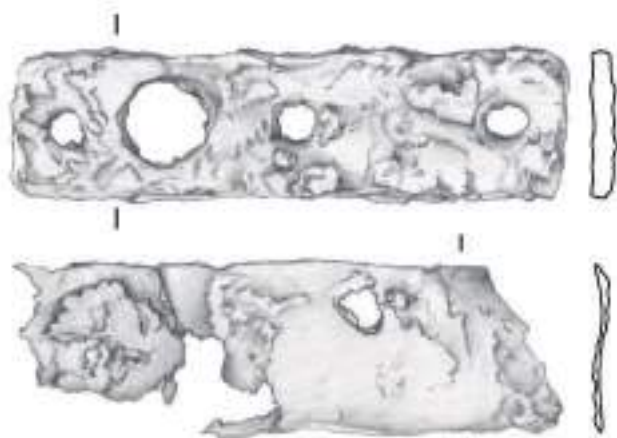

454

452

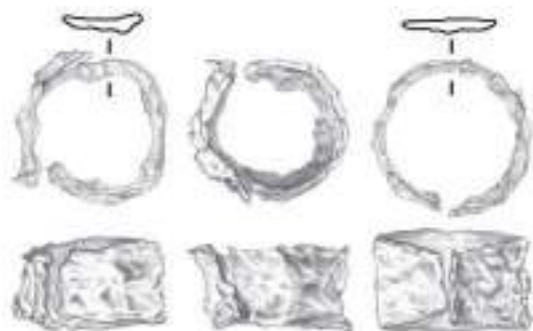

456

455



457



458

Este, santuario di Reitia. Placchette da fissaggio in ferro – Eiserne Befestigungselemente: 452–457.  
Placchetta da fissaggio di piombo – Befestigungselement aus Blei: 458.

Scala 1 : 1.



Este, santuario di Reitia. Borchie – Ziernägel: 459–469. Fascette di ferro – Eisenbänder: 470.1–470.2.  
Scala 1 : 1.

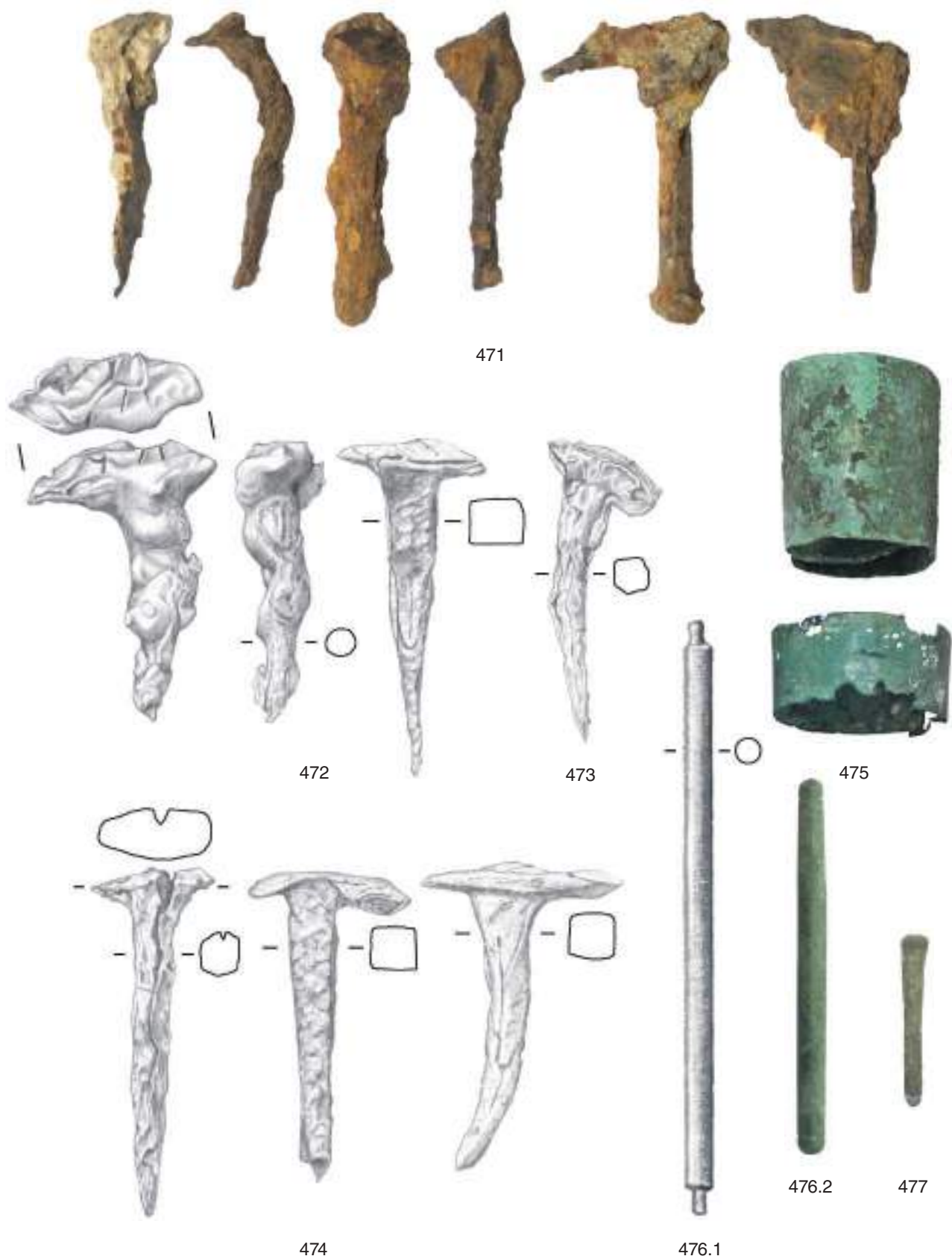

Este, santuario di Reitia. Grappe di ferro – Eisenklammern: 471–474. Minuteria metallica – Metallische Kleinteile: 475–477.  
Scala 1 : 1.

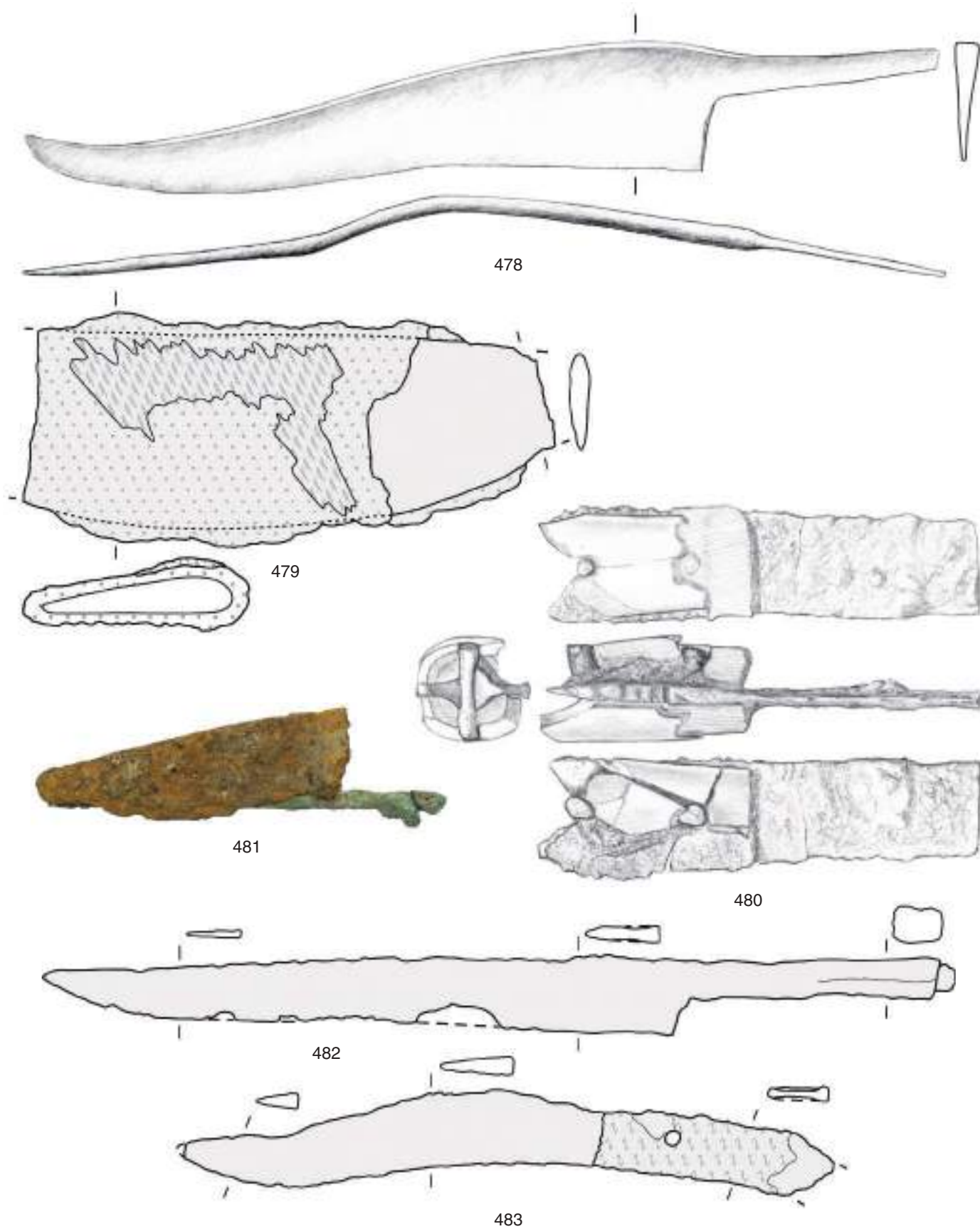

Este, santuario di Reitia. Coltello di bronzo – Bronzemesser: 478. Coltelli di ferro – Eisenmesser: 479–483.  
Scala 1 : 1.

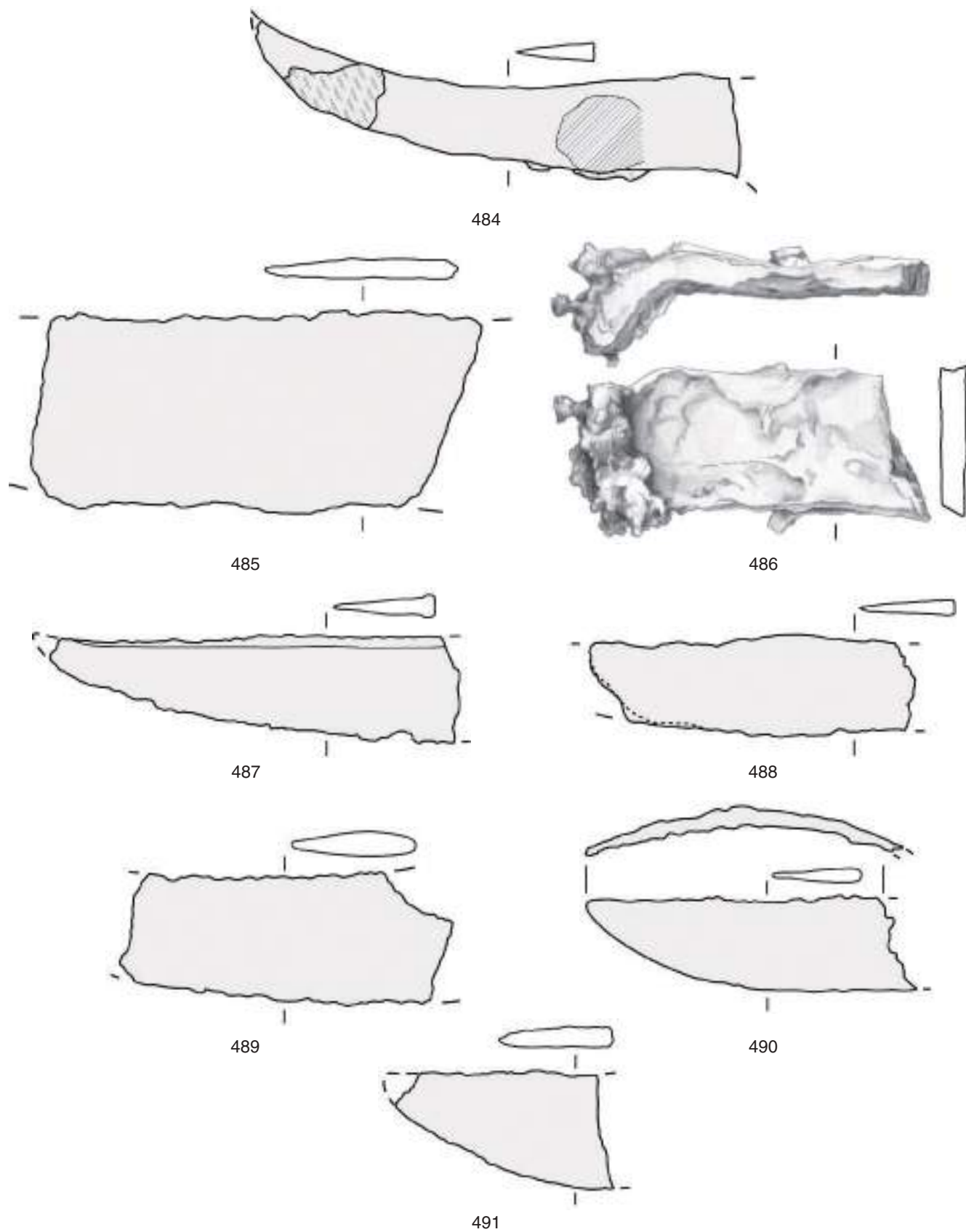

Este, santuario di Reitia. Coltelli di ferro – Eisenmesser: 484–491.  
Scala 1 : 1.

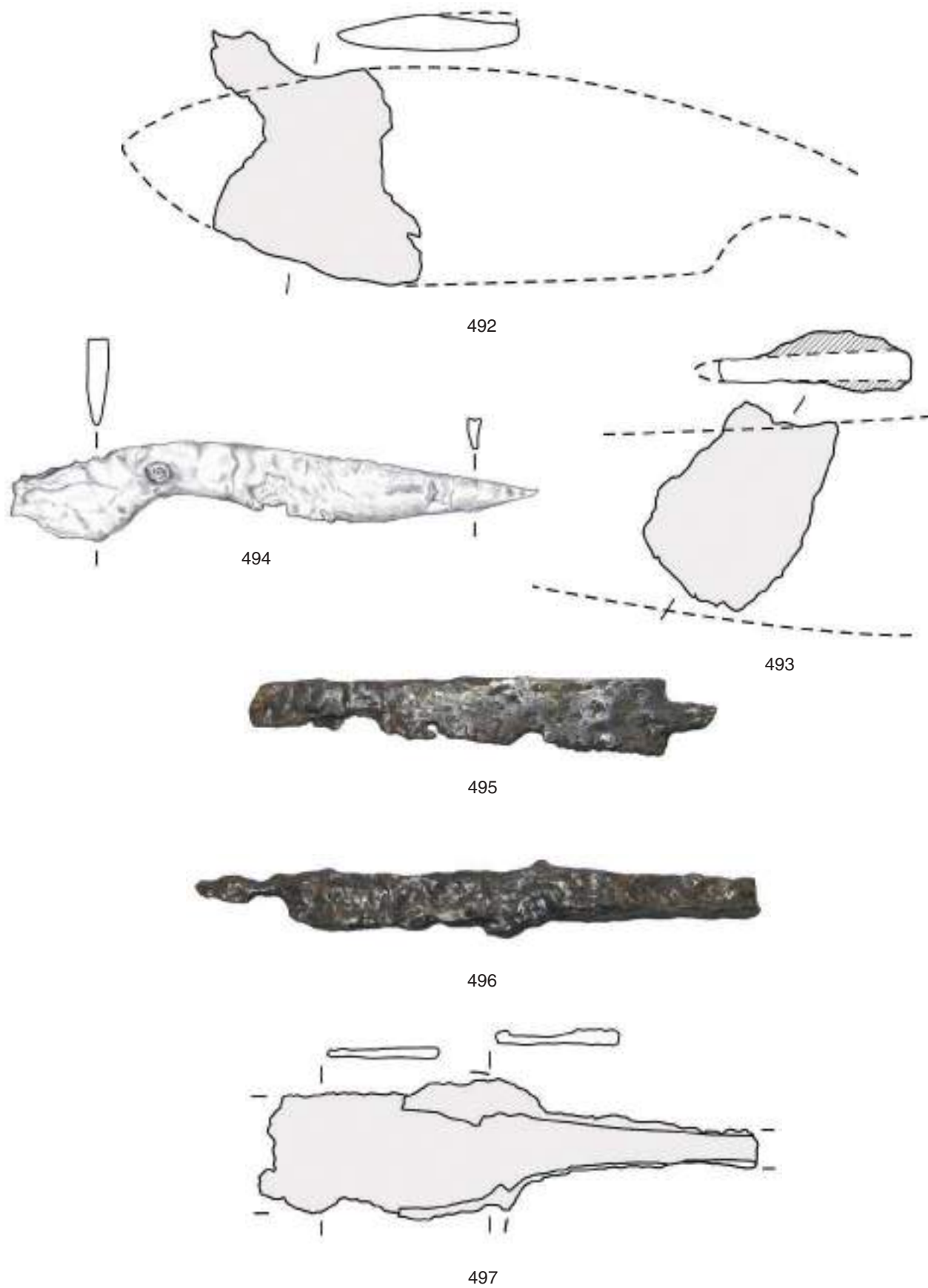

Este, santuario di Reitia. Coltelli di ferro – Eisenmesser: 492–497.  
Scala 1 : 1.



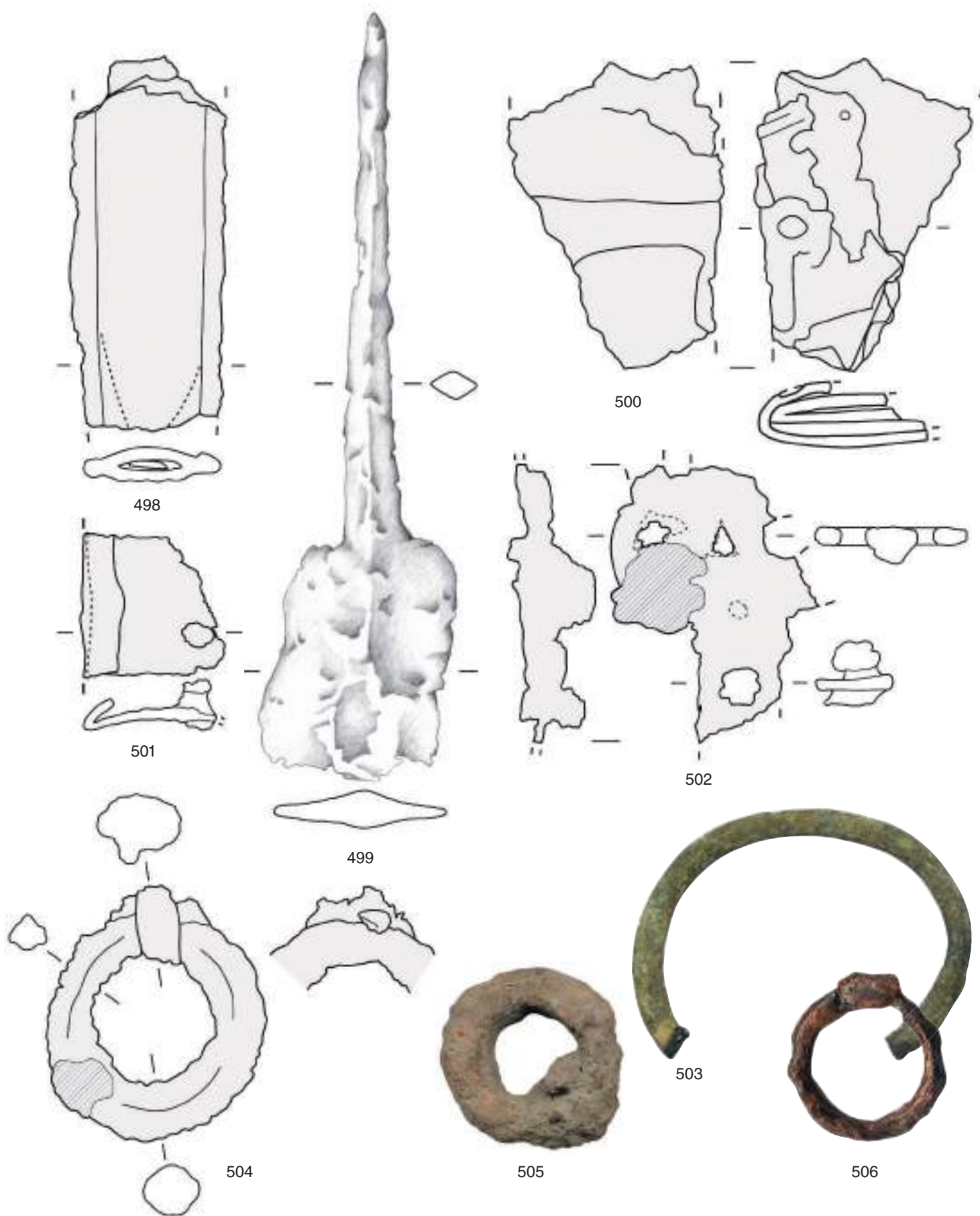

Este, santuario di Reitia. Spada e fodero di spada – Schwert und Schwertscheide: 498–501.

Gancio di cintura – Gürtelhaken: 502. Anelli con coppiglia – Splintringe: 503–506.

Scala 1 : 1.



508

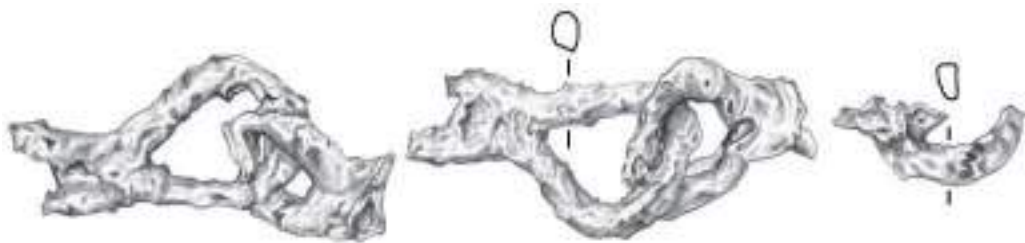
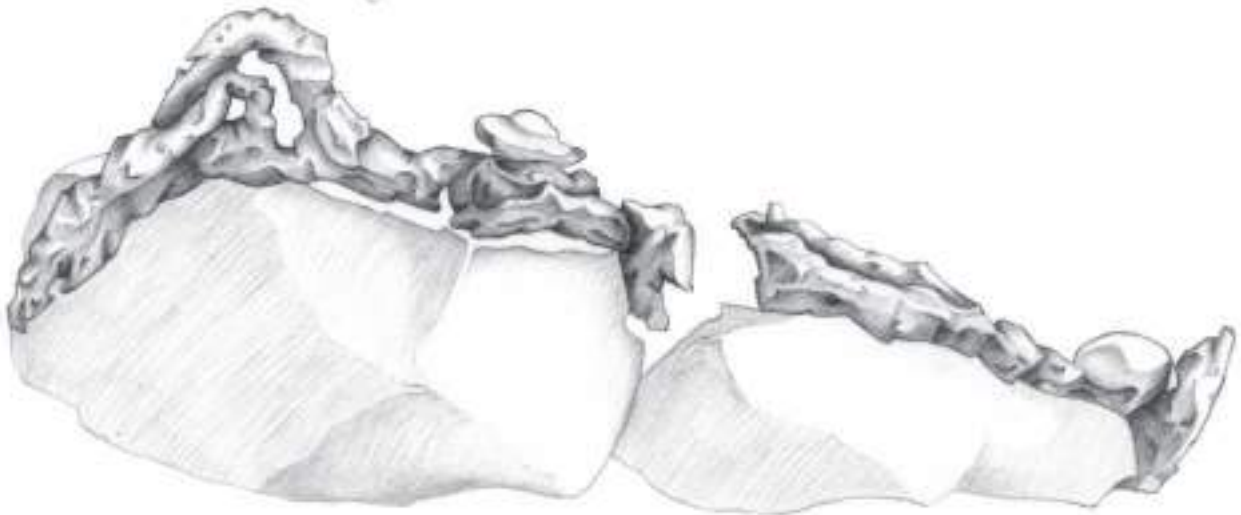

509

Este, santuario di Reitia. Catene da cintura in ferro – Eiserne Gürtelketten: 508–509.  
Scala 1 : 1.

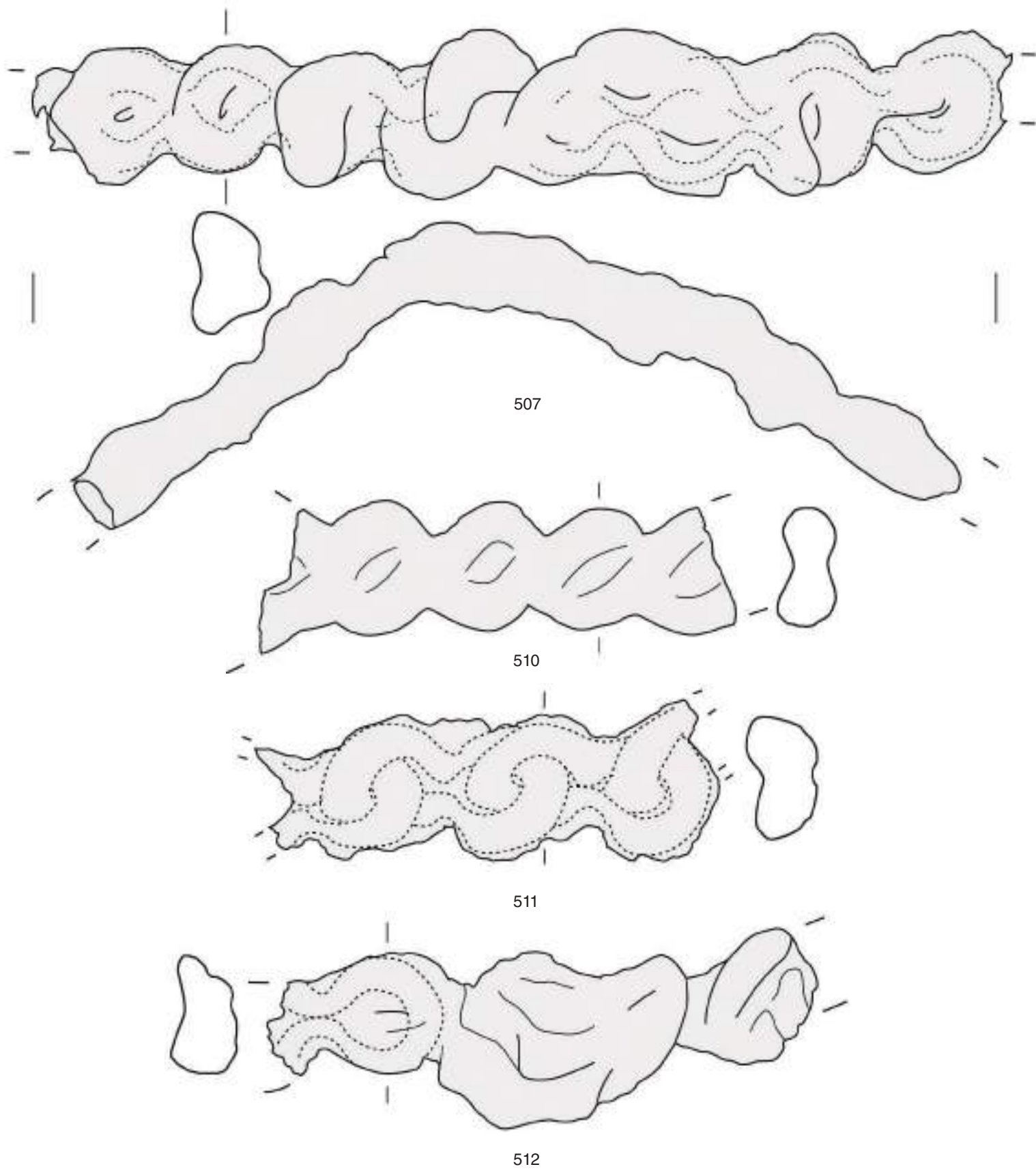

Este, santuario di Reitia. Catene da cintura in ferro – Eiserne Gürtelketten: 507. 510–512.  
Scala 1 : 1.

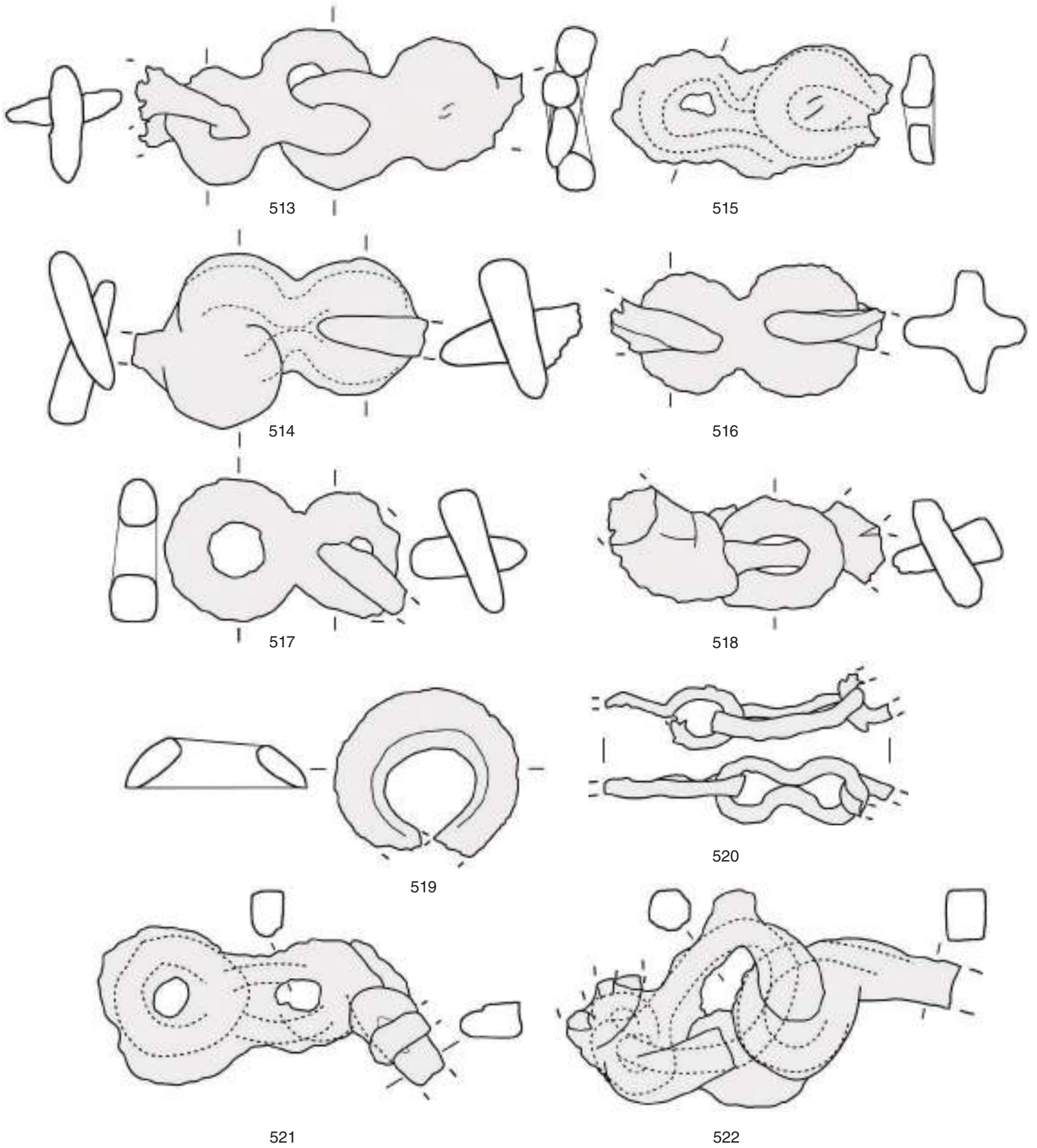

Este, santuario di Reitia. Catene da cintura in ferro – Eiserne Gürtelketten: 513–522.  
Scala 1 : 1.



523



524

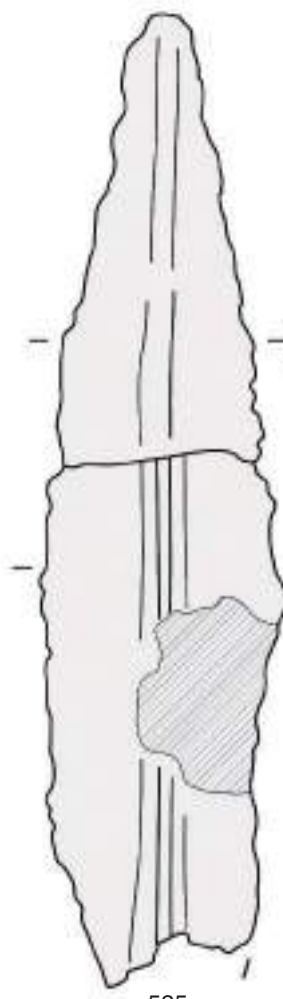

525

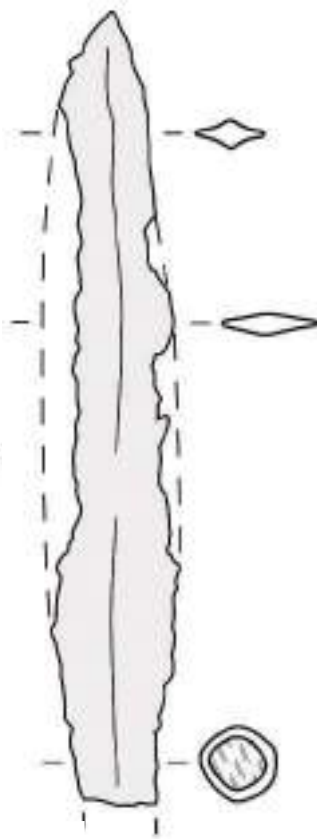

526

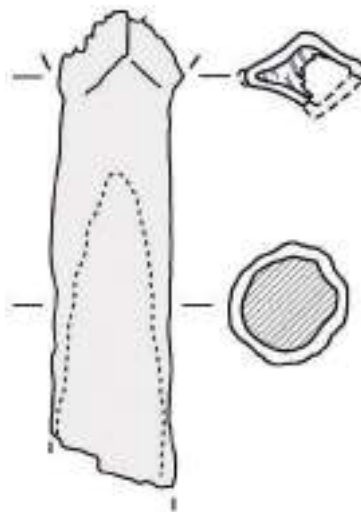

527

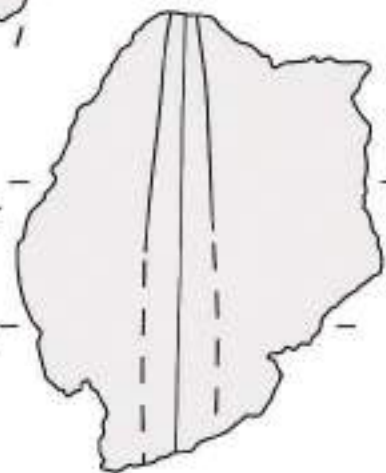
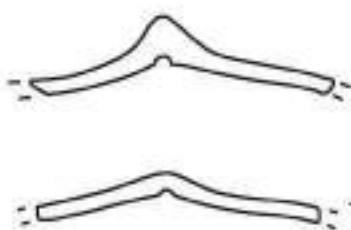

528

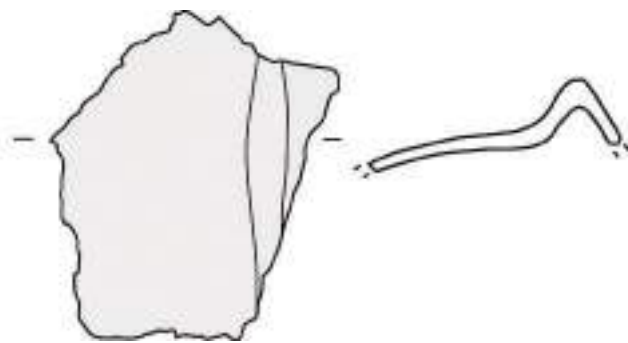

529

Este, santuario di Reitia. Gancio da cintura – Gürtelhaken: 523–524. Punta di lancia – Lanzenspitze: 525–529.  
Scala 1 : 1.

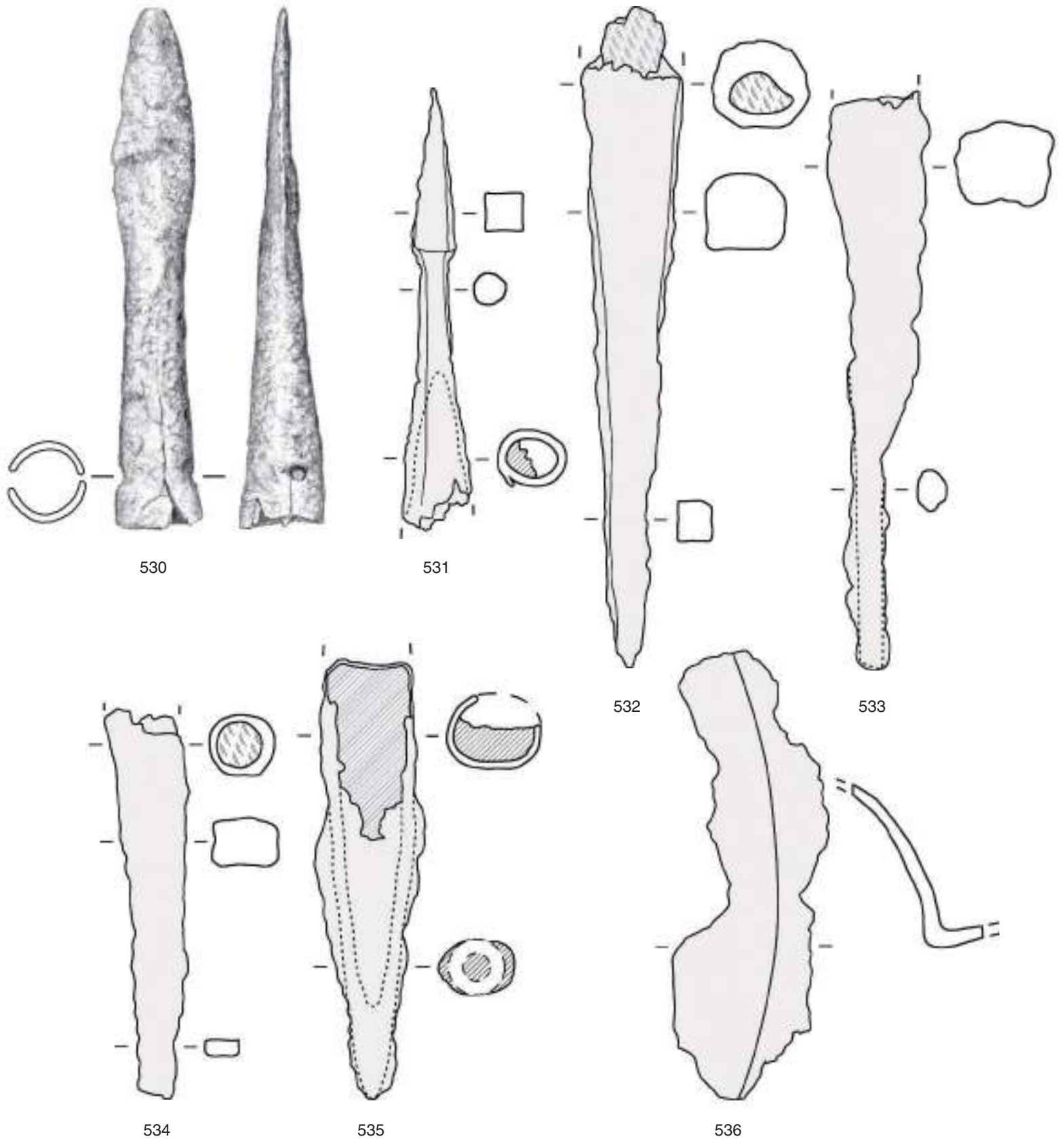

Este, santuario di Reitia. Punta di gavelotto – Speerspitze: 530–531. Tallone di lancia – Lanzenschuh: 532–535. Umbone di scudo – Schildbuckel: 536. Scala 1 : 1.

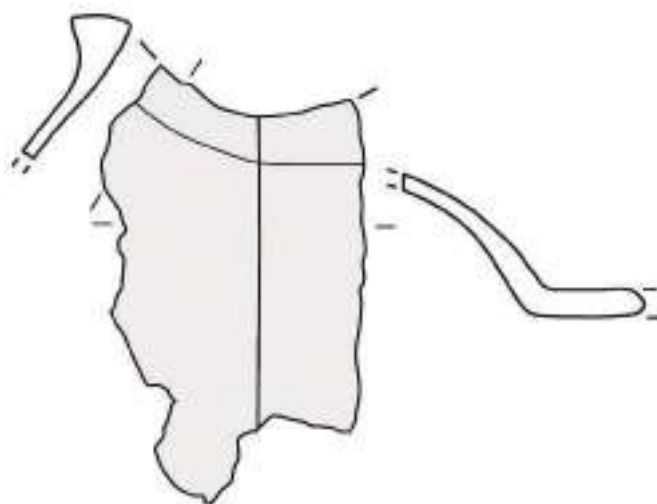

537a

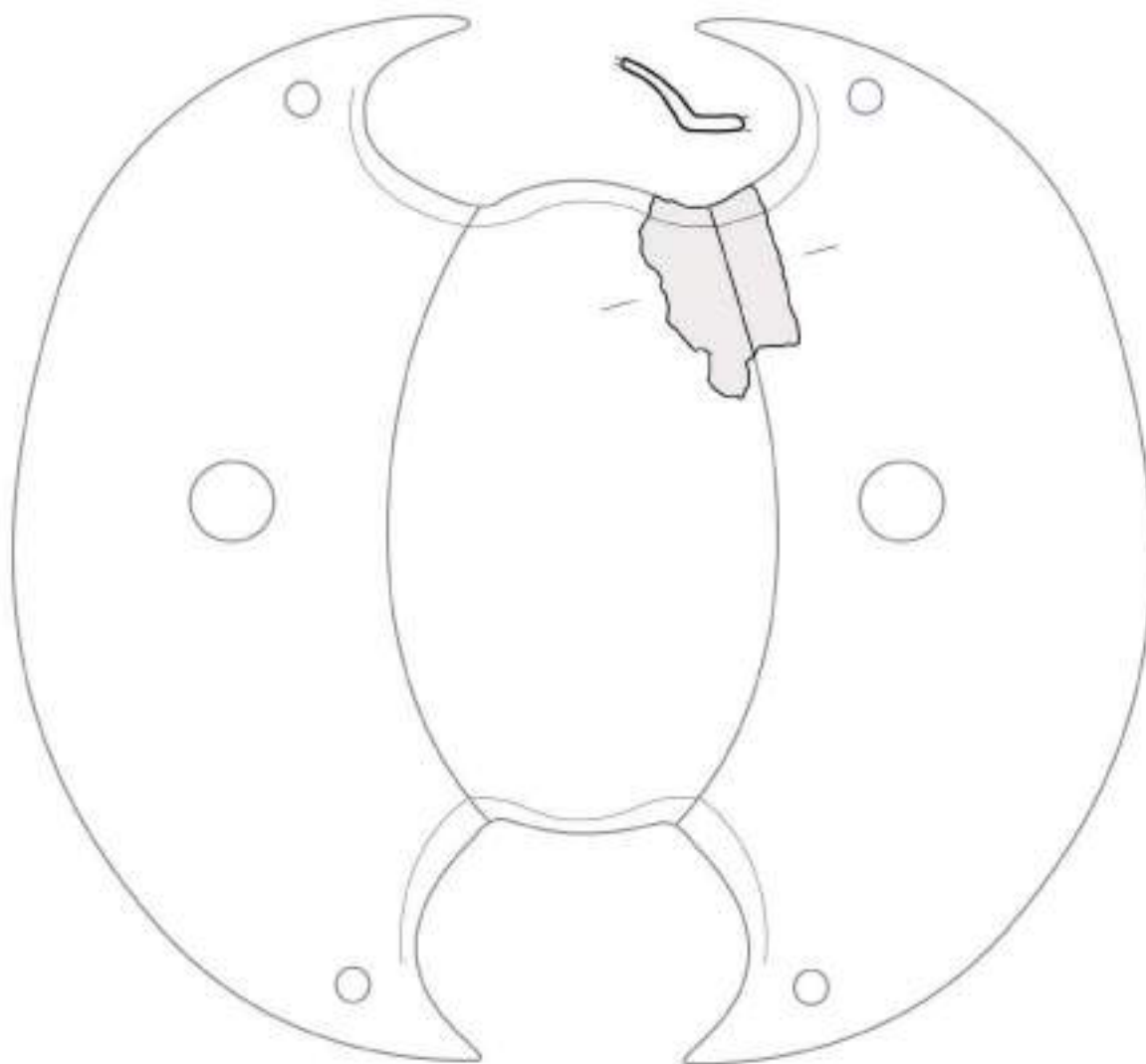

537b

Este, santuario di Reitia. Umbone di scudo – Schildbuckel: 537a. Scala 1 : 1.  
Ricostruzione – Rekonstruktion: 537b. Scala 1 : 2.

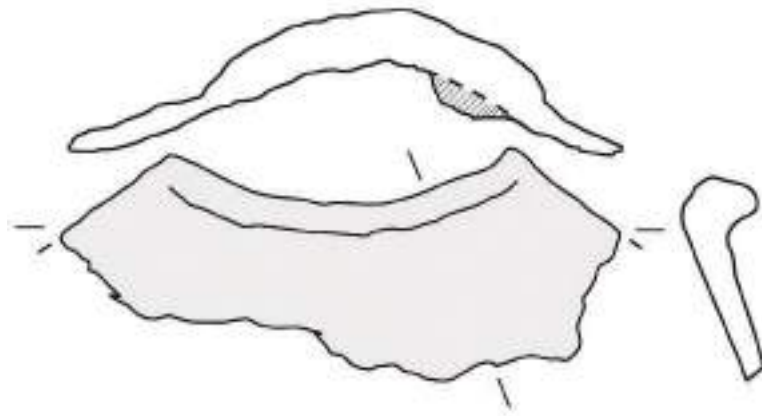

538a

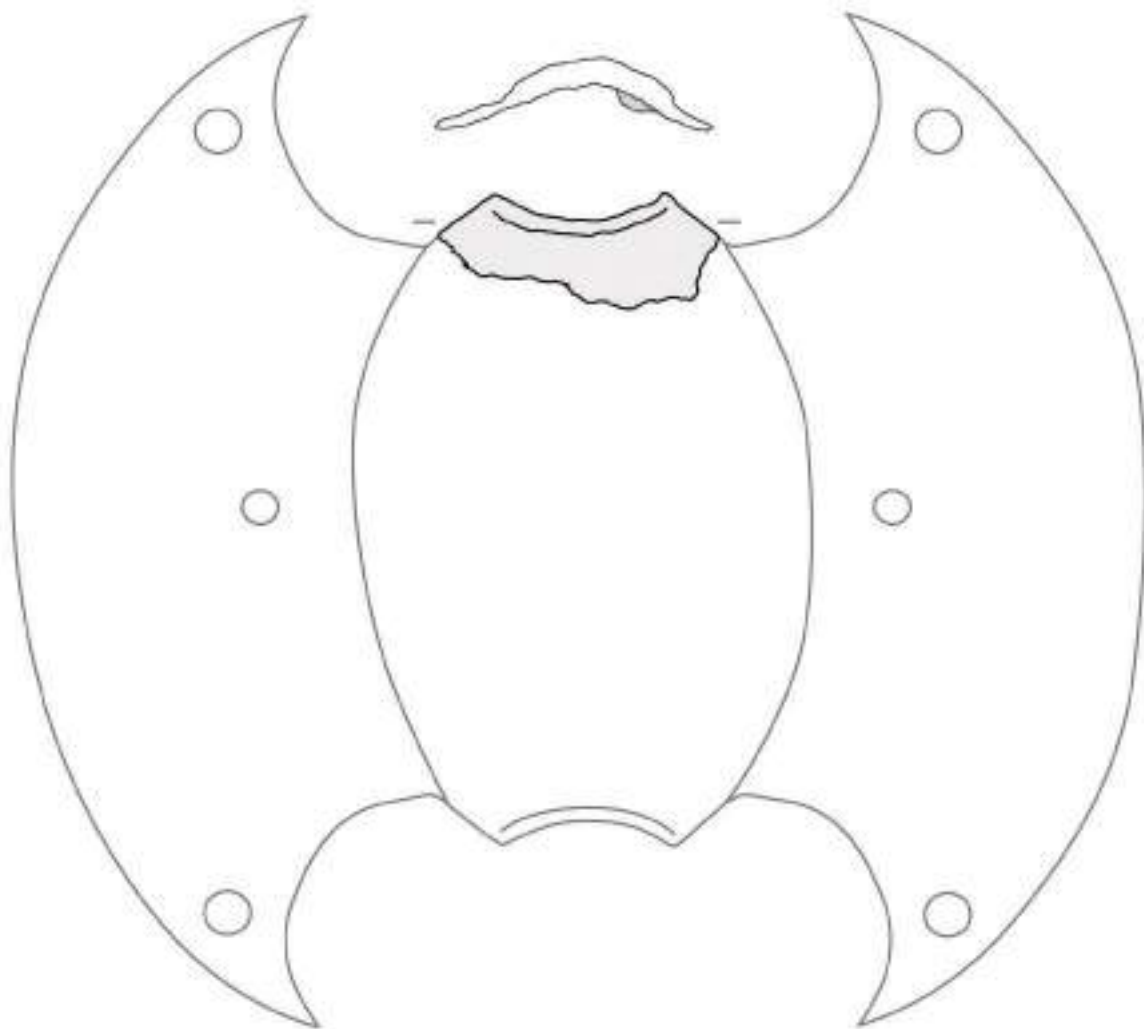

538b

Este, santuario di Reitia. Umbone di scudo – Schildbuckel: 538a. Scala 1 : 1.  
Ricostruzione – Rekonstruktion: 538b. Scala 1 : 2.



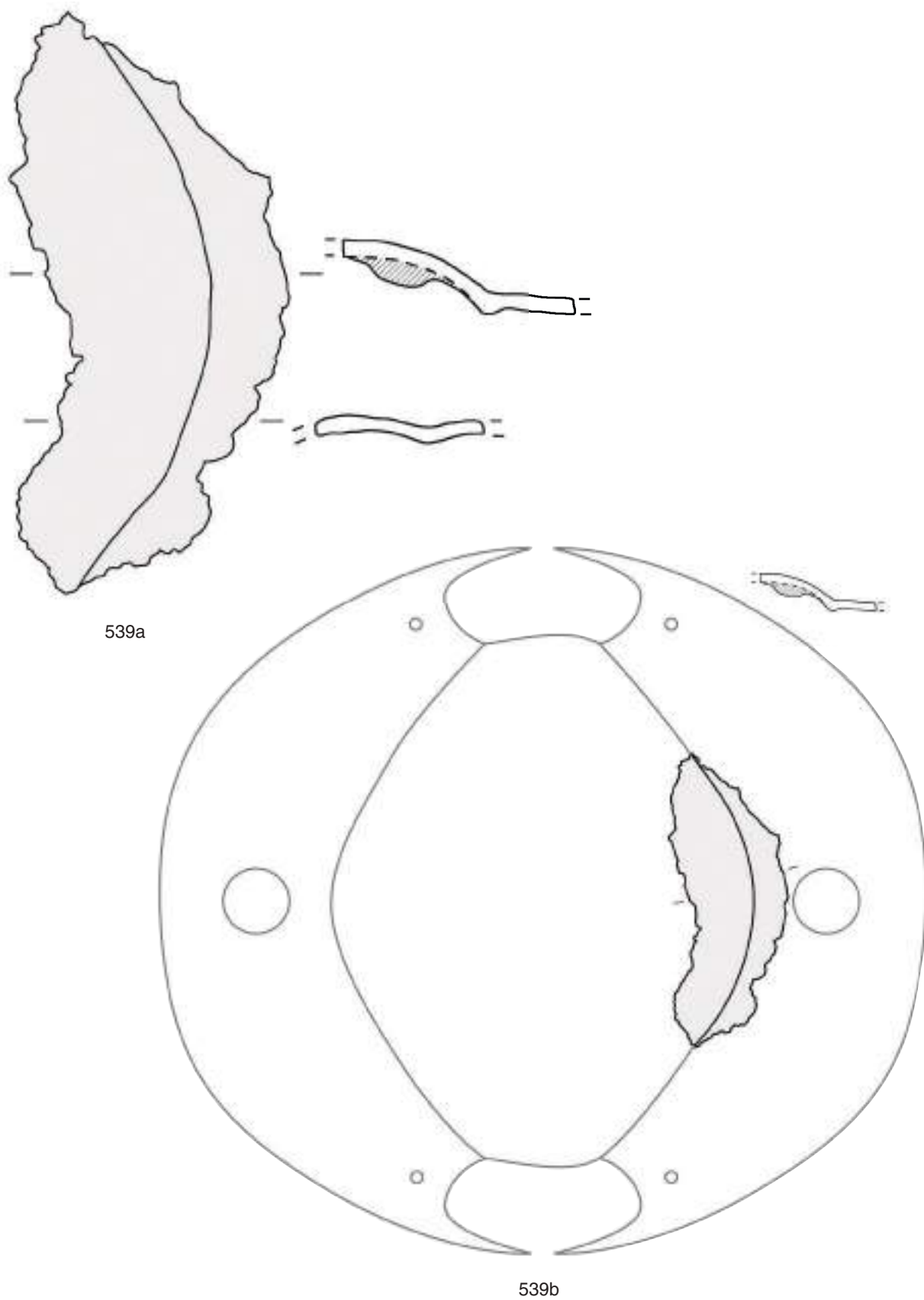

539a

539b

Este, santuario di Reitia. Umbone di scudo – Schildbuckel: 539a. Scala 1 : 1.  
Ricostruzione – Rekonstruktion: 539b. Scala 1 : 2.

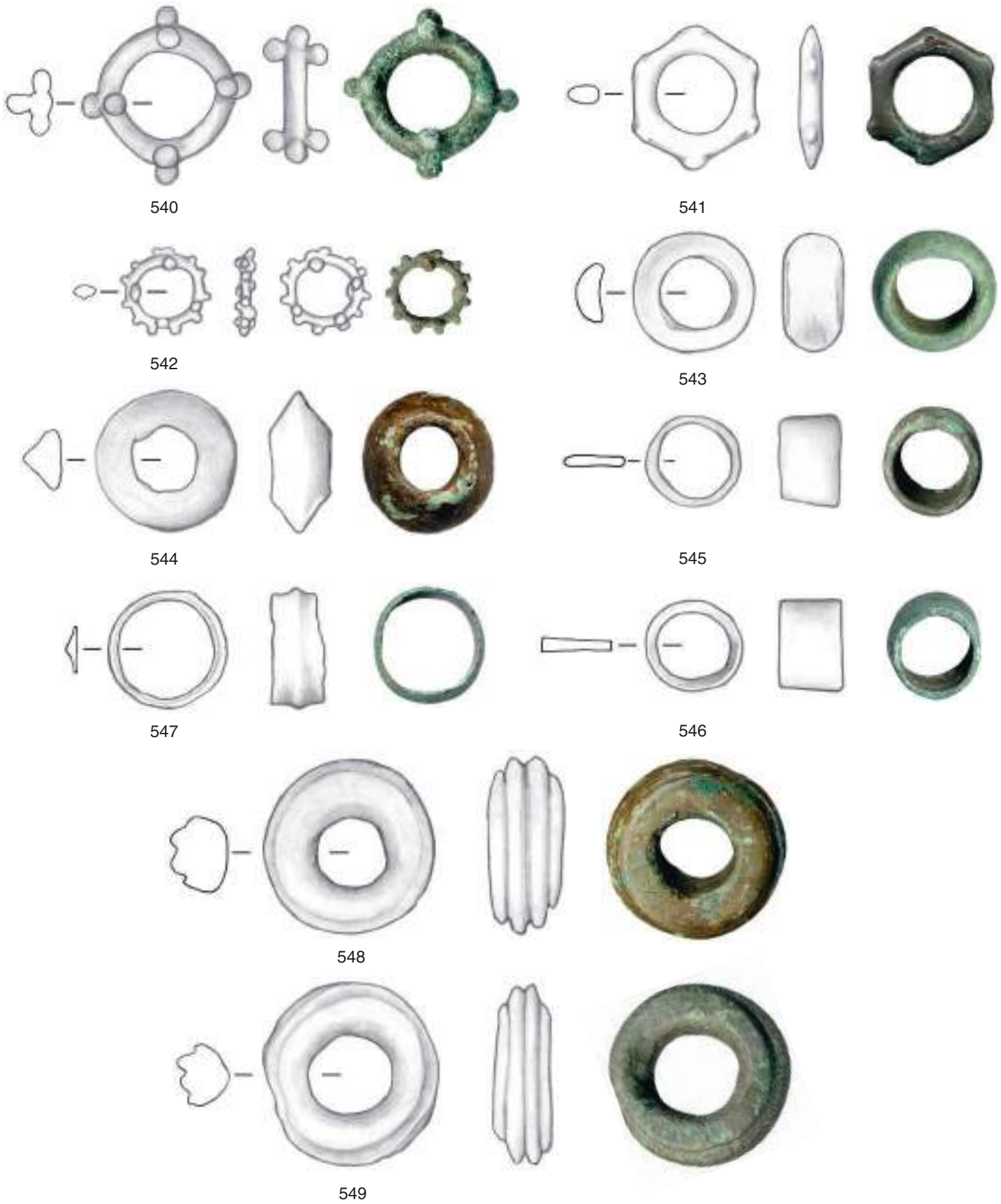

Este, santuario di Reitia. Anelli di bronzo – Bronzeringe: 540–549.  
Scala 1 : 1.



Este, santuario di Reitia. Anelli di bronzo – Bronzeringe: 550–562. Anello di ferro – Eisenring: 563  
 Scala 1 : 1.



Este, santuario di Reitia. Anelli di bronzo – Bronzeringe: 564–574.  
Scala 1 : 1.

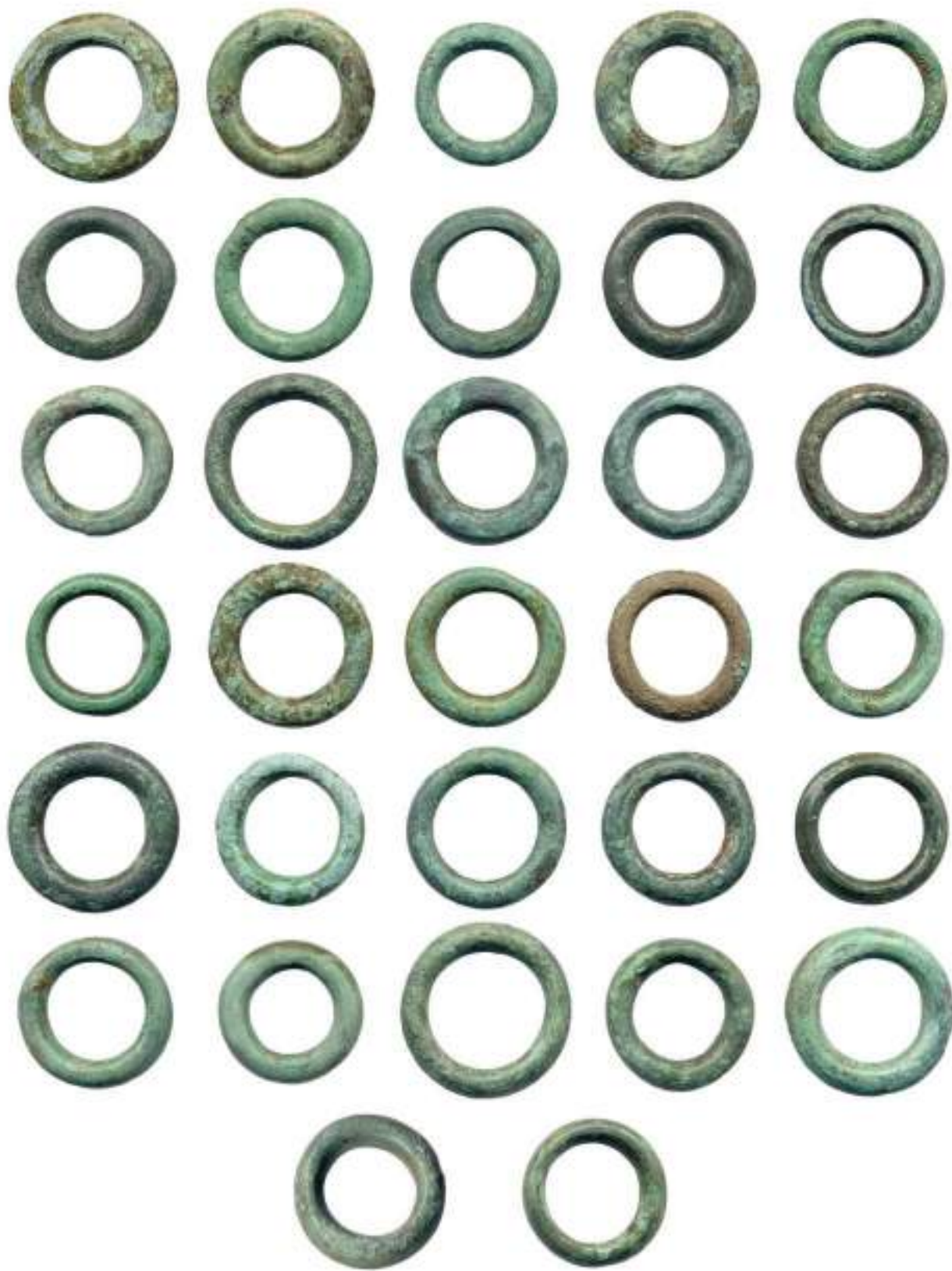

575

Este, santuario di Reitia. Anelli di bronzo – Bronzeringe: 575.  
Scala 1 : 1.

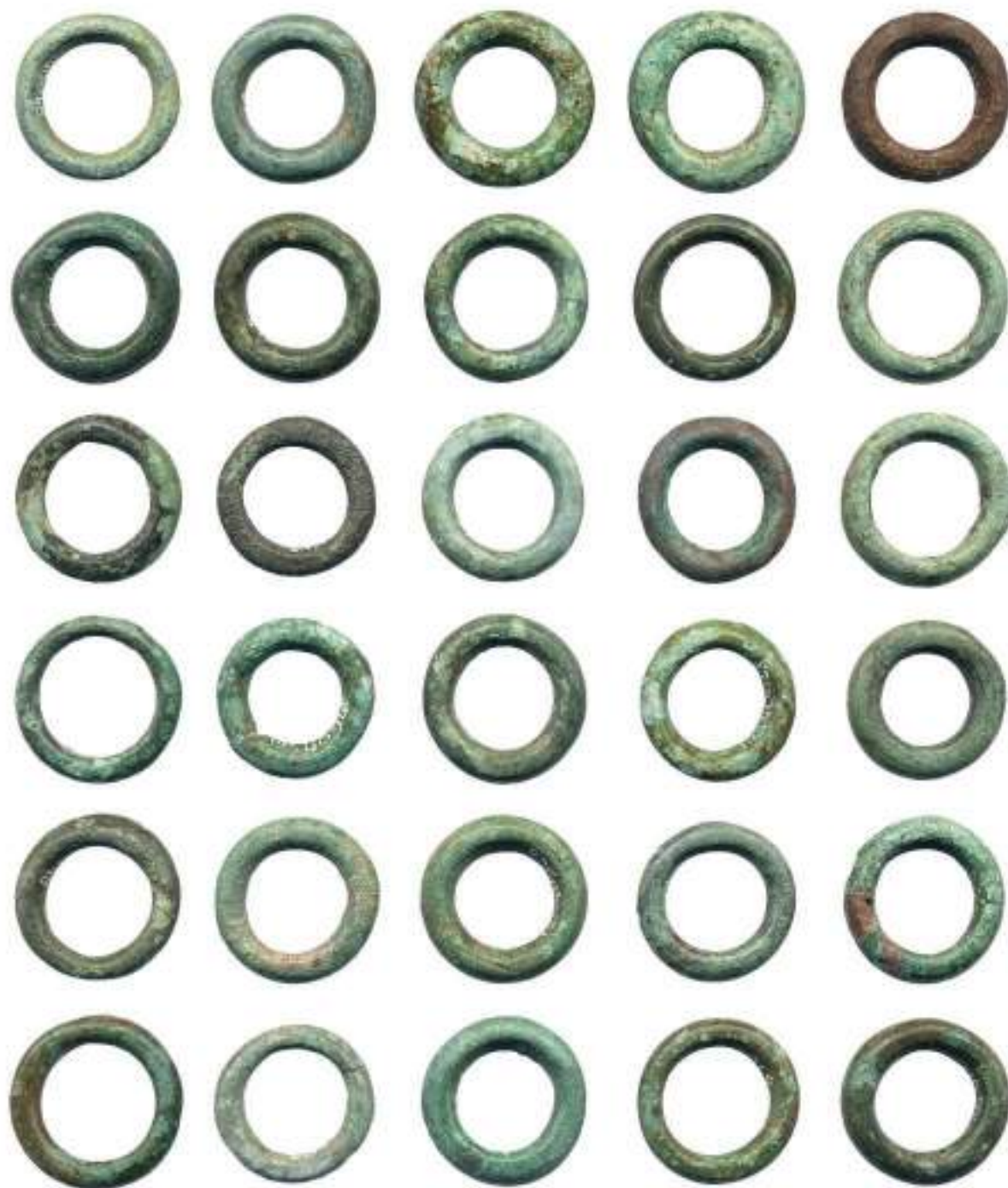

576

Este, santuario di Reitia. Anelli di bronzo – Bronzeringe: 576.  
Scala 1 : 1.



Este, santuario di Reitia. Anelli di bronzo – Bronzeringe: 577–583.  
Scala 1 : 1.

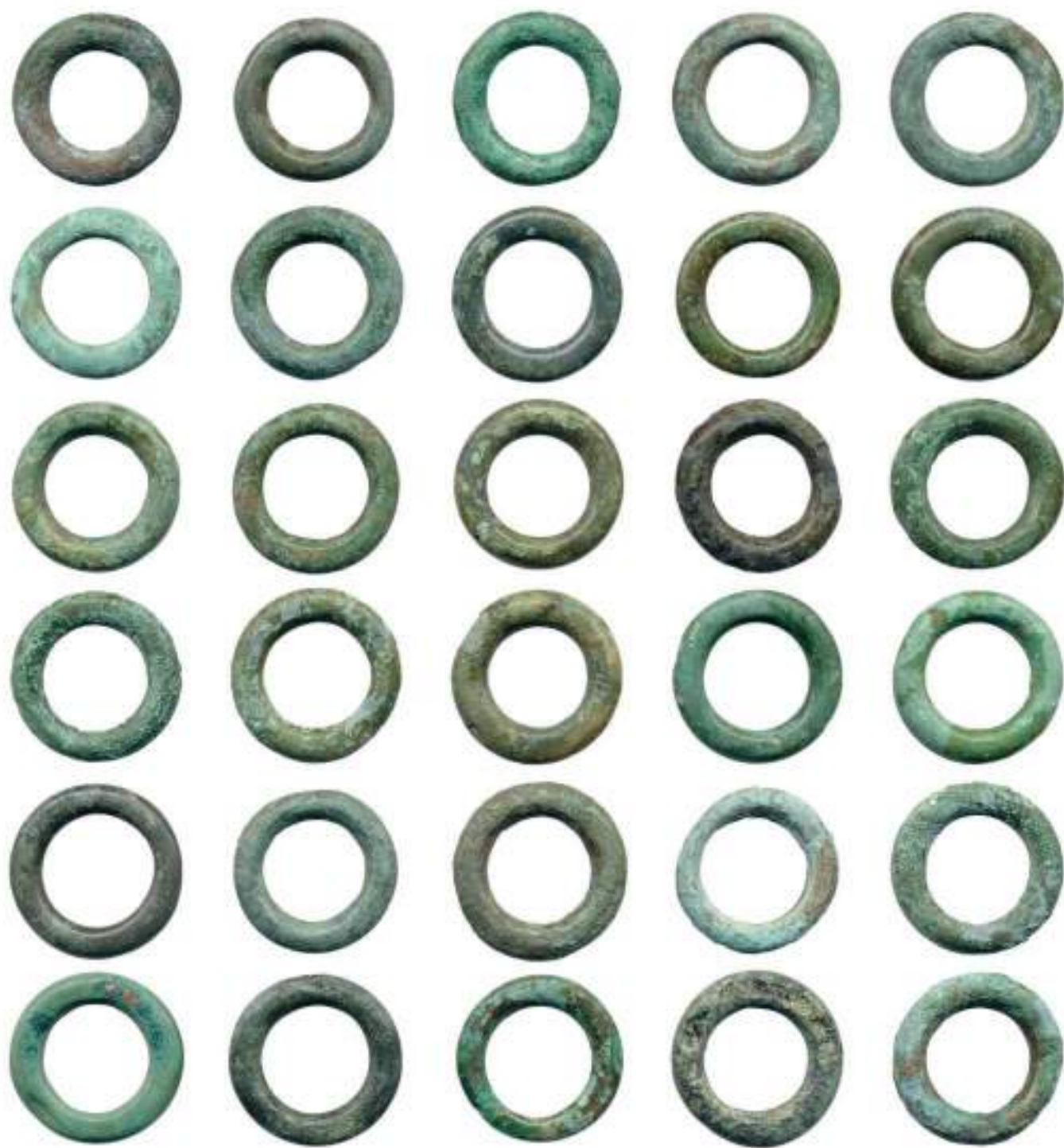

584

Este, santuario di Reitia. Anelli di bronzo – Bronzeringe: 584.  
Scala 1 : 1.



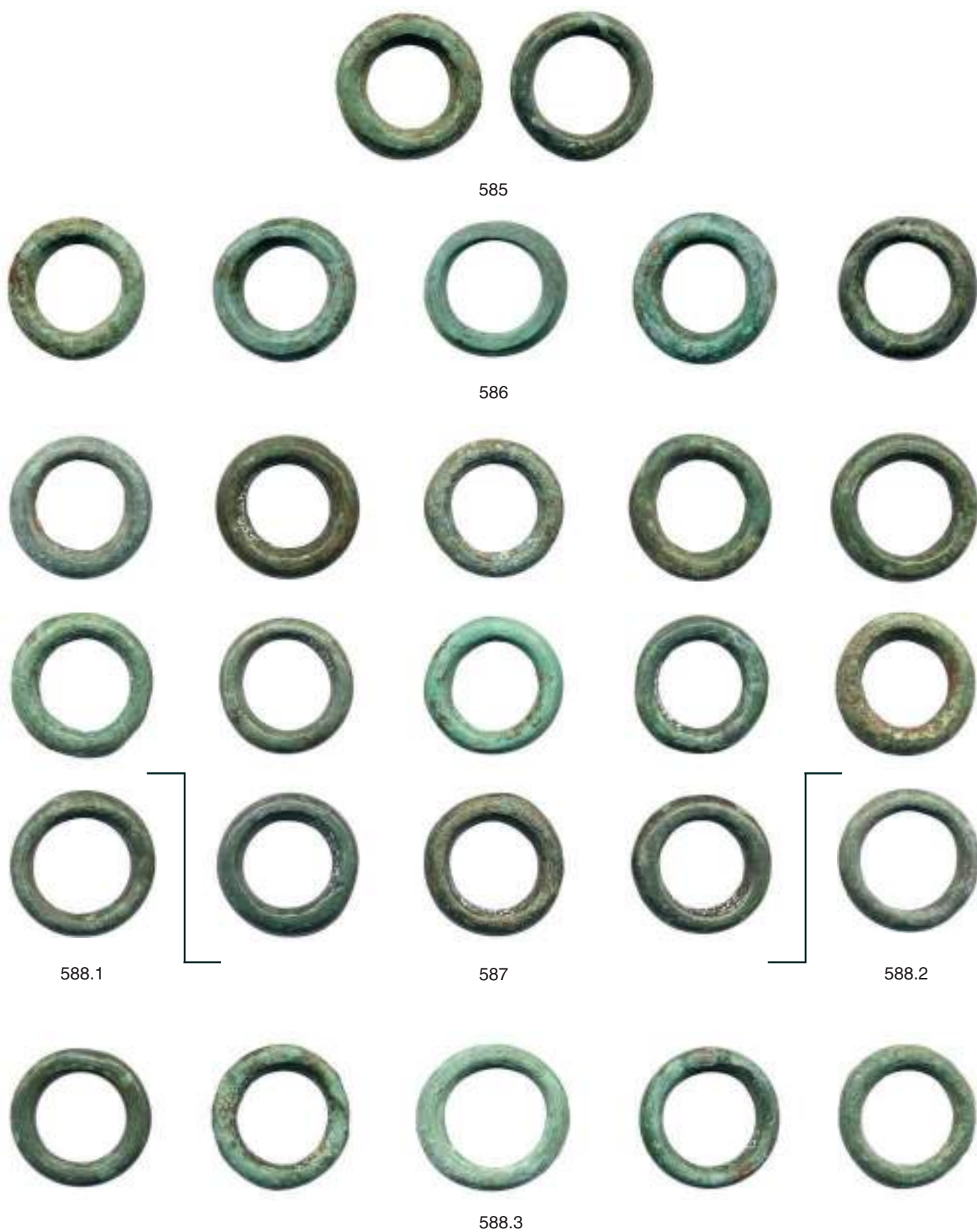

Este, santuario di Reitia. Anelli di bronzo – Bronzeringe: 585–588.3.  
Scala 1 : 1.

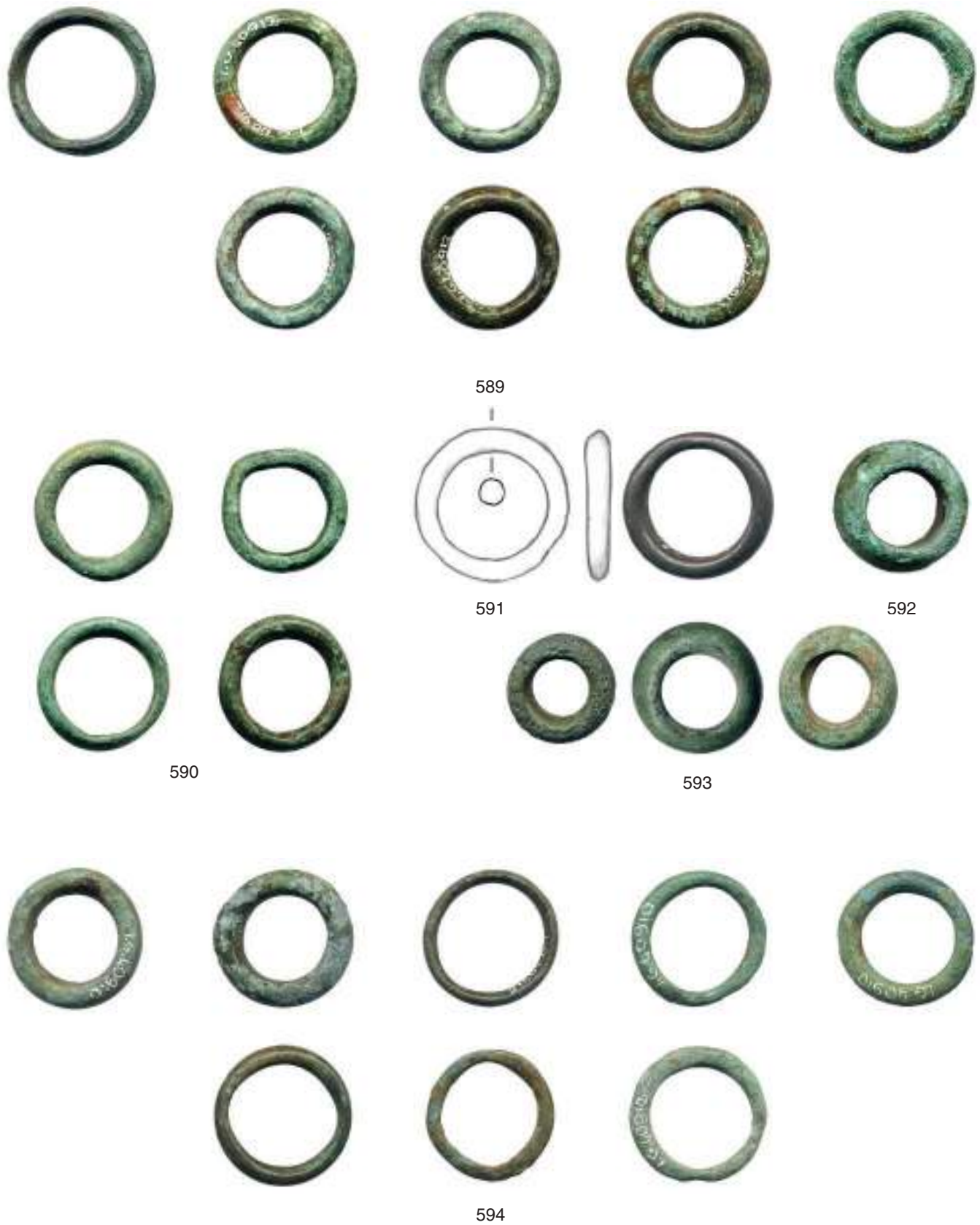

Este, santuario di Reitia. Anelli di bronzo – Bronzeringe: 589–594.  
Scala 1 : 1.

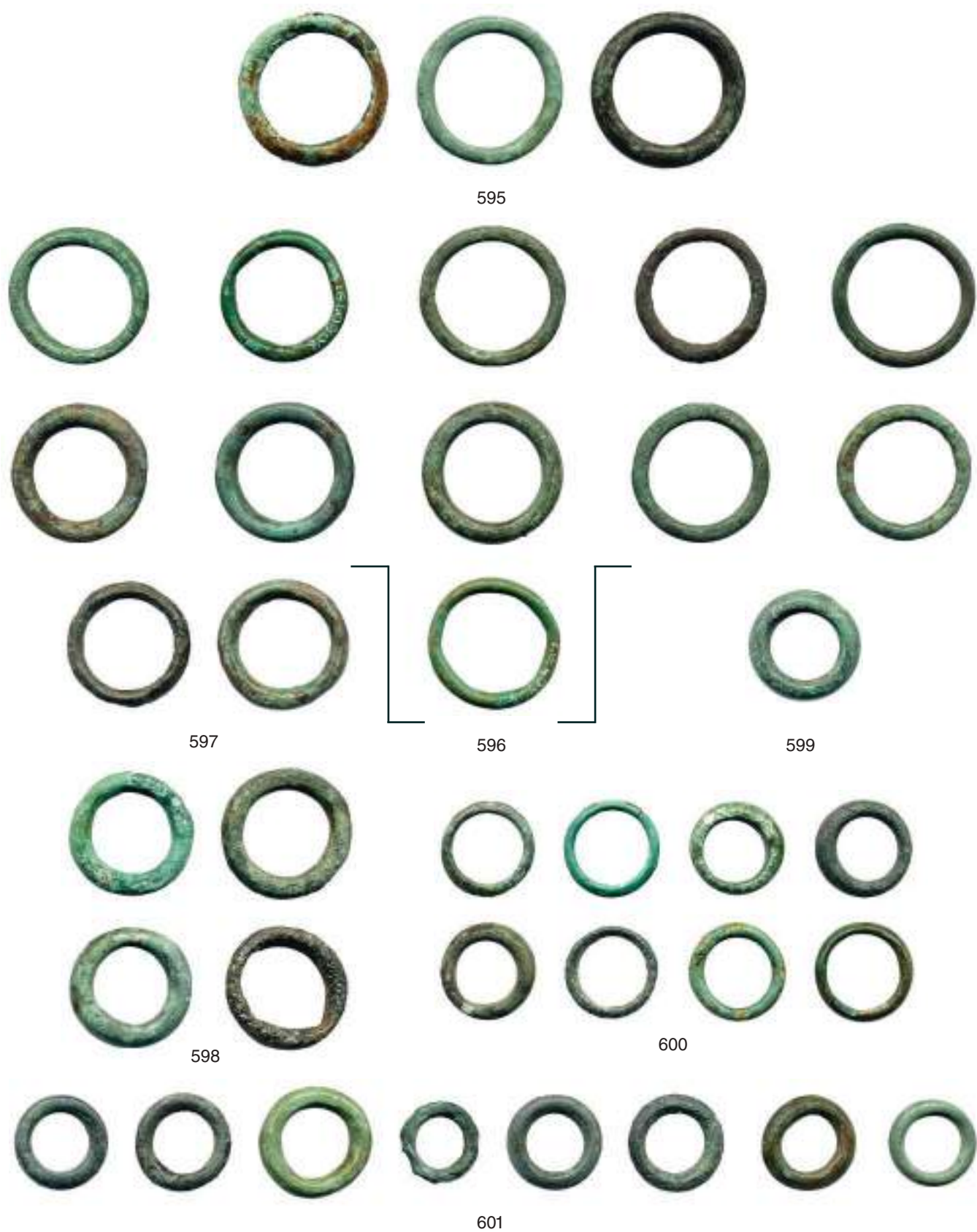

Este, santuario di Reitia. Anelli di bronzo – Bronzeringe: 595–601.  
Scala 1 : 1.



Este, santuario di Reitia. Anelli di bronzo – Bronzeringe: 602–611.  
Scala 1 : 1.

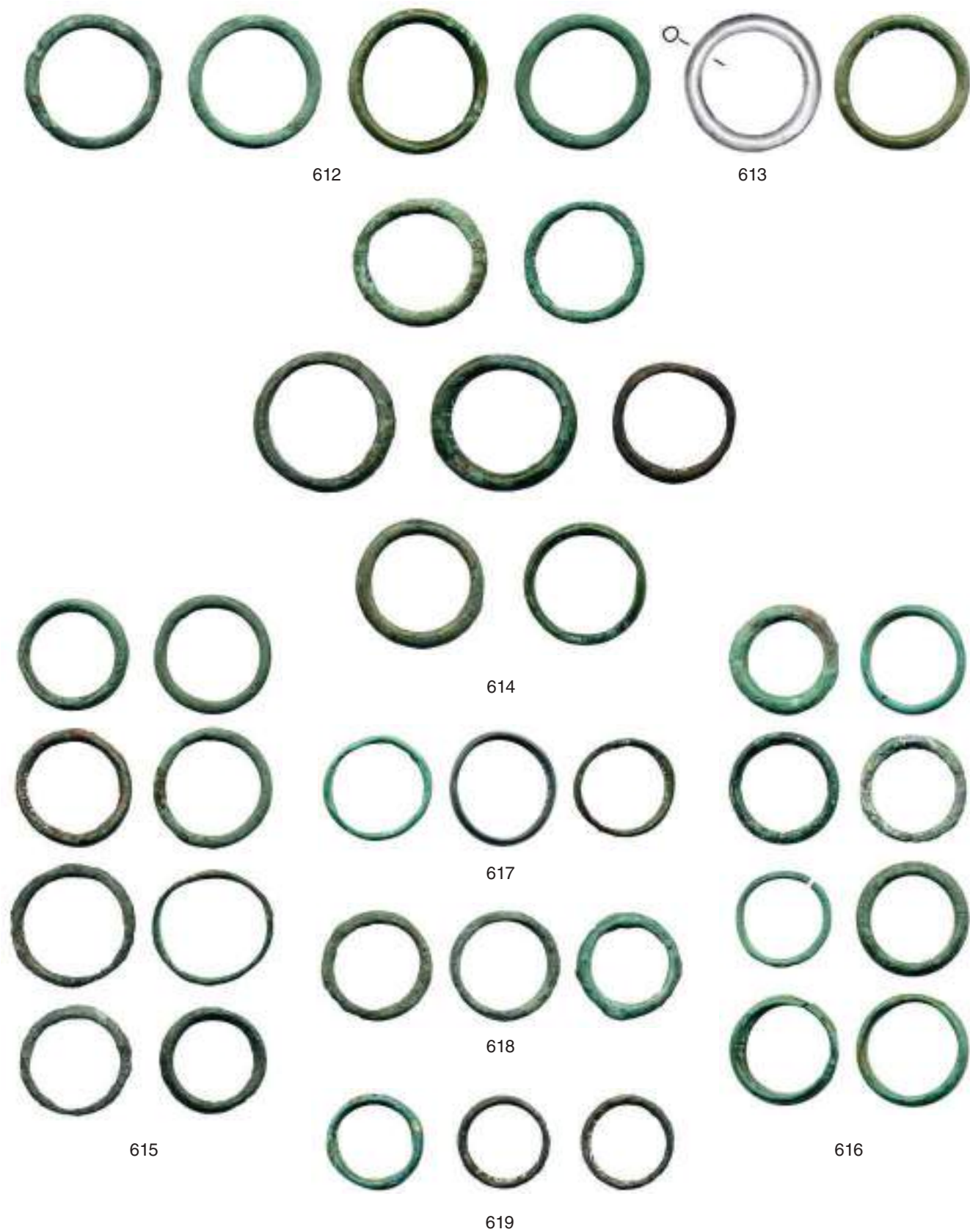

Este, santuario di Reitia. Anelli di bronzo – Bronzeringe: 612–619.  
Scala 1 : 1.

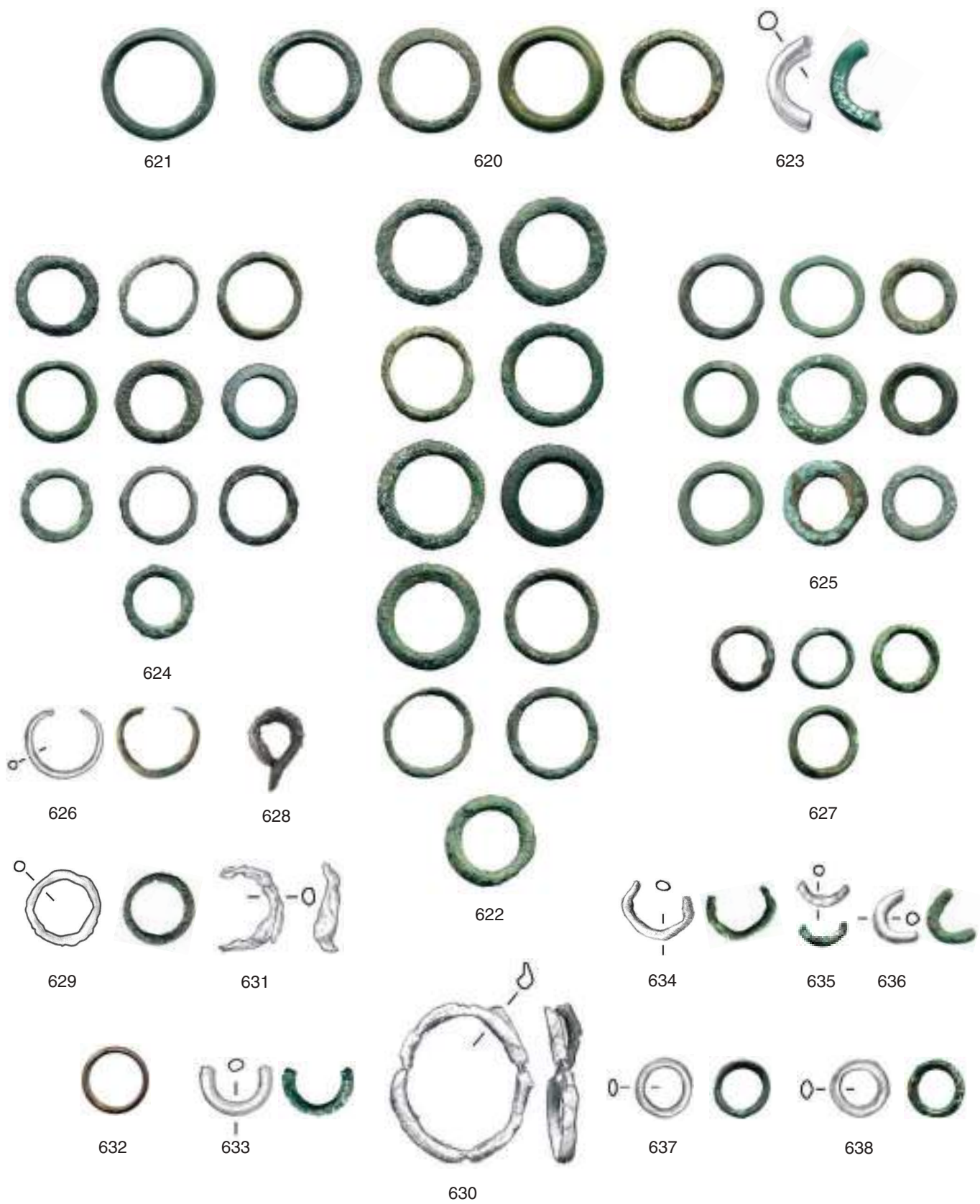

Este, santuario di Reitia. Anelli – Ringe. Bronzo – Bronze: 620–627, 629, 633–638. Ferro – Eisen: 628, 630–631.  
 Argento – Silber: 632. Scala 1 : 1.



639

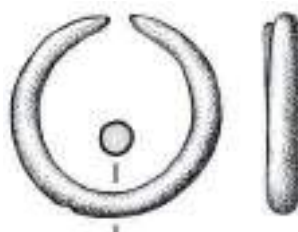

640



641



642



643



644



645.1



645.2



646



647



648



649



650

Este, santuario di Reitia. Anelli di bronzo – Bronzeringe: 639–650.  
Scala 1 : 1.

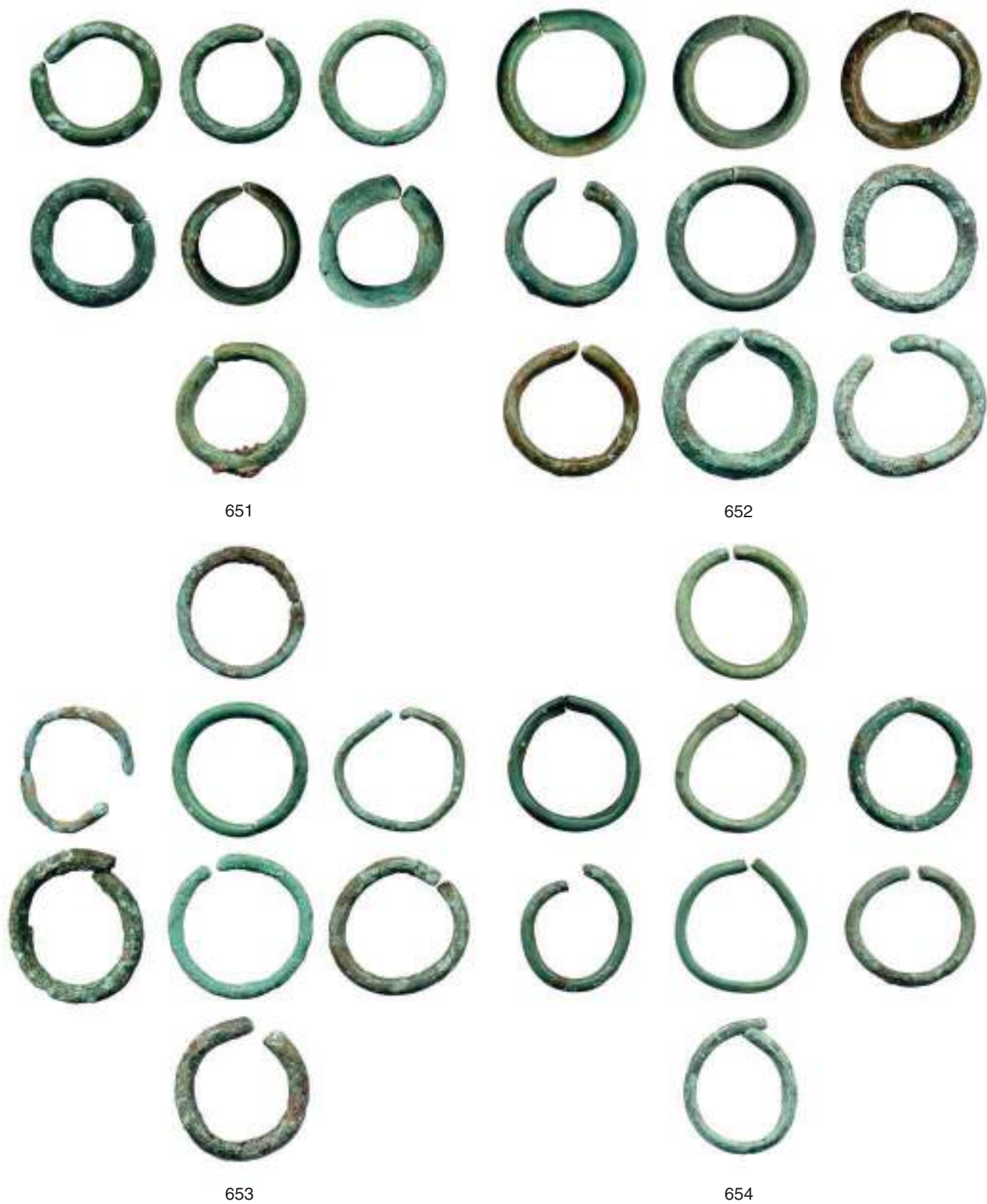

Este, santuario di Reitia. Anelli di bronzo – Bronzeringe: 651–654.  
Scala 1 : 1.



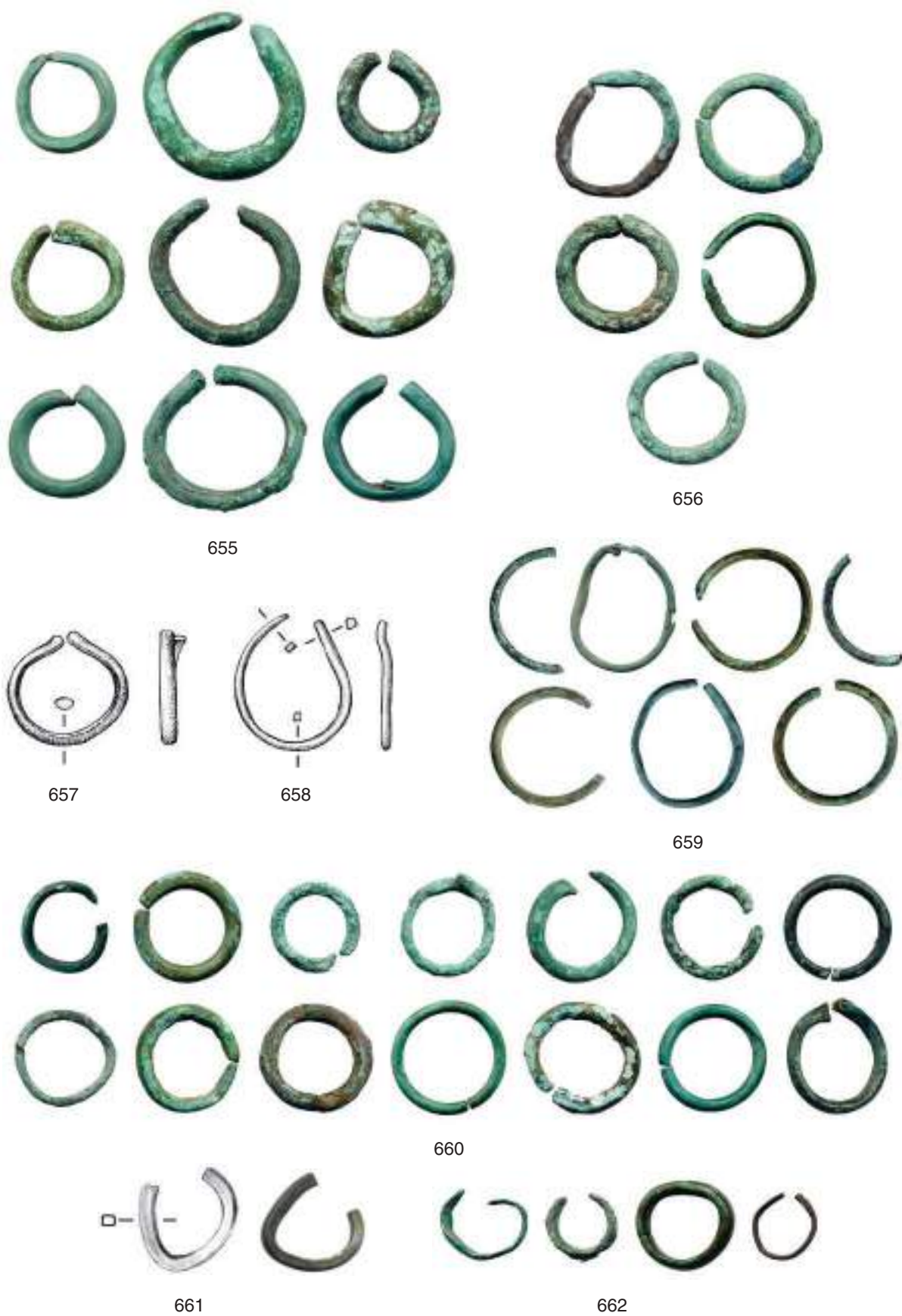

Este, santuario di Reitia. Anelli di bronzo – Bronzeringe: 655–662.  
Scala 1 : 1.



663



664



665



666



667



668



669



670



671



672



673



674



675

Este, santuario di Reitia. Anelli di bronzo – Bronzeringe: 663–675.  
Scala 1 : 1.



Este, santuario di Reitia. Anelli di bronzo – Bronzeringe: 676–684.  
Scala 1 : 1.



Este, santuario di Reitia. Anelli di ferro – Eisenringe: 685–694.  
Scala 1 : 1.



Este, santuario di Reitia. Chiodi di ferro – Eisennägel: 695–707.  
Scala 1 : 1.

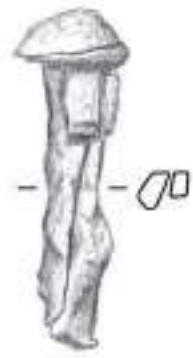

708



709



710



711



712



717

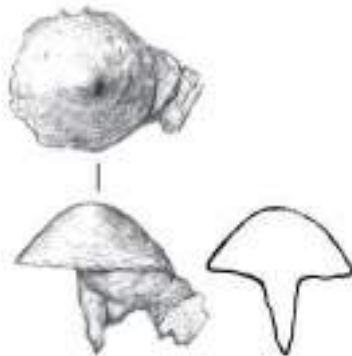

713

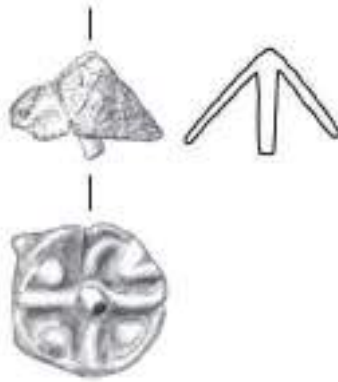

714



715



716.1



716.2

Este, santuario di Reitia. Chiodi di ferro – Eisennägel: 708–717.  
Scala 1 : 1.



718



719

Este, santuario di Reitia. Chiodi di ferro – Eisennägel: 718–719.  
Scala 1 : 1.

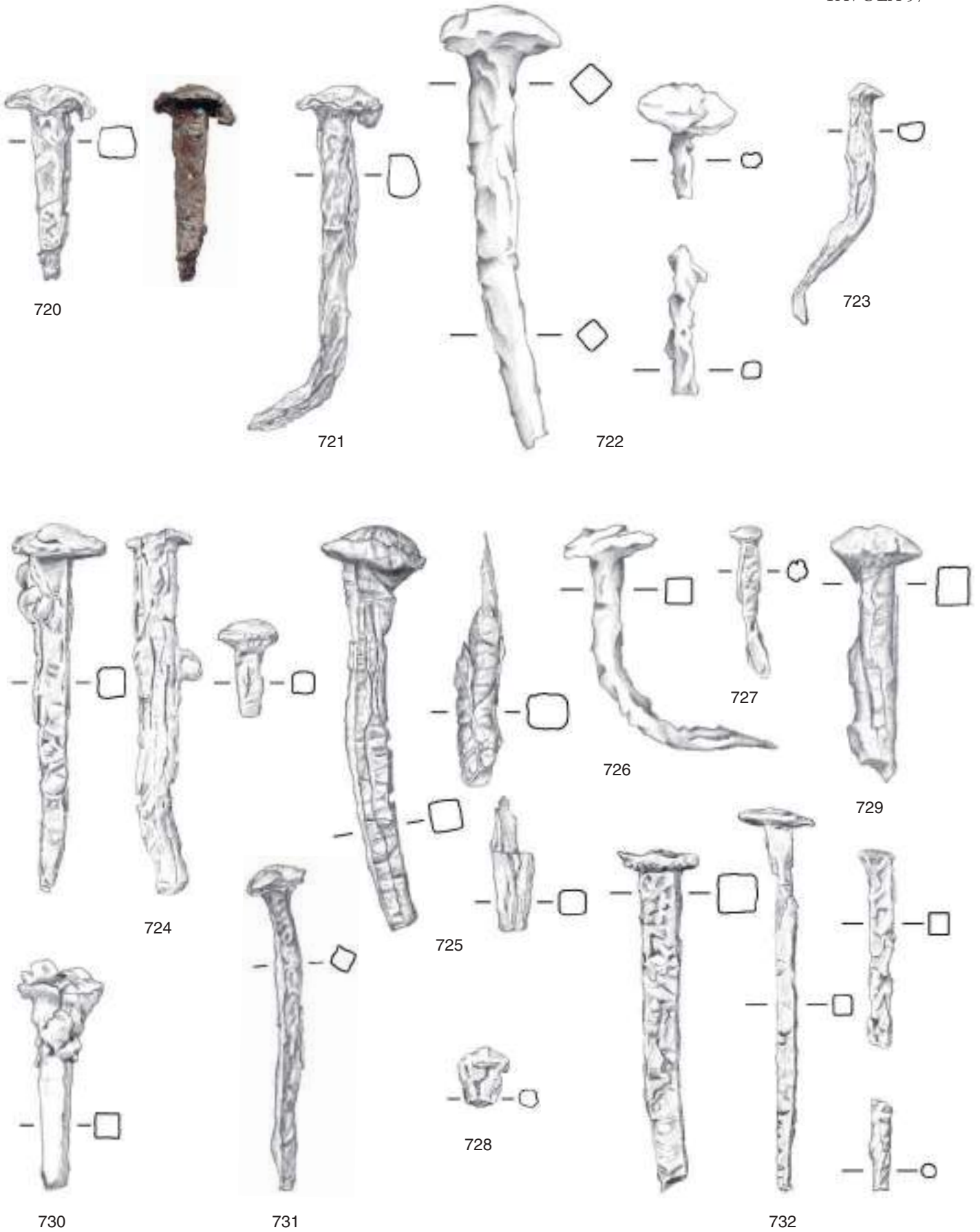

Este, santuario di Reitia. Chiodi di ferro – Eisennägel: 720–732.  
Scala 1 : 1.



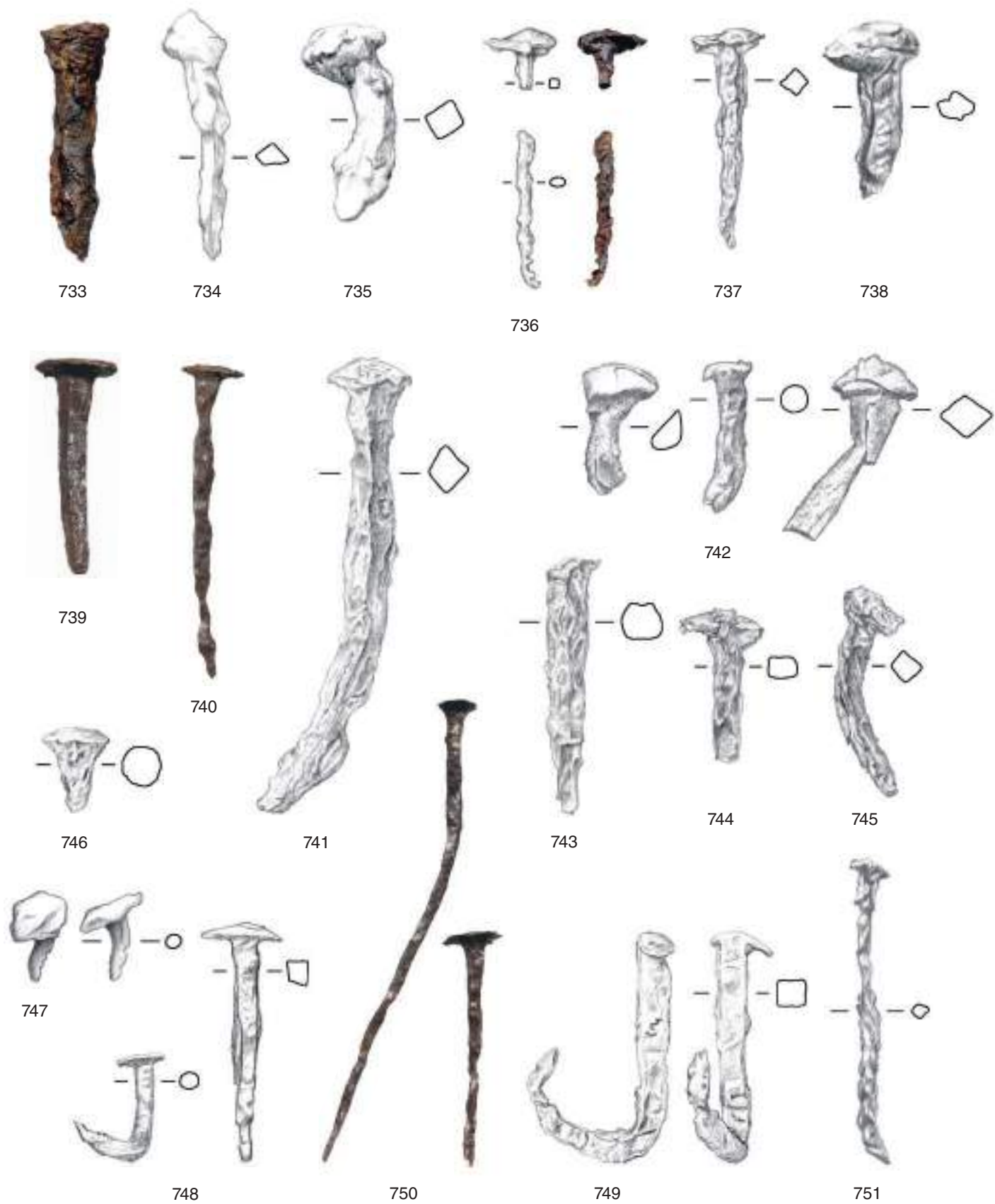

Este, santuario di Reitia. Chiodi di ferro – Eisennägel: 733–751.  
Scala 1 : 1.



752



753

Este, santuario di Reitia. Chiodi di ferro – Eisennägel: 752–753.  
Scala 1 : 1.



Este, santuario di Reitia. Chiodi di ferro – Eisennägel: 754–762.  
Scala 1 : 1.



763



764



765



766



768



767

Este, santuario di Reitia. Chiodi di ferro – Eisennägel: 763–768.  
Scala 1 : 1.



769

770

Este, santuario di Reitia. Chiodi di ferro – Eisennägel: 769–770.  
Scala 1 : 1.

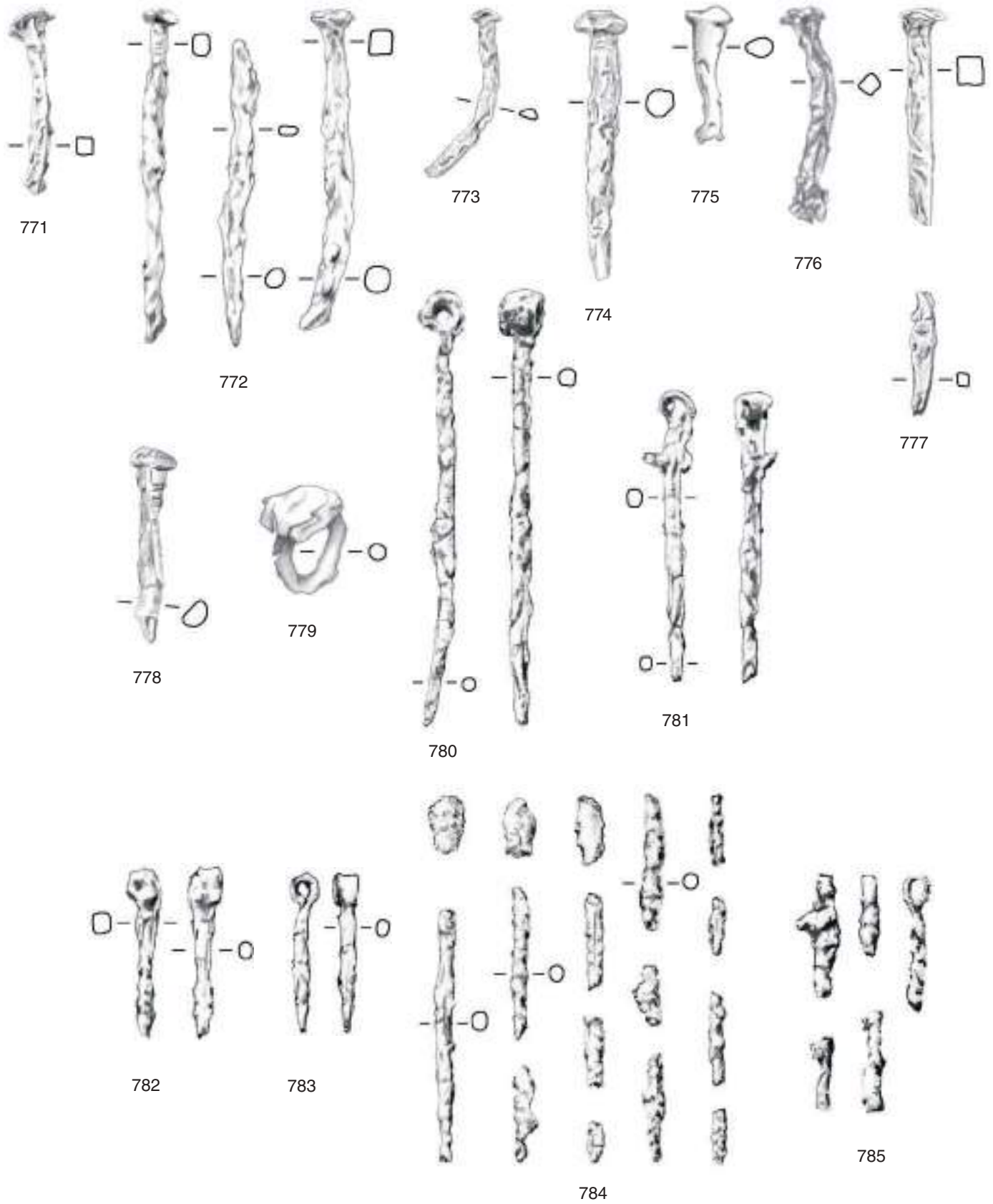

Este, santuario di Reitia. Chiodi di ferro – Eisennägel: 771–785.  
Scala 1 : 1.

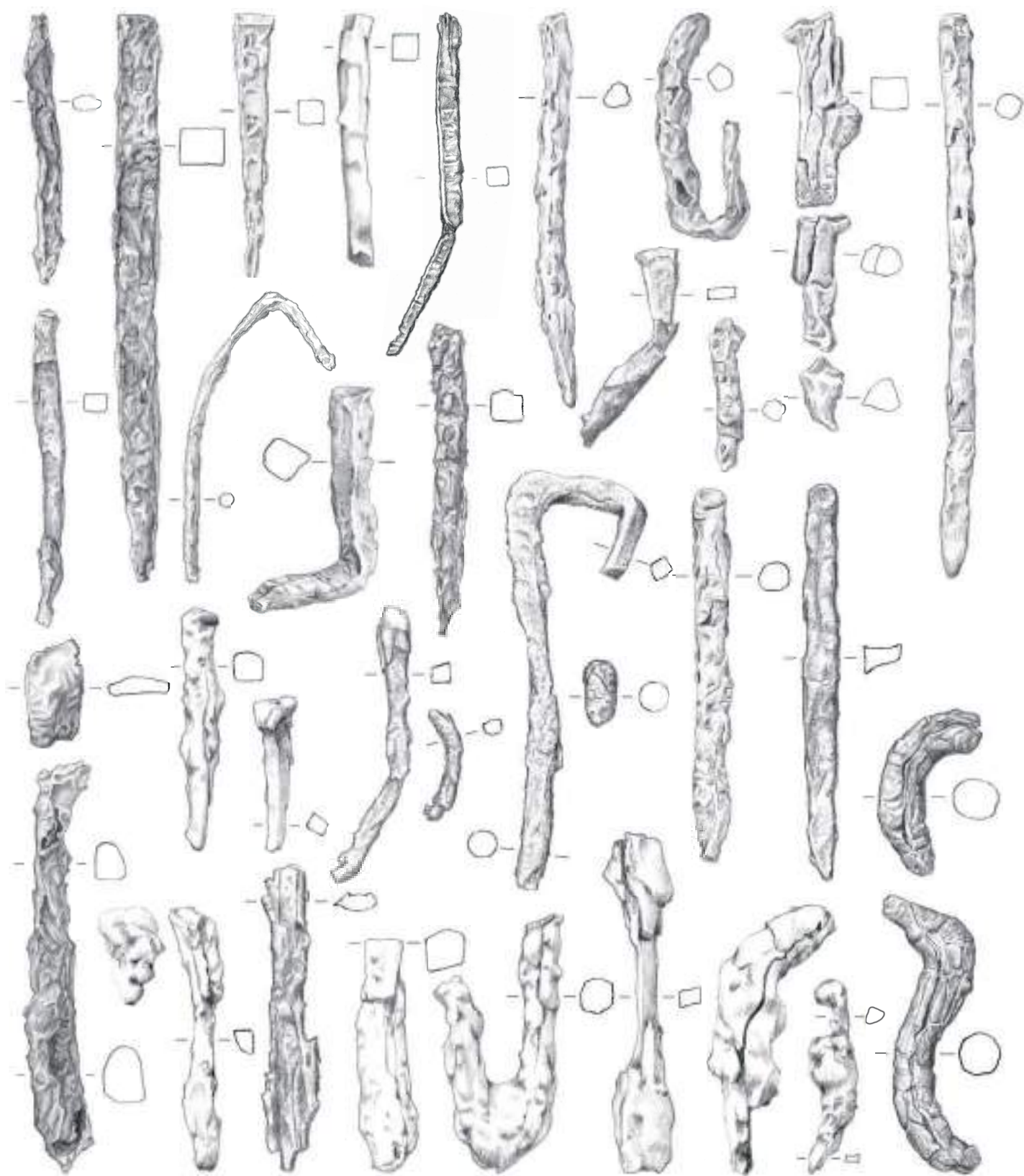

786

Este, santuario di Reitia. Chiodi di ferro – Eisennägel: 786.  
Scala 1 : 1.

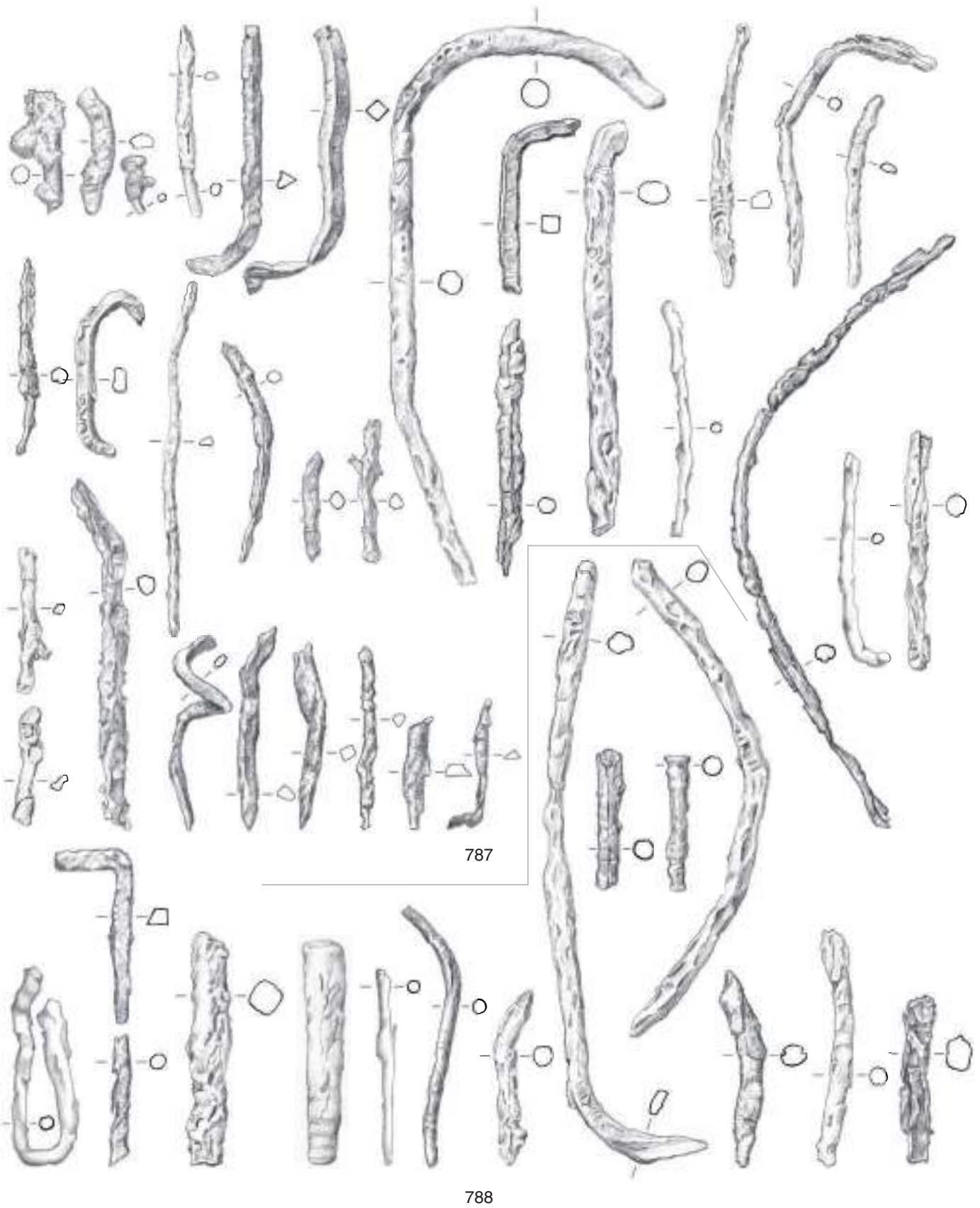

Este, santuario di Reitia. Chiodi di ferro – Eisennägel: 787–788.  
Scala 1 : 1.





Este, santuario di Reitia. Pesi – Gewichte: 789–793. Aes rude – Gussbrocken: 794–797. „Lingotto“ di ferro – Eisenbarren: 798. Anima di piedistallo – Bleiverguss im Sockel: 799–800. Colatura di piombo – Bleigussstücke: 801–802. Scala 1 : 1.



803

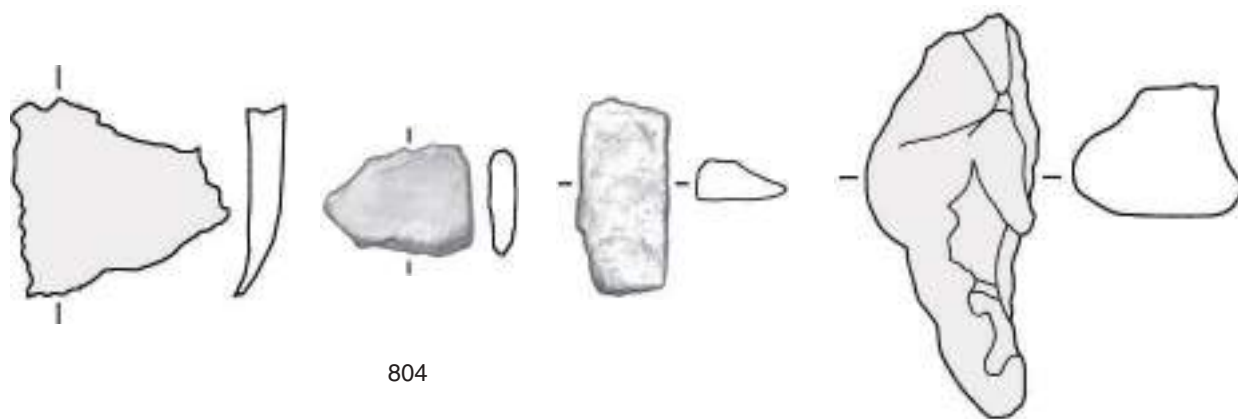

804

805

Este, santuario di Reitia. Colatura di piombo – Bleigusstücke: 803–805.  
Scala 1 : 1.



806

Este, santuario di Reitia. Lamine di piombo – Bleibleche: 806.  
Scala 1 : 1.



