

STATIO AMOENA
SOSTARE E VIVERE
LUNGO LE STRADE ROMANE

a cura di

Patrizia Basso
Enrico Zanini

ARCHAEOPRESS ARCHAEOLOGY

ARCHAEOPRESS PUBLISHING LTD

Gordon House
276 Banbury Road
Oxford OX2 7ED

www.archaeopress.com

ISBN 978 1 78491 498 1
ISBN 978 1 78491 499 8 (e-Pdf)

© Archaeopress and the individual authors 2016

Cover image: "Der Cursus publicus der Römer" - xylograph from a drawing by Ludwig Burger, from J. von Falke, *Hellas und Rom, Eine Culturgeschichte des classischen Altertums*, Stuttgart 1879, p. 53 - Berlin, Sammlung Archiv für Kunst und Geschichte (after a permission by MondadoriPortfolio/AkgImages)

Il Convegno *Statio amoena*: *sostare e vivere lungo le strade romane fra antichità e Medioevo* (Verona 4-5 dicembre 2014) e il presente volume sono stati realizzati con il contributo del Dipartimento Culture e Civiltà dell'Università di Verona

Impaginazione ed editing: Matteo Annibaletto

All rights reserved. No part of this book may be reproduced, in any form or by any means, electronic, mechanical, photocopying or otherwise, without the prior written permission of the copyright owners.

Printed in England by Holywell Press, Oxford
This book is available direct from Archaeopress or from our website www.archaeopress.com



dedicato a Sara

Sommario

I. IL PROFILO STORICO

Introduzione..... V

Mansiones and cursus publicus in the Roman Empire / Mansiones e cursus publicus nell'impero romano 3

Anne KOLB

Mansiones e stathmoi nelle fonti letterarie tardoantiche: destinazione d'uso, equipaggiamento, immagini / Mansiones and stathmoi in literary sources of Late Antiquity: their destinations, equipment, descriptions 9

Lucietta DI PAOLA

Les mansiones et mutationes dans les textes juridiques de l'Antiquité et du Haut Moyen Âge / Mansiones and mutationes in legal texts of the Antiquity and Early Middle Ages 19

Sylvie CROGIEZ-PÉTREQUIN

Le stazioni di sosta negli itineraria romani / The road stations in Roman itineraria 27

Patrizia BASSO

Inter vias latrones sum passus (CIL VIII 2728, 18122): morire lungo le strade romane / Inter vias latrones sum passus (CIL VIII 2728, 18122): dying on Roman roads. 39

Alfredo BUONOPANE

Gli Stationarii / The Stationarii 49

Maria Federica PETRACCIA

Luoghi di strada e stazioni stradali in Italia tra età tardoantica e alto Medioevo / Street villages and road stations in Italy between Late Antiquity and the early Middle Ages 53

Cristina CORSI

II. INTERSEZIONI DELLA RICERCA

Qualche appunto per un'archeologia contestuale delle stazioni di sosta nel mondo romano e tardoantico / Some notes about a contextual archaeology of road stations in Roman and Late Antique world 71

Enrico ZANINI

Identifier une auberge romaine: quelques réflexions méthodologiques / Methodological Thoughts on the Identification of Roman Inns.....	81
Marie-Adeline LE GUENNEC	

Lavarsi in viaggio e in albergo: alcune osservazioni sui <i>balnea</i> per i viaggiatori / Baths and bathing on the road and in the city: some observations about <i>balnea</i> for travellers.....	91
Maura MEDRI	

Edifici per animali di età romana: tra fonti, archeologia e scienza / Roman buildings for animals: between sources, archeology and science.....	111
Maria Stella BUSANA, Mara MIGLIAVACCA, Diego PIZZEGHELLO, Serenella NARDI	

Alcune statistiche sulle dinamiche cronologiche degli insediamenti secondari in Italia nella lunga durata tra età romana e Medioevo / Some statistics on the chronological dynamics of secondary settlements in Italy during the long-term between the Roman period and the Middle Ages	121
Angelo CASTRORAO BARBA	

III. CASI DI STUDIO

Una villa rustica-<i>mansio</i> a Brentino Belluno (VR) in Valdadige / A Roman rural <i>villa-mansio</i> in Brentino Belluno (VR), Valdadige	131
Annapaola ZACCARIA RUGGIU	

Lo scavo di via Cantore 18 a Verona: ipotesi di una stazione di sosta alle porte della città / The <i>statio</i> of the via Cantore 18 site in Verona: a hypothetical <i>mansio</i> at the edge of the Roman city	147
Tecla GOTTARDI, Cecilia ZANETTI, Elisa ZENTILINI	

In viaggio verso la Valle Sabbia. Una stazione di sosta a Gavardo (BS)? I dati archeologici / A Roman <i>mansio</i> found in Gavardo, Brescia. The archaeological evidence	159
Elisa ZENTILINI	

La <i>mansio ad Solaria</i> della <i>Tabula Peutingeriana</i>? Un contesto inedito di recente indagine nel comune di Calenzano (FI) / The <i>mansio ad Solaria</i> of the <i>Tabula Peutingeriana</i>? A recently investigated site in the municipality of Calenzano (FI)	165
Daria PASINI, Marco BONAIUTO, Francesco CARRERA	

La villa-<i>mansio</i> di Vignale: vivere e viaggiare nell'Etruria costiera tra il I e il V secolo d.C. / The <i>villa-mansio</i> of Vignale: living and travelling in the coastal Etruria between the 1st and the 5th century A.D.	173
Elisabetta GIORGI	

Santa Cristina in Caio a Buonconvento (SI): diacronia di un <i>central place</i> / Santa Cristina in Caio (Buonconvento - SI): diachrony of a <i>central place</i>	185
Stefano BERTOLDI, Marco VALENTI	

- Una probabile *mansio* marittima in località *Columna* (Civitavecchia) / A probable maritime *mansio* at *Columna* (Civitavecchia) 197**
Carlotta BASSOLI, Teresa LEONE, Carlo PAVOLINI, Annamaria VILLARI
- Blera* e *Sub Lupatia* (It. Ant. 121,4-5): proposte per l'identificazione di due stazioni itinerarie lungo il tratto apulo della *via Appia* / *Blera* and *Sub Lupatia* (It. Ant. 121,4-5): proposals for the identification of two *stationes* of the *via Appia* in Apulia..... 207**
Luciano PIEPOLI
- Mutatio Aquilonis* e *Ad Pirum* dagli *Itineraria* al riscontro sul terreno. Nuovi dati da due *stationes* della *via Traiana* / *Mutatio Aquilonis* and *Ad Pirum* from *Itineraria* to ground truthing. New data from two *stationes* along the *via Traiana* 215**
Giuseppe CERAUDO, Veronica FERRARI
- L'antica *via Acrense* e l'insediamento rurale di contrada Bagni (SR) / The ancient *via Acrense* and the rural settlement of Bagni (SR) 225**
Santino Alessandro CUGNO
- Stations routières, villas et 'plurifonctionnalité' des 'bâtiments de bord de route'. Apport de quelques opérations d'archéologie préventive / Road stations, villas and multifunctional nature of the roadside sites. The contribution of rescue archaeology interventions 235**
Philippe LEVEAU
- Infrastrutture lungo la *via dell'Ambra* in *Pannonia*: le *stationes* di Nemescsó e Sorokpolány (Ungheria) / Infrastructures along the Amber Road in *Pannonia*: the road stations of Nemescsó and Sorokpolány (Hungary)..... 247**
Stefan GROH, Helga SEDLMAYER
- Raccontare una *mansio* in un progetto di archeologia pubblica / Building the image of a *mansio* in a public archaeology project 253**
Samanta MARIOTTI, Nina MAROTTA, Francesco RIPANTI

Elisa Zentilini

Università degli Studi di Verona
elisa.zentilini@gmail.com

In viaggio verso la Valle Sabbia. Una stazione di sosta a Gavardo (BS)? I dati archeologici

A Roman *mansio* found in Gavardo, Brescia. The archaeological evidence

Abstract

In 2003 a complex of Roman buildings was identified in a field called Bolina in Gavardo. The archaeological excavations, directed by the Soprintendenza Archeologica della Lombardia, continued until 2010, uncovering an area of 7.000 m².

The structures on the site had been gravely affected by ancient spoliation and modern ploughing. Nonetheless, the site may be interpreted as a villa rustica. The plan of the villa includes a sequence of rooms, a courtyard and a partly preserved row of pillars that most likely surrounded a courtyard. The walls were made up of pebbles and mortar, the floors of cocciopesto. Fieldwork has produced a wealth of black and white tesserae that attest to the presence of a pars urbana at this rural site. Pottery, coins and small finds recovered from the site suggest an occupation dating between the early imperial period to the early 5th century A.D.

Just next to the villa, at a distance of 2,5 m, the remains of a via glareata, consisting of pebbles and gravel, were discovered. In addition, a second perpendicular via glareata indicated the presence of a crossroad.

It seems very probable that this road was the ancient route that connected Brixia to the Valle Sabbia. The road runs through several settlements dated to the Roman period: a rural site at Nuvolera, the villa at Nuvolento and the Bolina site at Gavardo. From Gavardo the via continued along the Valle Sabbia and crossed Vobarno (the ancient Voberna), the most important Roman city of the valley.

In this paper, I suggest that the building at Bolina may be a mansio intended to lodge people travelling over this via. Several such buildings must once have been present. This hypothesis is backed up by the location of the site of Bolina, close to the Brixia-Valle Sabbia route and a crossroads, and, in addition, by the plan of the site. Indeed, in the typology of mansiones created by Crogiez buildings with courtyards have been listed.

It therefore seems very probable that this building was both a mansio and villa rustica. In effect, there are examples of villae rusticae placed along Roman roads that came to function as places of lodging.

KEY WORDS: MANSIO, VILLA RUSTICA, VIA GLAREATA, VIA BRIXIA-VALLE SABBIA

Nel 2003 a Gavardo, in località Bolina, in occasione di un intervento di lottizzazione, furono individuate delle strutture di età romana.¹ L'area oggetto d'indagine si trova nella zona industriale di Gavardo, paese della provincia di Brescia posto ai piedi della Valle Sabbia, nella fascia del pianoro compresa fra la strada che porta alla Cascina Bolina a sud/sud-est, l'area artigianale e la via Budellone a nord/nord-ovest, la Roggia Medici a est. Negli anni successivi al primo intervento fino al 2010, venne eseguita una serie di scavi, diretti dalla Soprintendenza per i Beni Archeologici della Lombardia,² per definire la natura dei rinvenimenti. L'area ha restituito i resti di un sito di almeno 7000 mq e porzioni di due strade *glareatae*, di cui si conserva la base del piano stradale

con ciottoli di fiume e ghiaia grossolana. Nonostante la forte lacunosità delle strutture, è stato comunque possibile leggere complessivamente la trama dell'impianto e la sua articolazione, finora considerati pertinenti a una villa rustica o produttiva. Si sono rinvenuti tratti di murature, per lo più in fondazione, costruiti in filari di ciottoli legati con malta, in alcuni casi da rapportare con i rari lacerti di piani d'uso e pavimentazioni in malta o in cocciopesto. Il rinvenimento di numerose tessere musive bianche e nere attesta la presenza, in origine, di vani con apparato decorativo di pregio, probabilmente riferibili alla parte residenziale della struttura. Si è inoltre individuata una sequenza di ambienti contigui che manifestano la presenza di un vasto complesso, caratterizzato da una corte interna scoperta. La parte meglio conservata è quella nord-orientale. Sul lato nord-ovest si conserva un'ala dell'edificio costituita da ambienti che si alternano per dimensione (m

¹ Baioni, Pettini 2006, 108.

² Simonotti 2011, 95.

ELISA ZENTILINI

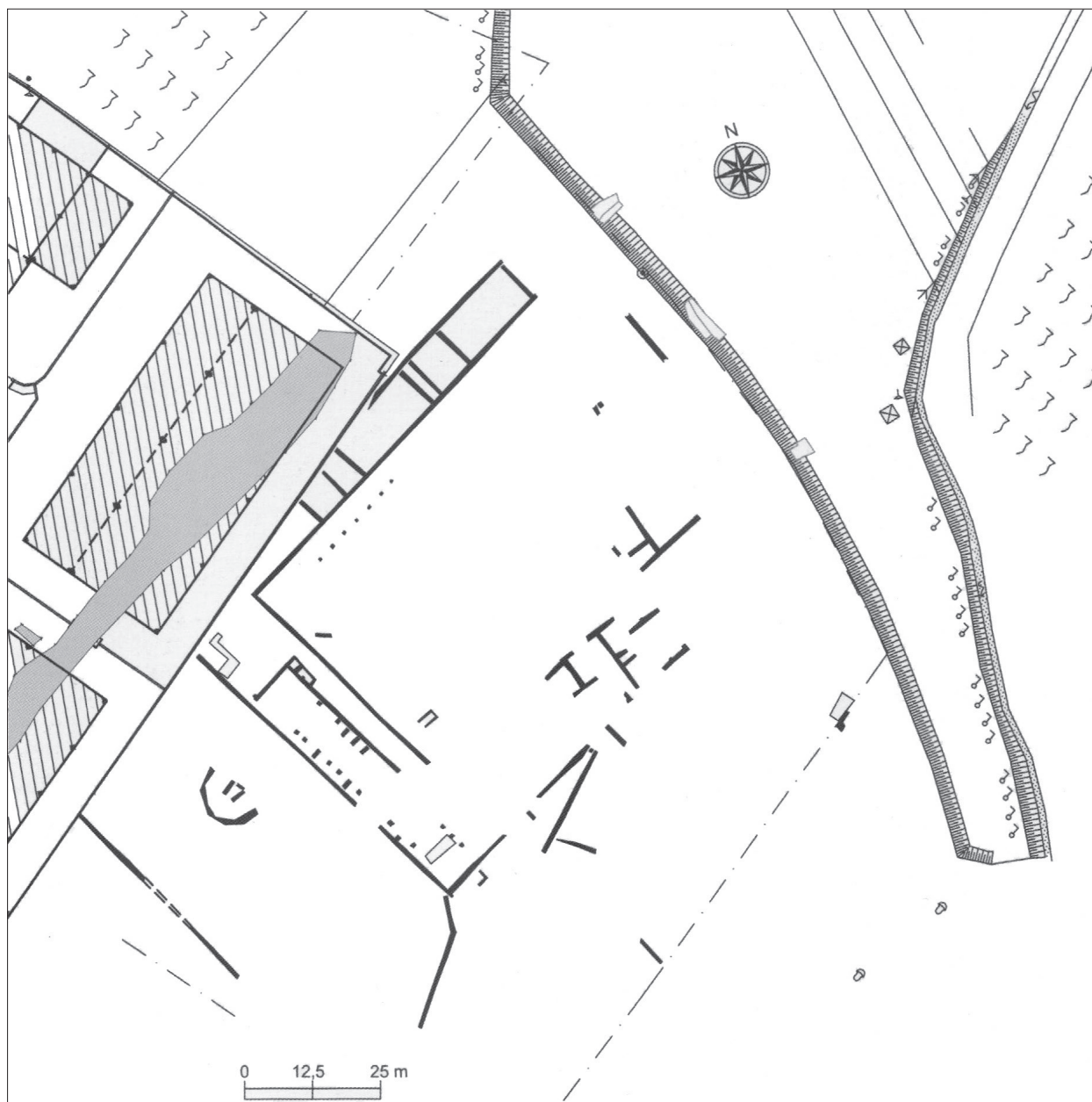

FIG. 1. PLANIMETRIA DEL SITO ALLA BOLINA (SIMONOTTI 2011).

15,85 x 8,44 e m 9,48 x 8,44). All'esterno dell'ala ovest si è individuata una serie di fondazioni relative a pilastri posti a una distanza regolare l'uno dall'altro. A sud-ovest e a nord-est sono presenti due grandi basamenti e la zona centrale è occupata da un largo ambiente, da identificare con la corte, con pavimentazione in laterizi, nei cui lati lunghi sono presenti delle fondazioni di pilastri. All'esterno, in direzione ovest, si è messo in luce un tratto curvo di fondazione, forse pertinente a un vano absidato. Le parti meridionali, invece, sono mal conservate e difficilmente riconoscibili, forse a causa di varie fasi di ristrutturazione o di frequentazione del sito³ [fig. 1]. Lo scavo ha restituito anche una serie di reperti mobili quali

ceramica, laterizi e monete. Fra i tipi fittili significativi si segnalano alcuni piccoli frammenti di pareti di recipienti a vernice nera, un frammento di piatto in terra sigillata italica con parete convessa tipo *Conspectus* 4,⁴ [tav. 2, fig. 1], uno in terra sigillata di produzione di media e tarda età imperiale del tipo con orlo indistinto⁵ [tav. 2, fig. 2]; alcuni frammenti di piedi ad anello di coppe in terra sigillata italica di età tiberiano-claudia, vari pezzi di anse bifide di anfore Dressel 2-4 di prima e media età imperiale, 2 orli di anfora Dressel 6B, di cui uno con la traccia del cartiglio rettangolare del bollo ormai illeggibile [tav.

⁴ Databile alla prima metà I secolo d.C.

⁵ Morandini 2008, 334-335, tav. XX 5-8 data questa tipologia a partire dal III secolo d.C. Per un confronto si veda Portulano, Lagazzi 2010, tomba 44, figura 2, 58.

³ Simonotti 2011, 95-96



TAVOLA 2. ALCUNI RINVENIMENTI CERAMICI E VITREI: FIGG. 1-3 SCALA 1:2; FIG. 4 SCALA 1:1

2, fig. 3]⁶ e una parete di piatto in terra sigillata africana D.⁷ Fra i vetri si è conservato un frammento di piatto/scodella con orlo ingrossato simile alla forma Isings 47, della seconda metà II – prima metà III secolo, [tav. 2, fig. 4] e alcune pareti di coppe costolate, del I secolo d.C. – inizi II.⁸ Fra i reperti in bronzo si segnalano un arco di fibula a tenaglia⁹ e una fibula frammentaria a disco con

lavorazione a smalto, della seconda metà II secolo d.C.¹⁰ [fig. 3]. I rinvenimenti monetali ci restituiscono sostanzialmente il medesimo panorama cronologico di quelli ceramici, con una forte presenza di monete di I sec. d.C. e di IV d.C. a discapito di un'unica testimonianza d'età repubblicana.¹¹ Secondo i dati forniti dal materiale rinvenuto, si potrebbe avanzare l'ipotesi che il complesso fosse già in uso durante la prima età imperiale e che sia stato abbandonato, poi, verso la fine del IV-V secolo, in-

⁶ La forma è simile a quella di fine età repubblicana – metà I secolo d.C. individuata dalla Cipriano 2009, 178-182.

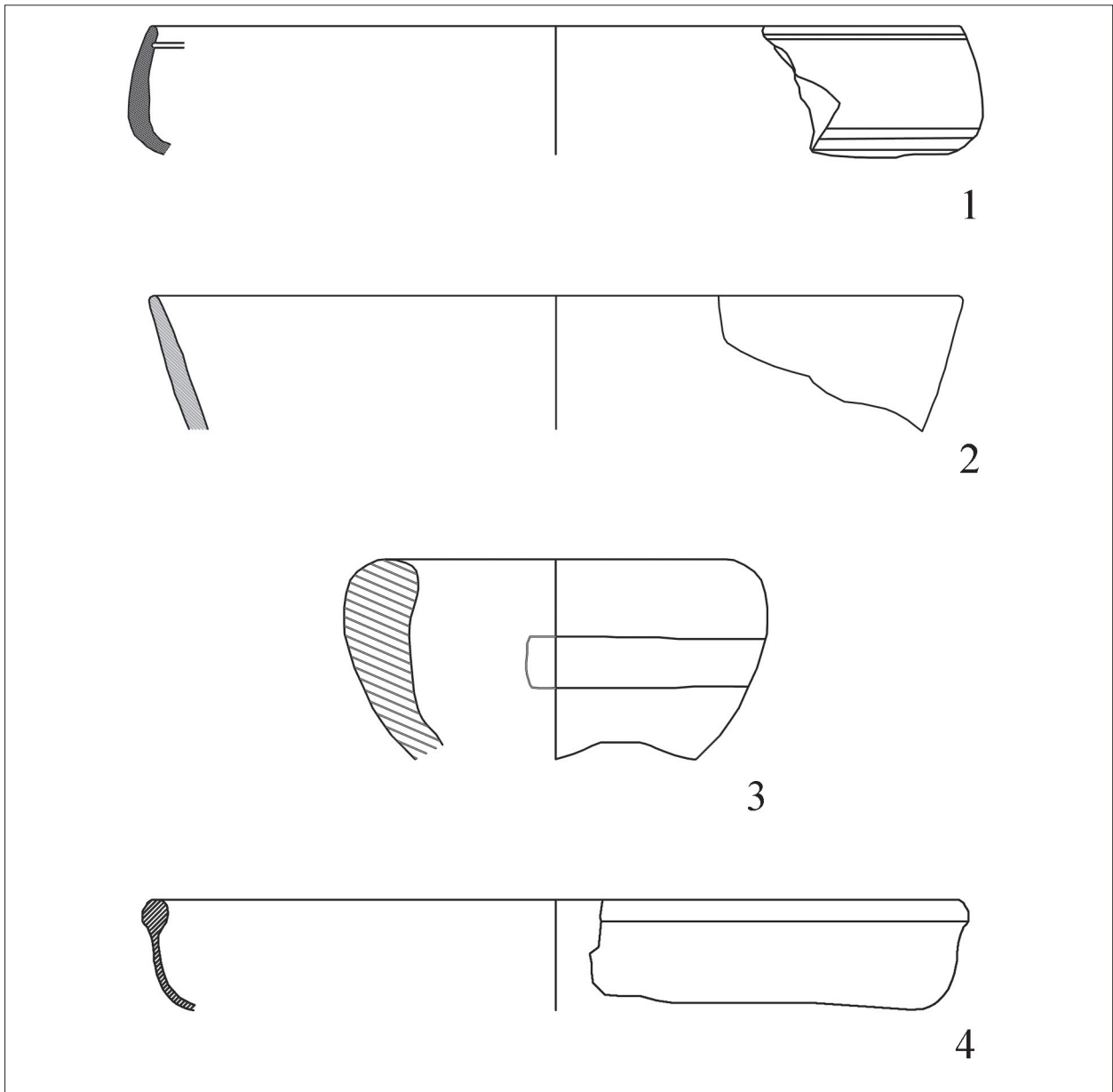
⁷ La sigillata D raggiunge l'apice della sua diffusione tra la fine del IV e gli inizi del V secolo, scompare nel VII secolo (Biondani 2014, 239). Per la diffusione della sigillata D a Brescia si veda Massa 1999, 108-112.

⁸ Portulano, Lagazzi 2010, 101.

⁹ Per il confronto Ettliger 1973, tipo 52. Tale tipologia s'inquadra cronologicamente tra il II e il III secolo d.C. Confronto in Zampieri 2000, 138, nn. 233-234.

¹⁰ Per la tipologia Ettliger 1973, tipo 45. Confronto in Cavada 1997, cat. 1067-1071.

¹¹ La moneta più antica è un quinario del 99 a.C., otto monete risalgono alla prima e media età imperiale. Il più recente è un piccolo bronzo di Costanzo II. Un unico asse di Augusto proviene invece dalla strada. Ringrazio Angelo Lando per avermi fornito la lettura delle monete.

ELISA ZENTILINI



FIG. 3. RINVENIMENTI BRONZEI.

serendosi nel fenomeno della ‘fine delle ville’ ben testimoniato nel territorio bresciano e sul Garda.¹²

Tale complesso dista solo m 2,50 dall’asse viario messo in luce nel 2003. La strada principale, *glareata*, leggermente convessa, larga m 7,50, compresi i canali di scolo, va a incrociarsi con una strada secondaria dalle medesime caratteristiche tecniche a poche decine di metri di distanza dall’edificio. La strada, che corre parallelamente a uno dei muri dell’edificio, sarebbe da identificare con la via che, all’altezza probabilmente di Rezzato, si distaccava dalla maestra ‘Gallica’, cioè la Bergamo-Verona, per collegare *Brixia* con la Valle Sabbia,¹³ secondo un tracciato ripercorso dall’attuale SS. 45. Questo asse viario incontrava lungo il suo tracciato alcuni siti di età romana: un complesso rurale a Nuvolera, in località Scaiola,¹⁴ la villa di Nuvolento (fine I a.C.-IV d.C.)¹⁵ e l’edificio alla Bolina. Da Gavardo la via doveva dirigersi verso la Val Sabbia attraversando Vobarno, uno dei centri romani più importanti della Valle stando alle numerose testimonianze archeologiche ed epigrafiche,¹⁶ fra cui ricordo in particolare il marmo di Atinio, un cippo funerario il cui testo, scritto in versi, riporta l’antico nome di questo paese: *Vo-*

¹² Brogiolo 1997, 299-300.

¹³ La questione della presenza di una strada romana che, distaccandosi dalla Bergamo-Verona all’altezza di Virle Tre Ponti (nel comune di Rezzato), si sarebbe diretta a Gavardo per poi proseguire verso la Valle Sabbia è stata dibattuta inizialmente da Simoni 1964, ripresa poi dal Lorenzoni nel 1962 e dal Catterina nel 1988. Il tratto individuato a Gavardo nel 2003 sarebbe quindi da identificarsi con l’asse viario Rezzato-Vobarno (Lorenzoni 1962, 52). Non è ancora del tutto chiaro il luogo in cui la strada si distaccava dalla Bergamo-Verona se a Sant’Eufemia, Mazzano o Tre Ponti (Catterina 1988, 74-75); il Lorenzoni per esempio propende per Mazzano.

¹⁴ Nell’area indagata a cura della Soprintendenza Archeologica della Lombardia, si sono rinvenute per lo più murature conservate in fondazione che si estendono per circa 2500 mq. L’insediamento avrebbe subito diverse ristrutturazioni durante le fasi di espansione. È stata inoltre individuata una cisterna in muratura utilizzata come discarica durante la fase d’uso finale dell’insediamento. È documentato anche l’uso cimiteriale connesso con le fasi di abbandono del complesso. Dander 2001, 68-69.

¹⁵ A Nuvolento, nell’area della Pieve, si è rinvenuto un miliario di Costantino che testimonia la cura che l’imperatore aveva posto per il mantenimento di questa arteria stradale. Rossi 2012, 13. Per il miliario Gregori 2002, 515.

¹⁶ Sanna, Tiboni 2001.

berna.¹⁷ Ritengo che lungo quest’antica strada potessero essere state impiantate delle strutture ricettive per i viandanti, tra le quali, credo, possa essere annoverato l’edificio alla Bolina. Questa struttura rinvenuta lungo un’antica via, per di più vicino a un incrocio, e caratterizzata da un edificio a corte interna, è infatti riconducibile a una delle tipologie di *mansiones* individuate dalla Crogiez.¹⁸ Tuttavia, resta aperto il problema che si trattasse di una villa rustica con strutture ricettive,¹⁹ secondo la pluralità di funzioni che contraddistingue molti edifici antichi e in particolare altre ville individuate lungo le strade.

Bibliografia

- Albertini, A. 1954. Un’antica iscrizione latina proveniente da Vobarno, il marmo di Atinio (CIL V 4905). *Commentari Ateneo di Brescia*: 37-51.
- Baioni, M., Pettini, C. 2006. Gavardo (BS). Località Bolina. Ritrovamenti di epoca romana. *Notiziario Soprintendenza Archeologica Lombardia* (2003-2004): 108.
- Biondani, F. 2014. Terra sigillata africana. In: Mazzeo Sarracino, L. (ed.) 2014. *Scavi di Suasa I. I reperti ceramici e vitrei dalla domus dei Coiedii*. Bologna: 229-250.
- Brogiolo, G.B. 1997. Continuità tra tarda antichità e altomedioevo attraverso le vicende delle ville. In: Roffia, E. (ed.) 1997. *Ville romane sul Lago di Garda*. San Felice del Benaco: 299-312.
- Catterina, P. 1988. La “quaestio” della strada romana Tre Ponti-Gavardo. *Annali del Museo*, 16: 73-81.
- Cavada, E. 1997. Trentino Alto Adige/Età Romana. In: Endrizzi, L., Marzatico, F. (eds.) 1997. *Ori delle Alpi*. Trento: 429-485.
- Corsi, C. 2000. *Le strutture di servizio del cursus publicus in Italia*. Oxford.
- Crogiez, S. 1990. Les stations du Cursus publicus en Calabre: un état de la recherche. *Mélanges de l’Ecole française de Rome. Antiquité*, CII: 390.
- Dander, P. 1998. Nuvolera (BS). Nuova area artigianale. Complesso rurale di età romana. *Notiziario Soprintendenza Archeologica Lombardia*: 68-69.
- Ettlinger, E. 1973. *Die römische Fibeln in der Schweiz*. Bern.
- Gregori, G.L. 2002. Dai Tetrarchi ai Longobardi: momenti di storia e frammenti di vita bresciana. In: Rossi, F. (ed.) 2001. *Nuove ricerche sul Capitolium di Brescia. Scavi, studi e restauri*. Milano: 513-526.
- Lorenzoni, A. 1962. *Da Tellegate a Beneventum nell’Itinerarium Burdigalense. Il corso dell’antica strada degli itinerari romani tra i fiumi Oglio e Mincio*. Brescia.
- Massa, S. 1999. La ceramica d’importazione africana. In Brogiolo, G.P. (ed.) 1999. *S. Giulia di Brescia, gli*

¹⁷ Albertini 1954, 37-52. La lapide stessa si rivolge ai *viatores* ed è, per studiosi quali l’Odorici e il Tozzi, argomento a sostegno dell’esistenza di una strada romana che portava in Valle Sabbia (Catterina 1988, 74).

¹⁸ Crogiez 1990, 390.

¹⁹ Corsi 2000, 36-37 e 42.

IN VIAGGIO VERSO LA VALLE SABBIA. UNA STAZIONE DI SOSTA A GAVARDO (BS)?

- scavi dal 1980 al 1992. Reperti preromani, romani e altomedievali.* Firenze:101- 117.
- Morandini, F. 2008. Le ceramiche fini e le terre sigillate di produzione non africana. In: Cavalieri Manasse G. (ed.) 2008. *L'area del Capitolium di Verona. Ricerche storiche e archeologiche.* Verona: 331-342.
- Portulano, B., Ragazzi, L. 2010. *Fuoco, cenere, terra. La Necropoli romana di Cascina Trebeschi a Manerbio.* Rodengo Saiano.
- Rossi, F. (ed.) 2012. *La villa romana della Pieve a Nuvolento.* Brescia.
- Sannia, L., Tiboni, F. 2001. *Vobarno archeologica. Archeologia di un territorio.* Vobarno.
- Tozzi, P. 1972. *Storia padana antica. Il territorio fra Adda e Mincio.* Milano.
- Simonotti, F. 2011. Gavardo (BS). Località Bolina. Edificio rustico di età romana. *Notiziario Soprintendenza Archeologica Lombardia* (2008-2009): 95-96.
- Zampieri, G., Lavarone, B. (eds.) 2000. *Bronzi antichi del Museo Archeologico di Padova.* Roma.