

REGIONE DEL VENETO **DEŽELA VENETO**

LA PRIMA PADOVA

Le necropoli di Palazzo Emo Capodilista-Tabacchi
e di via Tiepolo-Via San Massimo
tra il IX e l'VIII secolo a.C.

a cura di Mariolina Gamba, Giovanna Gambacurta, Angela Ruta Serafini



ZAMETKI PADOVE

Nekropola Palače Emo Capodilista-Tabacchi
in na ulicah Tiepolo-San Massimo
med 9. in 8. stoletjem pr. n. št.

uredili Mariolina Gamba, Giovanna Gambacurta, Angela Ruta Serafini



2007-2013
cooperazione territoriale europea
programma per la cooperazione
transfrontaliera
Italia-Slovenia
evropsko teritorialno sodelovanje
program čezmejnega sodelovanja
Slovenija-Italija



Investiamo nel
vostro futuro!

Naložba v vašo
prihodnost!

www.ita-slo.eu

Fondi europei di sviluppo regionale
Comitati italiani di regione (2007-2013)

REGIONE DEL VENETO DEŽELA VENETO

IN COLLABORAZIONE CON / V SODELOVANJU Z

SOPRINTENDENZA PER I BENI ARCHEOLOGICI DEL VENETO
NADZORNIŠTVOM ZA ARHEOLOŠKE DOBRINE VENETA

LA PRIMA PADOVA

Le necropoli di Palazzo Emo Capodilista-Tabacchi
e di via Tiepolo-Via San Massimo
tra il IX e l'VIII secolo a.C.

a cura di Mariolina Gamba, Giovanna Gambacurta, Angela Ruta Serafini

ZAMETKI PADOVE

Nekropola Palače Emo Capodilista-Tabacchi
in na ulicah Tiepolo-San Massimo
med 9. in 8. stoletjem pr. n. št.

uredili Mariolina Gamba, Giovanna Gambacurta, Angela Ruta Serafini



ArcheologiaVeneto 3



REGIONE DEL VENETO



In collaborazione con / V dogovoru z



MINISTERO ITALIANO
DEI BENI E DELL'ARCHITETTURA
E DEL PAESAGGIO

REPUBLIKA SLOVENIJA
ARHIV ZA
KULTURNI SPOMENIKI

Coordinamento generale / Splošno usklajevanje

Regione del Veneto
Dipartimento Cultura
Settore progetti strategici e politiche comunitarie
Clara Peranetti
Palazzo Sceriman - Cannaregio, 168 - 30121 Venezia
<http://www.regione.veneto.it/web/cultura/ue-per-la-cultura>

Progetto editoriale / Uredniški projekt

La Tipografica srl
via Julia, 27 - 33030 Basaldella di Campoformido - UD - Italia
info@tipografica.it - www.tipografica.it

Segreteria di redazione / Tajništvo uredništva

Dorella Baldo, Claudia Cappato, Sabrina Trovò

La Prima Padova

**Le necropoli di Palazzo Emo Capodilista-Tabacchi
e di via Tiepolo-Via San Massimo
tra il IX e l'VIII secolo a.C.**

Zametki Padova

**Nekropola Palače Emo Capodilista-Tabacchi
in na ulicah Tiepolo-San Massimo
med 9. in 8. stoletjem pr. n. št.**

A cura di / Uredil

Mariolina Gamba, Giovanna Gambacurta, Angela Ruta Serafini

Testi / Besedila

Mariolina Gamba, Giovanna Gambacurta, Luca Millo, Nicoletta Onisto,
Paolo Reggiani, Angela Ruta Serafini, Diego Voltolini

Traduzione / Prevod

Studio Moretto Group - Italia

Progetto grafico e impaginazione / Grafično oblikovanje in postavitve

La Tipografica srl
via Julia, 27 - 33030 Basaldella di Campoformido - UD - Italia
info@tipografica.it - www.tipografica.it

Disegni / Risbe

Rielaborazione per la Regione del Veneto da materiale d'Archivio
Soprintendenza per i Beni Archeologici del Veneto:
L. Millo: figg. 48-91 pagg. 131-208
L. Millo e D. Voltolini: fig. 92 pag. 242
D. Voltolini: figg. 1-47 pagg. 33-103
Eseguite per Regione del Veneto da:
N. Onisto: tab. 1-5 pagg. 222-226

Tavole / Plošče

Rielaborazione per Archivio Soprintendenza per i Beni Archeologici del
Veneto:
L. Millo: tavv. 23-26
D. Voltolini: tav. 2
Eseguite per Regione del Veneto da:
L. Millo: tavv. 27-33, 35; 37; 40A; 41-43; 45B-D; 46
D. Voltolini: tavv. 3-22
rielaborazione degli autori: tavv. 34, 36, 40B; 44-45 da V. Cocco,
rielaborazione degli autori: tavv. 38-39 da S. Tinazzo

L. Millo: tav. 47
D. Voltolini: tav. 48

Tav. I da Città invisibile 2005, La città invisibile. Padova preromana.
Trent'anni di scavi e ricerche, a cura di De Min M., Gamba M., Gambacurta
G., Ruta Serafini A., Bologna; rielaborazione degli autori.

Tipografia / Tipografija

La Tipografica srl
via Julia, 27 - 33030 Basaldella di Campoformido - UD - Italia
info@tipografica.it - www.tipografica.it

Riproduzione vietata / Reprodukcijska prepovedana

© 2014 Regione del Veneto
ISBN 88-7541-419-1

La titolarità dei diritti su quest'opera è regolata, oltre che dalle pertinenti
disposizioni del d.lgs. n. 42 del 2004 e da quelle in materia di diritto
d'autore, anche sulla base della Convenzione tra Soprintendenza per i Beni
Archeologici del Veneto e Regione del Veneto di cui alla DGR 1347 del
30/07/2013. In ogni caso, restano fermi i diritti che spettano agli autori
per i singoli contributi.

Avtorske pravice te publikacije se, poleg ustreznih določb zakonskega
odloka št. 42 iz leta 2004, urejajo tudi na podlagi dogovora med
Nadzorništvom za arheološke dobrine Veneta ter deželno upravo Veneto,
DGR št. 1347 z dne 30/07/2013. V vsakem primeru pripadajo avtorske
pravice avtorjem posameznih prispevkov.

Pubblicazione finanziata nell'ambito del Programma per la Cooperazione
Transfrontaliera Italia-Slovenia 2007-2013, dal Fondo europeo di sviluppo
regionale e dai fondi nazionali.

Projekt sofinanciran v okviru Programa čezmejnega sodelovanja Slovenija-
Italija 2007-2013 iz sredstev Evropskega sklada za regionalni razvoj in
nacionalnih sredstev.

Il contenuto della presente pubblicazione non rispetta necessariamente
le posizioni ufficiali dell'Unione europea. La responsabilità del contenuto
della presente pubblicazione appartiene agli autori dei testi.
Vsebinske publikacije ni nujno odraz uradnih stališč Evropske unije.
Odgovornost za vsebinske publikacije prevzema avtorjem besedil.

La presente pubblicazione è reperibile in formato elettronico all'indirizzo:
Publikacija je na voljo v elektronski obliki na naslednjem naslovu:
<http://www.regione.veneto.it/web/cultura/ue-per-la-cultura>

Indice/Kazalo

Premessa Regione del Veneto (Marino Zorzato)	6
Predgovor Dežela Veneto (Marino Zorzato)	6
Premessa Soprintendenza per i beni archeologici del Veneto (Vincenzo Tinè)	9
Predgovor Nadzorništvo za arheološko dediščino Veneta (Vincenzo Tinè)	9
Introduzione (Mariolina Gamba, Giovanna Gambacurta, Angela Ruta Serafini)	13
Uvod (Mariolina Gamba, Giovanna Gambacurta, Angela Ruta Serafini)	13
Nota introduttiva al catalogo (Luca Millo, Diego Voltolini)	19
Dodatek h katalogu - uvodno pojasnilo (Luca Millo, Diego Voltolini)	19
La necropoli meridionale di Palazzo Erno Capodilista-Tabacchi (Mariolina Gamba, Angela Ruta Serafini)	21
Južna nekropola Palače Erno Capodilista-Tabacchi (Mariolina Gamba, Angela Ruta Serafini)	21
Le sepolture nelle fasi iniziali (IX - VIII secolo a.C.) (Diego Voltolini)	29
Pokopa (IX - VIII stoletje pred našim štetjem) (Diego Voltolini)	29
Metodologia di analisi del contesto di scavo	30
Izdelava metode	30
Catalogo	34
Katalog	34
La necropoli meridionale: conclusioni	108
Južne nekropole: Sklepi	108
La necropoli orientale tra via Tiepolo e via S. Massimo (Giovanna Gambacurta, Angela Ruta Serafini)	121
Vzhodna nekropola (Giovanna Gambacurta, Angela Ruta Serafini)	121
Le sepolture delle fasi iniziali e i tumuli B-C-D (Luca Millo)	131
Pokopa začetnih fazah in gomile B-C-D (Luca Millo)	131
Catalogo	132
Katalog	132
La necropoli orientale: conclusioni	212
Vzhodni nekropola Zaključki	212
Studio antropologico (Nicoletta Onisto)	221
Antropološka Studija (Nicoletta Onisto)	221
Il cavallo della tomba 567 della necropoli Erno Capodilista-Tabacchi (Paolo Reggiani)	231
Konj v grobnici 567 nekropole Erno Capodilista-Tabacchi (Paolo Reggiani)	231
Considerazioni sulla prima Padova tra spazio funerario e ritualità (Mariolina Gamba, Giovanna Gambacurta, Angela Ruta Serafini)	235
O grobiščih n obredih v prazgodovinski Padovi (Mariolina Gamba, Giovanna Gambacurta, Angela Ruta Serafini)	235
Tavole	245
Plošče	245
Bibliografia (Diego Voltolini)	295
Bibliografija (Diego Voltolini)	295

CONSIDERAZIONI
SULLA PRIMA PADOVA
tra spazio funerario e ritualità

O GROBIŠČIH
N OBREDIH V PRAZGODOVINSKI
PADOVI

Nel panorama delle conoscenze sulle fasi formative della città, le informazioni relative alle sepolture, dai corredi al rituale funerario, sono rimaste piuttosto scarse per lungo tempo a causa di una certa scarsità di rinvenimenti unita a studi ed edizioni selettivi¹. Il numero di tombe analizzate sistematicamente in questo volume muta profondamente tale quadro, ampliando in particolare il dossier relativo al IX e all'VIII secolo a.C. e consentendo un approfondimento delle problematiche inerenti il I periodo atestino, da sempre poco documentato nei contesti funerari veneti².

È la necropoli meridionale a restituire le evidenze più antiche sinora note, portando in luce una fase che appare precedere, se pur di poco, la prima occupazione di quella orientale, ad oggi testimoniata dalle sepolture di via S. Massimo, Studio Teologico S. Antonio³ (fig. 92).

Nell'area funeraria di palazzo Emo Capodilista-Tabacchi, sin dalla prima metà del IX secolo a.C., si prefigura la distinzione di due insiemi di sepolture, a nord e a sud di una fascia che è e resterà non utilizzata (tav. 2). A nord, un'incinerazione infantile (552), è accostata ad una donna inumata, priva di corredo (579); a sud un analogo abbinamento collega un uomo di più di 50 anni, incinerato (673) ad un'adolescente inumata (613), pure senza corredo; analogamente potrebbero indiziare un legame le due sepolture femminili, di poco successive, una incinerata e l'altra, più anziana, inumata (649 e 664), adorna di una collana d'ambra. Il ricorrere di tali abbinamenti suggerisce una prossimità a carattere familiare, anche se non di coppia; essi sembrano comunque dare avvio alle deposizioni dei rispettivi gruppi parentelari, mentre spicca l'anomalia di un significativo numero di inumazioni.

In questo momento iniziale, un'impronta di tra-

V okviru poznavanja začetnih faz izgradnje mesta, so bili podatki o pokopih, od opreme do pogrebnih obredov, dolgo časa precej skromni zaradi majhnega števila najdb ter zaradi selektivnih študij in izdaj¹. Število sistematično analiziranih grobov v tej izdaji močno spremeni dosedanje sliko, saj dopolnjuje zlasti dokumentacijo, ki obravnava 9. in 8. stoletje pr.n.š. in omogoča poglobljeno razumevanje problematike, ki je povezana s prvim obdobjem mesta Este, ki je bilo vedno slabo dokumentirano kar se tiče pogrebov na območju Venetije².

Južna nekropola nudi najstarejše doslej znane dokaze in osvetli fazo, ki je, čeprav za malo, predhodna v primerjavi s prvo zasedbo vzhodne nekropole, o kateri danes pričajo grobovi iz ulice Via S. Massimo, Teološka šola Sv. Antona³ (slika 92).

Na območju grobišč pri palači Emo Capodilista-Tabacchi je že od prve polovice 9. stoletja pred našim štetjem nakazana razdelitev na dva sklopa pokopov, severno in južno od pasu, ki je in je vedno ostal neizkoriščen (razpr. 2). Severno najdemo kremacijo otroka (552), ki je v bližini pokopane ženske brez opreme (579); južno se podobno nahaja žgan moški nad 50 let (673) skupaj s pokopano mladostnico (613), ravno tako brez opreme. Podobno bi lahko pokopa dveh žensk lahko nakazovala neko povezavo, saj si sledita eden za drugim, prva je žgana in druga, starejša, je pokopana (649 in 664) in okrašena z jantarjevo ogrlico. Takšne združitve nakazujejo družinsko vez, ki ni nujno partnerska. Ne glede na to lahko sklepamo, da se začenja pokopavanje družinskih skupin, pri čemer izstopa povečanje števila pokopov.

V tej začetni fazi se vpliv prazgodovinske tradicije Villanove kaže tako v nekaterih tipičnih ma-

1 Cfr. GAMBA, GAMBACURTA, RUTA SERAFINI, *supra*.

2 Cfr. VOLTOLINI, *supra*.

3 Padova *Preromana* 1976, pp. 225-233.

1 Prim: GAMBA, GAMBACURTA, RUTA SERAFINI, *supra*.

2 Prim: VOLTOLINI, *supra*.

3 Padova *Preromana* 1976, str. 225-233.

dizione protovillanoviana si rileva sia in alcuni attributi tipologici dei materiali, sia nella scelta rituale della tomba a pozzetto⁴.

Il primo ciclo sepolcrale si conclude con un intervento di ristrutturazione areale che tuttavia non sembra obliterare la memoria delle preesistenze; l'operazione, finalizzata alla riorganizzazione dello spazio funerario, è più evidente nel nucleo meridionale i cui limiti vengono sacralizzati da un sacrificio equino (567), il più antico ad oggi noto nel Veneto⁵. Ad aspetti di continuità si affiancano elementi di innovazione nel costituirsi di un gruppo sepolcrale, ascrivibile alla fine del IX secolo a.C., in cui primeggia, al centro, la deposizione di un capostipite, incinerato (607), in una sede di considerevoli dimensioni, forse per accogliere elementi di corredo deperibili; il rituale dell'offerta da parte del coniuge, secondo una prassi frequente nei secoli successivi, è identificabile nell'armilla dedicata nella sepoltura⁶. Al medesimo lignaggio appartengono anche tre donne (679, 674, 609), solo una delle quali inumata, e un bambino incinerato (503). La titolare della tomba 674 spicca per la posizione forse speculare alla deposizione equina, oltre che per il segnacolo ligneo e gli elementi di corredo che evidenziano uno stretto legame con la 609, attraverso i pendagli a doppia spirale di tradizione orientale. In questo contesto la donna anziana (679) avrebbe rivestito un ruolo di capostipite, conservando il rituale inumatorio, in analogia con le deposizioni femminili più antiche.

Nel momento più avanzato della fase, nuove sepolture si collocano in continuità con i raggruppamenti già costituiti, spesso sovrapponendosi sulle precedenti: a nord, ad esempio, la tomba 556 si inserisce in uno spazio limitato tra la 552 e la 579, denotando l'intenzionalità di occupare proprio tale posizione intermedia. Si tratta del primo caso di deposizione bisoma, di cui si ipotizza la riapertura per ricongiungere la coppia coniugale all'interno della stessa cassetta lignea, pur senza implicare la commistione dei resti combusti.

Tre inumazioni afferiscono all'ampio raggruppamento meridionale, evidenziando uno stretto

materiali kot v izbiri jaškastih grobov⁴ za obrede. Prvi cikel grobišč se zaključí z obnovo območja, ki kljub temu še vedno spominja na že obstoječe stanje. Ta poseg, katerega cilj je reorganizacija grobišča, je najbolj razviden v južnem delu, njegove meje so posvečene z žrtvovanjem konjev (567), ki je najstarejše doslej znano žrtvovanje v Venetiji⁵. Pri skupinskem pokopu, ki ga umeščamo na konec 9. stoletja pred našim štetjem, se kontinuiteta druží z inovativnimi elementi. V središču se nahaja kremacija začetnika rodbine (607), pokopan v precej velikem grobu, ki lahko sprejme pokvarljive pridelke. Daritveni obred s strani zakonca je v skladu s prakso, ki je v kasnejših stoletjih običajna, razviden iz narokvice, namenjene pokopu⁶. Istemu rodu pripadajo tudi tri ženske (679, 674, 609), od katerih je samo ena pokopana, ter kremacija otroka (503). Lastnica grobnice 674 izstopa zaradi pokopa, ki je najverjetneje zrcalen s pokopom konja, poleg lesenega znamenja in pridakov, ki nakazujejo tesno povezavo s tisto iz 609, zaradi obeskov z dvojno spiralo, ki je značilna za vzhodno kulturo. Starejša ženska (679) bi lahko imela vlogo začetnice rodbine, saj gre za skeletni pokop, isto kot pri najstarejših pokopih žensk.

V najbolj naprednem trenutku te faze se novi pokopi odvijajo kontinuirano z že uveljavljenimi grupacijami ter se pogosto prekrivajo s predhodnimi: na severu, na primer, je grob 556 umeščen v omejen prostor med 552 in 579, kar nakazuje, da je bil ta položaj načrtno zaseden. To je prvi primer dvojnega pokopa, pri katerem sklepamo, da je prišlo do ponovnega odprtja groba, da bi se zakonski par ponovno združil v skupnem lesenem zaboju, brez mešanja zогlenelih ostankov. Trije pokopi pripadajo veliki južni skupini in nakazujejo tesen odnos s posamezniki iz prejšnje faze: moški visoke starosti (643) z žgano žensko (649), odrasla ženska (678) poleg starejše ženske, začetnice rodbine (679); ti dve sta bili morda zaviti v potni prt, medtem ko je bila tretja, bolj izolirana proti jugovzhodu in v najstniških letih (569), zaprta v leseni zaboj. V smislu nadaljevanja grobišča je pomembna tudi krema-

4 Cfr. VOLTOLINI, *supra*.

5 Cfr. REGGIANI, *supra*; MILLO 2013; SALERNO 2013 entrambi con bibliografia precedente.

6 Cfr. VOLTOLINI, *supra*.

4 Prim. VOLTOLINI, *supra*.

5 Prim. REGGIANI, *supra*; MILLO 2013; SALERNO 2013 oba s prejšnjo literaturo.

6 Prim. VOLTOLINI, *supra*.

rapporto con gli individui della fase precedente: un uomo di età avanzata (643) con una donna incinerata (649), una donna adulta (678) accanto all'anziana capostipite (679); queste due erano forse avvolte in un sudario, mentre la terza, più isolata a sud-est, relativa a un adolescente (569), era racchiusa in una cassa lignea. In termini di persistenza areale è significativa anche l'incinerazione infantile (502) coincidente con la 503, pure infantile. Nello stesso periodo sono attestate le prime violazioni che interessano almeno due incinerazioni (564 e 577), di cui la seconda particolarmente rilevante, per dimensioni della fossa, contenitore deperibile e corredo residuo; la giovane donna era dotata infatti di un set da lavoro composto di fusaiola e punteruolo, quali precoci indicatori di ruolo.

Nell'ambito della cultura materiale la variabilità delle forme utilizzate come ossuario, spesso di derivazione domestica, prefigura una fase ancora formativa e non formalizzata all'interno del codice funerario.

Attorno alla metà dell'VIII secolo la disposizione delle sepolture sembra dilatare la sfera di pertinenza dei due raggruppamenti, con uno sviluppo tendenzialmente radiale più percepibile in quello settentrionale. Delle due donne inumate, entrambe con sudario (690, 605), al margine dell'area, la più anziana (605) mostra un corredo considerevole. L'incinerazione pertinente ad una giovane donna (553), in posizione centrale, insiste direttamente sull'insieme delle precedenti.

Predominano qui le sepolture femminili sia ad inumazione che ad incinerazione, in particolare si distingue il corredo fittile depresso capovolto presso il bacino dell'anziana inumata, secondo peculiarità rituali che troveranno riscontro ad esempio nella tomba 468 del VII secolo a.C.⁷.

Nel gruppo meridionale, più espanso verso est, è maggiormente documentata a partire da questo momento la ritualità della riapertura e della ricongiunzione dei resti cremati all'interno della stessa urna; inconsueta la tomba 178 destinata ad accogliere tre deposizioni infantili: un *infans* di pochi mesi, uno di 6 e uno di 7 anni, accompagnati dall'offerta di frammenti dello stesso *torquis*. Due famiglie coniugali composte da uomo, donna

cija otrocka (502), ki sovpada s 503, ravno tako otroško kremacijo. V istem obdobju najdemo prve skrunitve v povezavi z vsaj dvema kremacijama (564 in 577), pri čemer je zlasti pomembna druga, zaradi velikosti jame, pokvarljivih posod in ohranjene opreme; mlada ženska je bila opremljena z delovnim priborom, ki ga sestavlja vreteno in šilo, kar jasno nakazuje na njeno vlogo.

Kar se tiče materialne kulture je raznolikost oblik, ki so uporabljene kot kostnice, pogosto domačega izvora; to priča o fazi, ki je še v izoblikovanju in še ni formalizirana s kodeksom pogrebne dejavnosti.

Približno sredi 8. stoletja število pokopov poveča območje pripadnosti obema skupinama. Radialni razvoj je nekoliko bolj zaznati v severnem delu. Od s prtom dveh pokopanih žensk na robu grobišča (690, 605) ima najstarejša (605) veliko pridakov. Kremacija mlade ženske (553) v osrednjem delu je neposredno položena na predhodne pokope.

Tu prevladujejo ženskih grobovi, tako žgani grobovi kot skeletni pokopi. Zlasti se razlikujejo narobe obrnjeni glinasti pridatki poleg medenice starejše ženske, v skladu s posebnimi obredi, ki se bodo odražali na primer v grobu 468 iz 7. stoletja pred našim štetjem⁷.

V južni skupini, ki se širi proti vzhodu, je od tega trenutka bolj dokumentirana ritualnost ponovnega odpiranja in ponovnega združevanja kremiranih ostankov znotraj iste žare; neobičajen je grob 178, ki hrani ostanke treh otrok: nekajmesečni dojenček, šestletni in sedemletni otrok, s fragmenti iste darovane ogrlice. Dve zakonski družini, ki ju sestavljajo moški, ženska in otrok, sta zbrani v eni sami situli v grobovih 551 in 581.

V tem južnem kompleksu se poveča število moških ostankov, tudi iz skeletnih pokopov; med njimi ima starejši moški iz groba 568 nenavadne glinaste pridatke.

Lonce in stožčaste posode postopoma nadomesti kostnica v obliki situle, kar priča o vse večjem pojavu tako pogrebniških izdelkov kot obrednih določil.

Naslednja faza, ki zajema drugo polovico 8. sto-

7 MILLO, VOLTOLINI 2013, p. 342; *Venetkens* 2013, p. 351.

7 MILLO, VOLTOLINI 2013, str. 342; *Venetkens* 2013, str. 351.

e bambino sono raccolte in un unico situliforme nelle tombe 551 e 581.

In questo complesso meridionale le deposizioni maschili, anche ad inumazione, aumentano di numero; tra esse l'anziano della tomba 568 presenta un inusuale corredo fittile.

Alle olle e ai biconici si sostituisce progressivamente l'ossuario situliforme, testimoniando il crescente affermarsi sia di una produzione funeraria, sia di una norma rituale.

La fase successiva, attribuibile alla seconda metà dell'VIII secolo a.C., sembra avere inizio nel settore settentrionale con una sepoltura femminile (tb. 652) che mostra negli ornamenti influenze anche ad ampio raggio, diversificate tra sud e nord.

Complessivamente, tra il IX e la metà dell'VIII secolo a.C., si colgono nella necropoli meridionale oltre all'insediarsi dei primi nuclei familiari e delle prime generazioni che si avviano a costituire la proto-città, anche i processi di formazione del codice funerario e la selezione degli elementi costitutivi dei corredi.

Nella sfera della ritualità emergono l'abbinamento tra inumazioni, per lo più femminili, ed incinerazioni, destinate a diventare preponderanti nell'arco di una generazione; la transizione dalla tomba a pozzetto alla fossa strutturata e/o al contenitore organico; la gestione diversificata della terra di rogo; i primi esempi di riapertura fino alla commistione dei resti combusti; per non dire del precoce esempio di sacrificio equino.

Rispetto a questo quadro, il settore della necropoli orientale qui indagato prende avvio tra la fine del IX e il primo quarto dell'VIII secolo a.C. (tavv. 23 e 24), con un differimento rispetto alle sepolture dello Studio Teologico S. Antonio dovuto forse alla posizione più distante dall'abitato.

Le sepolture più antiche si impostano anche qui a partire dal substrato, andando a costituire nuclei di aggregazione, destinati a coincidere con successivi lotti strutturati (tav. 24). L'assetto dell'area funeraria appare definito dall'impostazione di un fossatello meridionale, al di là del quale lo spazio disponibile si affacciava alla sponda fluviale. Ben tre inumazioni connotano questa fase iniziale, con un rituale che verrà poi abbandonato in favore dell'incinerazione. Alle due donne (305 e 307), entrambe con corredo e sudario, si associavano

letta pred našim štetjem, se, kot zglada, začne v severnem sektorju z ženskim pokopom (grob 652), ki na podlagi okrasja prikazuje širok in raznolik vpliv juga in severa.

Med 9. st. in polovico 8. stoletja pred našim štetjem zaznamo torej v južnem grobišču poleg prvih ožjih družin in prvih generacij, ki bodo oblikovale prva mesta, tudi proces izoblikovanja pogrebne kodeksa in izbor elementov, ki tvorijo grobne pridanke.

Pri obredih se pojavi kombinacija pokopov, večinoma ženskih, in kremacij, ki bodo v roku ene generacije prevladale; prehod iz jaškastega groba do strukturirane jame in/ali organskih posod; različno upravljanje z grmadno zemljo, prvi primeri ponovnega odprtja grobov in mešanja žganih ostankov, da ne govorimo o zgodnjem primeru žrtvovanja konjev.

V primerjavi s tem se sektor vzhodnega grobišča, ki ga tukaj raziskujemo, začne med koncem 9. in med prvim četrtletjem 8. stoletja pred našim štetjem (razpr. 23 in 24), z zamikom glede na grobove Teološke šole Sv. Antona, verjetno zaradi bolj oddaljenega položaja od mesta.

Najstarejši pokopi se tudi tukaj začnejo na osnovi substrata, tako da tvorijo jedra združevanja, ki sovpadajo z naslednjimi strukturiranimi serijami (razpr. 24). Grobišče je na jugu omejeno z jarkom in gleda proti rečnemu bregu. Kar trije pokopi opredeljujejo to začetno fazo, z obredom, ki ga bodo zaradi kremiranja opustili. Dve ženski (305 in 307), obe s pridanke in prti, sta morda povezani z moškimi kremacijami, vključno z dvema severnima (258 in 246), z le delno ohranjenimi pridanke.

Bolj jasno izraženo situacija se kaže v južni skupini s tremi kremacijami (313A, 313B, 321) in grmadno jamo (314). V teh grobovih mešanica izgorelih ostankov zabriše rodne vezi, ki so bolj eksplicitno izražene v grobu 313A, kjer odraslo žensko spremlja štiriletni otrok. Bolj je sporno pri grobu 321, kjer spola ni mogoče določiti. Ostanki odrasle osebe, na podlagi pridatkov najverjetneje moške, so združeni z ostanki mladeniča med 12 in 15 leti, medtem ko je drugi vrstnik sam, kar nakazuje več možnih družinskih razmerij. Pri izbiri vrste keramik je zaznati

forse incinerazioni maschili, tra cui le due settentrionali (258 e 246), con corredi conservati solo parzialmente.

Una situazione più chiara e articolata si coglie nel raggruppamento meridionale con tre incinerazioni (313A, 313B, 321), ed un pozzetto di rogo (314). In queste sepolture, la commistione dei resti combusti adombra vincoli di consanguineità, più espliciti nella tomba 313A dove ad una donna adulta si accompagna un bambino di 4 anni, più controversi nella 321 dove il genere non è determinabile e ai resti di un adulto, probabilmente maschio in base al corredo, sono ricongiunti quelli di un giovane tra i 12 e i 15 anni, mentre un altro coetaneo è da solo, prefigurando diverse possibili relazioni familiari. Nella selezione delle tipologie ceramiche si rileva una spiccata influenza veneto-orientale in tutte le olle ossuario della tomba 321.

Con il secondo quarto dell'VIII secolo a.C. la necropoli viene dotata di piccoli tumuli (del diametro ricostruito da 5 a 8 m circa) (tav. 25); dei tre individuati, uno è delimitato da un fossatello anulare (tumulo B). La prosecuzione dell'attività sepolcrale, esclusivamente ad incinerazione, mostra significative contiguità, indizio di particolari legami.

Al centro del tumulo B la posizione delle tombe 289 e 308 denuncia una stretta relazione con la precedente 313A, che accoglieva una donna con bambino da collegare forse ai defunti della tomba 289, emergente per centralità e complessità; essa riunisce, infatti, tre individui: un uomo e forse una coppia in un diverso situliforme; si delineano così due famiglie coniugali, cui si aggiunge la deposizione maschile della tomba 308, probabilmente un consanguineo⁸.

I confronti con il Veneto orientale sono ribaditi dai pendagli a doppia spirale, femminili, e dall'olla biansata, accostabile al set della tomba 321. Poco distante la tomba 318, ancora maschile, nella quale compare un ossuario di foggia insolita con ricco apparato decorativo, mentre il ciclo del tumulo, composto da cinque individui, si conclude con un pozzetto di rogo (322).

Nel tumulo C, a predominanza femminile, la sepoltura emergente (330) riunisce in un unico

močan vpliv vzhodne Venetije pri vseh posodah za shranjevanje kosti v grobu 321.

V drugi četrtini 8. stoletja pred našim štetjem je nekropola opremljena z majhnimi gomilami (rekonstruirani premer meri približno od 5 do 8 m) (razpr. 25); od treh identificiranih ena je omejena s krožnim jarkom, (gomila B). Nadaljevanje s pogrebnimi dejavnostmi izključno v obliki kremacij nakazuje neposredno bližino, kar je dokaz posebnih vezi.

Na sredini gomile B priča položaj grobov 289 in 308 o tesni povezavi s prejšnjim 313A, v katerem leži ženska z otrokom, kar mogoče lahko povežemo z umrlimi iz groba 289, ki izstopa zaradi centralnosti in kompleksnosti. Ta namreč združuje tri posameznike: moškega in morda par v drugi situli; tako sta razmejeni dve zakonski družini, katerima se pridružuje moški iz groba 308, najverjetneje sorodnik⁹.

Primerjave z vzhodno Venetijo potrjujejo ženski obeski z dvojno spiralo in posoda z dvema ročajema, ki je del pridatkov iz groba 321. Nedaleč se nahaja moški grob 318, v katerem se pojavi kostnica z nenavadno nošo in z bogatim okrasjem. Cikel gomile, sestavljen iz petih posameznikov, se zaključi z grmadno jamo (322).

V gomili C, kjer prevladujejo ženske, izstopa pokop (330), ki združuje v eni kostnici ostanke ženske in mladega posameznika, morda ravno tako ženske; obe spremlja veliko pridatkov, iz katerih je na podlagi kodelj in vreten razvidno, da sta bili predici. Isto vlogo je mogoče razbrati za žensko iz groba 284, ki je prav tako opremljena s kodeljo in vreteni⁹.

Sestava družine, tudi tukaj iz petih članov, se zaključi s parom v grobu 325, edinem primeru, kjer se pojavi moški.

V najbolj severni gomili (D) so trije pokopi (248, 250, 252), od katerih sta dva zelo kompromitirana, ki se združijo na severozahodu s predhodnimi grobovi (258), verjetno od začetnika rodbine, medtem ko sta druga dva dvojna pokopa bolj obrobna: prvi (253B) združuje žensko z otrokom v starosti 4-6 let in razkazuje keramični servis z bogatimi okraski; drugi (257) je pokop

8 Prim. Stratigrafsko razmerje med grobom 289 in 308, MILLO, *supra*.

9 Prim. MILLO, *supra*.

ossuario i resti di una donna con un individuo giovane, forse pure femminile; entrambe sono connotate da un corredo cospicuo in cui il ruolo di filatrici specializzate traspare dall'elemento di conocchia oltre che dal set di fusaiole. Un medesimo ruolo è identificabile per la donna della tomba 284, pure dotata di conocchia e set di fusaiole⁹.

La composizione familiare, anche qui di cinque membri, si completa con la tomba di coppia 325, unica in cui compare la figura maschile.

Nel tumulo più settentrionale (D) tre sepolture (248, 250, 252), due delle quali molto compromesse, si aggregano a nord-ovest della precedente (258), probabilmente del capostipite, mentre altre due sepolture bisome risultano più marginali: la prima (253B) riunisce una donna con bambino di 4-6 anni e ostenta un servizio ceramico con ricchi apparati decorativi; la seconda (257) è una sepoltura di coppia con i resti dei coniugi riuniti in un'unica olla, fin dalla morte simultanea.

Il tumulo, pur di dimensioni minori, contiene un maggior numero di individui, da un minimo di 7 a un massimo di 9.

Le caratteristiche dell'evoluzione delle sepolture del tumulo B nella fase successiva sono poco leggibili in quanto più deposizioni risultano violate in antico (320) (tav. 26). Si può sottolineare la presenza di due tombe di donne di età superiore ai 50 anni (324, 327), con corredi apparentemente modesti, in posizione diametralmente opposta rispetto all'asse del tumulo, e di un bambino di 4 anni (329) cui è stata riservata una sepoltura autonoma, se pure non particolarmente prestigiosa. Il ciclo del tumulo, che accoglie in questa fase almeno 5-7 individui, si completa con un pozzetto di rogo (331).

Ancora più evanescenti appaiono le evidenze del tumulo C in questa fase, a causa del pessimo stato di conservazione delle tombe 239 e 245. Analogamente è impossibile ricostruire i nuclei familiari o le relazioni con le sepolture precedenti delle tre tombe del tumulo D, molto disturbate da intacchi di epoca romana.

Nel complesso, tra la fine del IX e gli inizi del VII secolo a.C., nel settore più orientale della necro-

para z ostanki zakoncev v eni posodi, združenih vse od istočasne smrti.

Gomila, čeprav manjša, vsebuje večje število posameznikov, od najmanj 7 do največ 9.

Značilnosti razvoja pokopov v gomili B v naslednji fazi niso dobro razvidne, saj zgloda, da je bilo več pokopov v preteklosti oskrunjenih (320) (parc. 26). Lahko poudarimo prisotnost dveh grobov žensk, starejših od 50 let (324, 327), z navidezno skromnimi pridatki v diametralno nasprotnem položaju glede na os gomile ter otroka starosti 4 let (329), ki je bil pokopan samostojno, ampak nič posebej prestižno. Cikel gomile, v kateri je v tej fazi nameščenih vsaj 5-7 posameznikov, se zaključí s grmadno jamo (331).

Še bolj krhki so dokazi iz gomile C v tej fazi, zaradi slabe ohranjenosti grobov 239 in 245. Prav tako je nemogoče rekonstruirati ožje družinske vezi ali odnose s prejšnjimi pokopi v treh grobovih iz gomile D, zaradi uničenja v rimski dobi.

Skupno je med koncem 9. in začetkom 7. stoletja pred našim štetjem, v najbolj vzhodnem delu grobišča med ulicama Via Tiepolo in Via S. Massimo, vidno postopno večanje grobišč in njegovo parceliranje z gomilastimi strukturami. Pri obredih vidimo večjo zapletenost in znatno napredovanje pri izbiri opreme, ki kaže na položaj in vlogo; vidi se pomen nekaterih ženskih pokopov in hiter vzpon kremacij, široka uporaba pokvarljivih posod različnih oblik, v zvezi s katerimi je bilo tudi upravljanje z grmadno zemljo podvrženo očitnim spremembam¹⁰. Prepoznamo tri sorodne skupine, ki jih tvorijo jedra družin, znotraj katerih prihaja do večkratnih pokopov, včasih brez stratigrafskih sledi ponovnega odpiranja, z mešanjem žganih ostankov v isti kostnici¹¹.

Izbira materialov, pogosteje pri proizvodnji pogrebniških rekvizitov, nakazuje veliko stikov s prebivalci Venetije in vzhodnih delov poleg stikov s prebivalci padskega območja.

Južna in vzhodna nekropola v Padovi kažeta pomembne podobnosti, vsaj v okviru analiziranih sektorjev, ampak tudi nekatere razlike, ki jih

9 Cfr. MILLO, *supra*.

10 Prim. MILLO, *supra*.

11 Prim. MILLO, *supra*.

poli tra via Tiepolo e via S. Massimo si delinea la progressiva acquisizione dello spazio funerario e la sua lottizzazione con strutture tumuliformi. In ambito al rituale si colgono aspetti di crescente complessità e una significativa progressione nella selezione degli attributi indicativi del rango e del ruolo, si delinea l'importanza di alcune inumazioni femminili e la rapida ascesa delle incinerazioni, l'utilizzo diffuso di contenitori deperibili di morfologie diverse, rispetto ai quali anche la gestione della terra di rogo subisce modificazioni sensibili¹⁰. Si riconoscono tre raggruppamenti parentelari costituiti da famiglie nucleari, all'interno delle quali si affermano le deposizioni multiple, a volte prive di tracce stratigrafiche di riapertura, ma anche con la commistione dei resti combusti nel medesimo ossuario¹¹.

La scelta dei materiali, più spesso di produzione funeraria, mette in luce direttrici preferenziali di contatto con genti di provenienza veneto orientale oltre che padana.

La necropoli patavina meridionale e quella orientale mostrano, almeno per i comparti qui analizzati, significative analogie, oltre ad alcune difformità, che il divario cronologico, quantificabile in due-tre generazioni, non appare sufficiente a motivare.

Comune è la gestione degli spazi da parte di più famiglie estese che mantengono e ribadiscono la medesima allocazione nel corso del tempo, così come abbastanza simile è il numero di individui sepolti nell'arco dei 150 anni di utilizzo dei rispettivi ambiti, stimabile attorno alla quarantina.

Se in analogia si pongono alcune inumazioni femminili, quasi con funzione di capostipiti delle casate, diversi risultano i tempi dell'abbandono di questa ritualità, avvenuto nella necropoli orientale già dall'inizio dell'VIII secolo a.C.

Un rilievo speciale sembra riservato alle sepolture infantili nella necropoli meridionale fin dall'esordio, con sepolture e corredi autonomi, a sottolineare il valore della continuità della discendenza, modalità riscontrabile nella necropoli orientale in un solo caso.

Evidenti risultano le differenze tra i due ambiti

samo cronologica, vrzel, ocenjena na dve do tri generacije, ne razloži dovolj dobro.

Skupno je upravljanje prostora s strani bolj razširjenih družin, ki ohranjajo enako razporeditev v daljšem časovnem obdobju in precej podobno je število posameznikov, pokopanih v 150 letih uporabe teh prostorov, ki je ocenjeno na približno štirideset.

Če se podobnosti pojavljajo pri nekaj ženskih skeletnih pokopih, ki skoraj delujejo kot začetnice rodovine, pa je različen čas opustitve teh obredov, ki so se v vzhodnem grobišču zgodili že v začetku 8. stoletja pred našim štetjem.

Poseben poudarek je namenjen pokopom otrok v južnem grobišču že v začetku, s samostojnimi pokopi in pridatki, kar poudarja pomen kontinuitete nasledstva. Ta način pokopa najdemo v vzhodnem grobišču samo v enem primeru.

Očitne so razlike med obema obredoma: na primer pri odlaganju grmadne zemlje, ki je nameščena neposredno v notranjosti jaškastih grobov, predvsem v nekropoli Emo Capodilista. V drugem grobišču je pogosto odložena na različnih krajih zunaj pokvarljive posode; naprednost obreda se kaže v uporabi jaškov, ki so namenjeni izključno shranjevanju ostankov iz grmad.

Kar se tiče pridatkov, vidimo večjo enostavnost pri tistih iz južne nekropole, kjer poleg spola le redki nakazujejo tudi položaj. Obema so skupni tako glinasti kot kovinski materiali, ki že od začetka pričajo o širokih stikih: če je v najzgodnejši fazi južne nekropole očiten vpliv tradicije Protovillanove in Villanove, se tekom generacije pridružijo vplivi iz vzhodne Venetije, kar lahko priča o pogostih mešanih porokah. Ti pokazatelji individualne mobilnosti nakazujejo nehomogeno in celo večetnično sestavo družbe v prazgodovinski Padovi.

Končni rezultati te študije nam skupaj s topografskimi dejstvi omogočajo postavitev nekaterih hipotez glede procesa izoblikovanja proto-mest. Nekropole od samega začetka zavzemajo strateške položaje ob glavnih tranzitnih poteh proti jugu in vzhodu, v smeri Villanova-Padska nižina na eni strani ter v smeri lagune na drugi strani. Umestitev dveh grobišč v skladu z dvema naseelitvenima jedroma znotraj in zunaj zavoja reke *Meduacus* zamegljuje skupno velikost proto-mestnega središča in nato mestnega središča.

10 Cfr. MILLO, *supra*.

11 Cfr. MILLO, *supra*.

all'interno del cerimoniale; ad esempio nella deposizione della terra di rogo, che si trova direttamente collocata all'interno delle tombe a pozzetto per lo più nella necropoli Emo Capodilista, frequentemente dislocata in posizioni diverse ma esterne al contenitore deperibile nell'altro contesto; espressione avanzata di ritualità è l'uso di pozzetti dedicati in modo esclusivo ad accogliere i resti delle pire.

Sotto il profilo della composizione dei corredi si delinea una maggiore essenzialità in quelli della necropoli meridionale, con pochi indicatori di ruolo accanto a quelli di genere. Appaiono comuni ad entrambi i contesti tipologie sia fittili sia metalliche che denunciano contatti ad ampio raggio fin dagli esordi: se nella fase più antica della necropoli meridionale è evidente il maggior contributo della tradizione protovillanoviana e villanoviana, nel volgere di una generazione vi si accostano significativi apporti dal Veneto orientale, lasciando ipotizzare frequenti pratiche di *intermarriage*. Tali indizi di mobilità individuale prefigurano una composizione non omogenea, anzi multiethnica del corpo sociale della prima Padova.

Gli esiti complessivi di questo studio, uniti alle considerazioni di ordine topografico, consentono di avanzare alcune ipotesi circa i processi di formazione della protocittà. Le necropoli occupano fin dagli esordi posizioni strategiche lungo le principali direttrici di transito verso sud e verso est, in direzione della sfera villanoviano-padana da un lato e della gronda lagunare dall'altro. L'ubicazione delle due circoscrizioni funerarie, in corrispondenza dei rispettivi nuclei abitativi all'interno dell'ansa e della controansa del *Meduacus*, adombra già l'estensione complessiva del centro protourbano e poi urbano.

Si coglie infine in questo campione di riferimento un passaggio chiave tra le modalità di semplice occupazione e definizione dello spazio funerario da parte delle prime generazioni, ad una più articolata strutturazione pianificata. L'impegno collettivo per la realizzazione di interventi areali all'interno delle necropoli, così come per alcune opere di interesse comune nell'abitato, riflette una tappa cruciale della trasformazione sociopolitica protourbana.

Končno lahko pri tem referenčnem vzorcu zaznamo ključni prehod med enostavno zasedbo in opredelitvijo grobišča s strani prvih generacij ter bolj strukturiranim načrtovanjem grobišč. Skupni trud pri izvajanju zemljiških posegov v nekropoli ter pri nekaterih delih javnega interesa na tem območju odraža odločilni trenutek družbeno-politične transformacije proto-mesta.

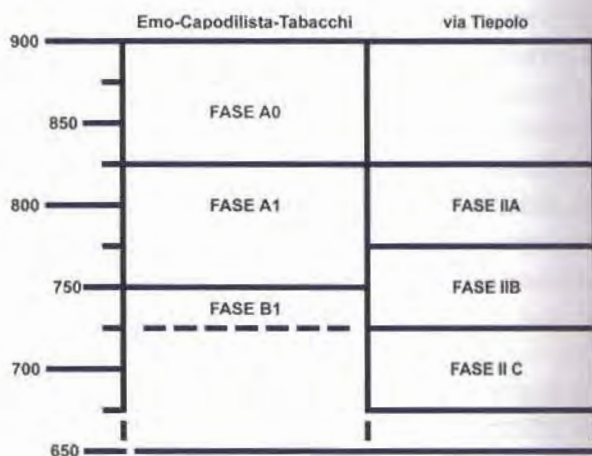

Fig. 92 - Tabella cronologica comparata dei cicli sepolcrali individuati in corso di scavo nelle necropoli meridionale (Emo Capodilista-Tabacchi) e orientale (via Tiepolo - via S. Massimo).

Sl. 92 - Kronološka tabla grobnih faz, ki so bile odkrite v teku izkopavanj na južnem (Emo Capodilista-Tabacchi) in vzhodnem območju grobišča (ulica Tiepolo - ulica S. Massimo).

TAVOLE

PLOŠČE



- abitato
- necropoli
- ▭ stele
- ▲ deposito votivo
- ★ segnacolo lapideo
- ✕ cippo datato

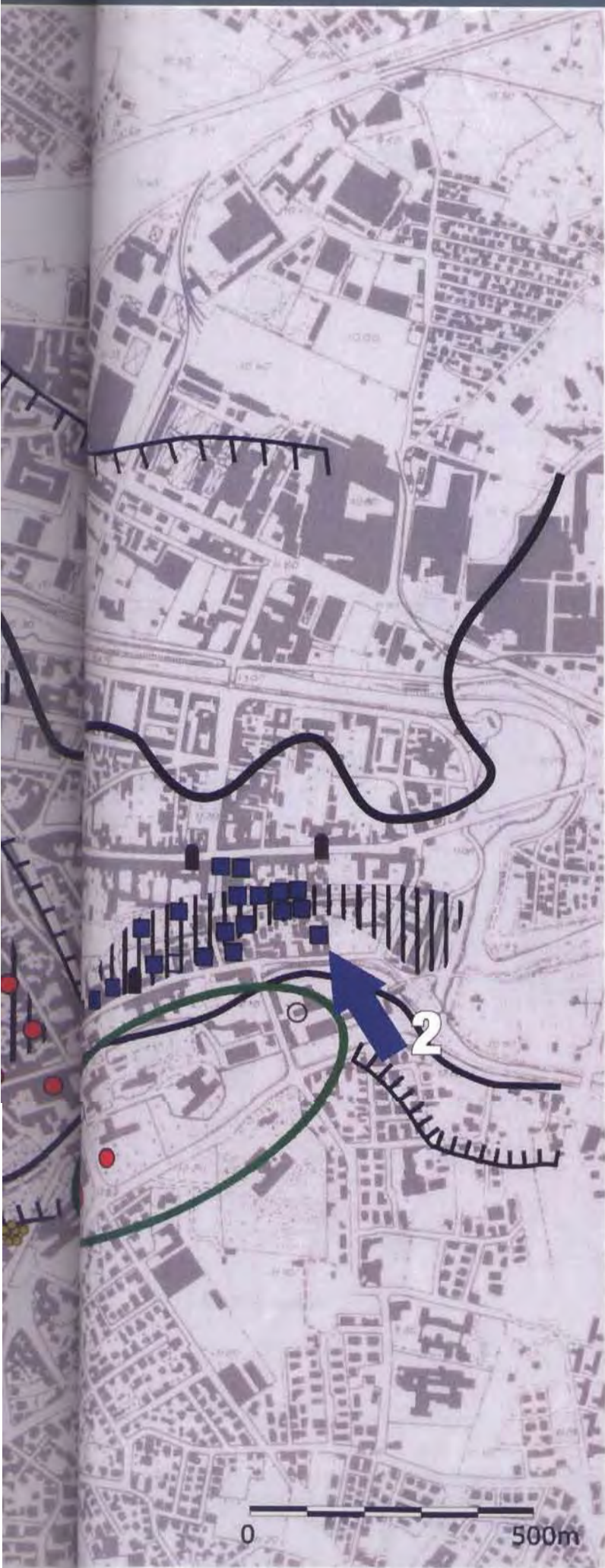

Tav. 1 - Padova, posizionamento degli scavi di palazzo Emo Capodilista-Tabacchi (1) e di via Tiepolo - via San Massimo (2).

Plošča št. 1 - Padova, lokacija arheoloških raziskav na območju palače Emo Capodilista-Tabacchi (1) in ulica Tiepolo - ulica San Massimo (2).

po deci ■ palizzata ○ coltivo 🍷 tesoretto

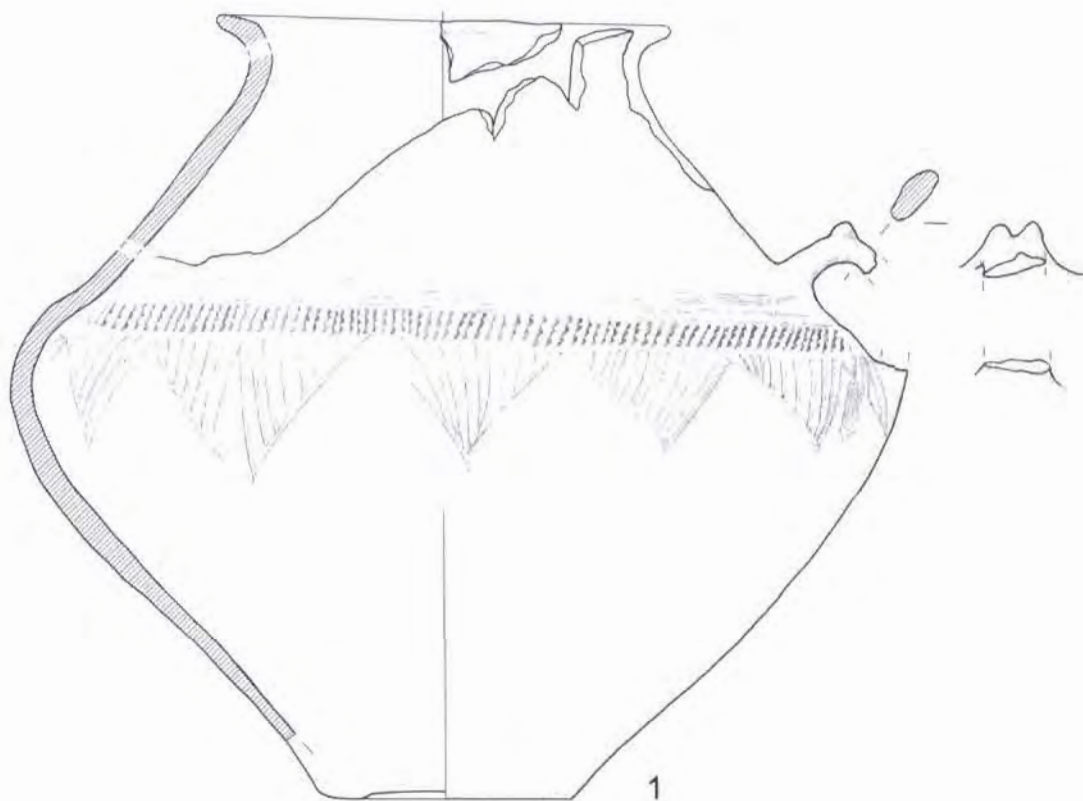
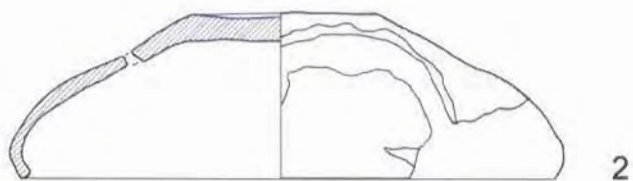
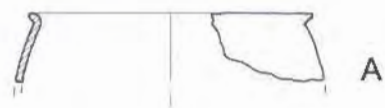

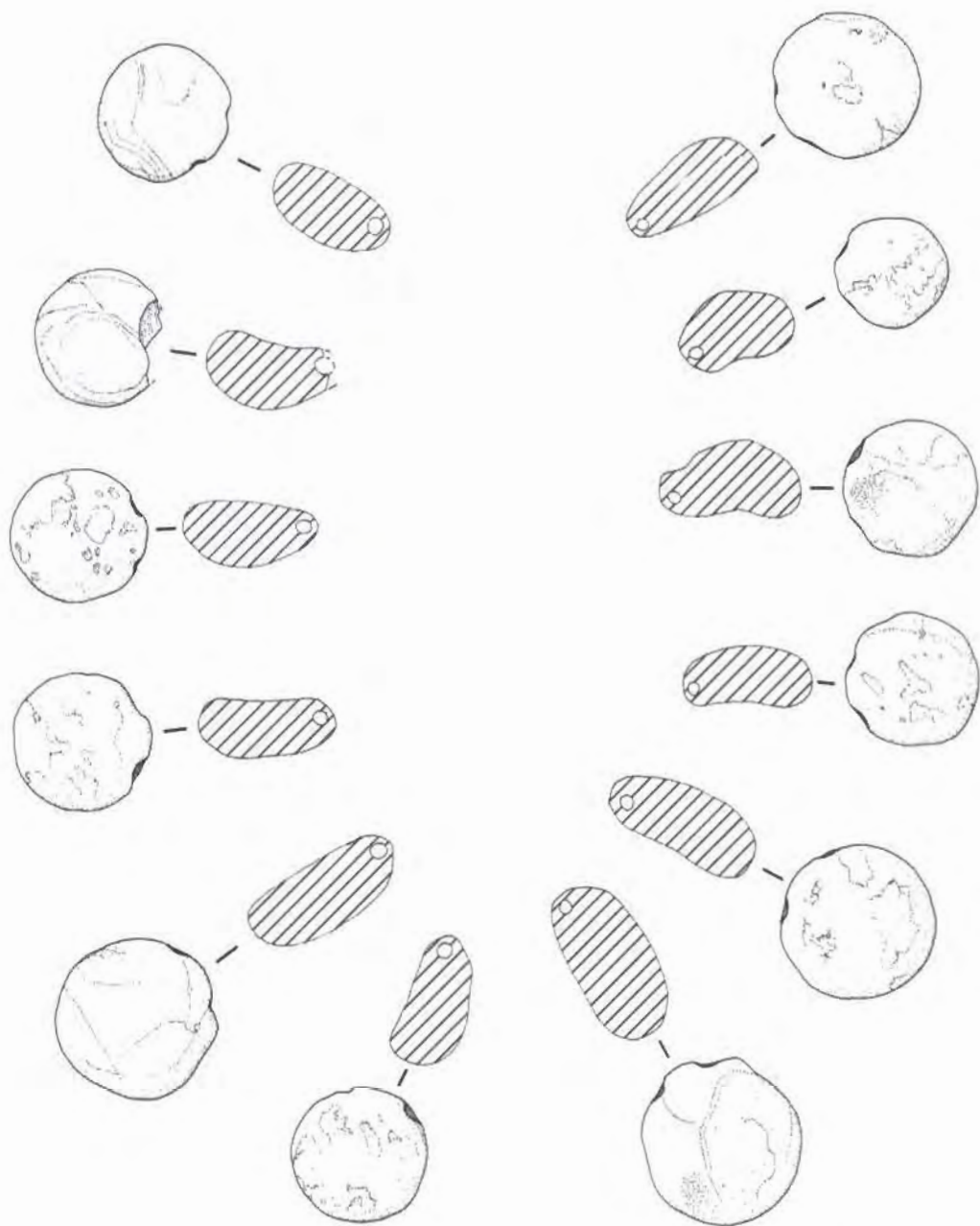

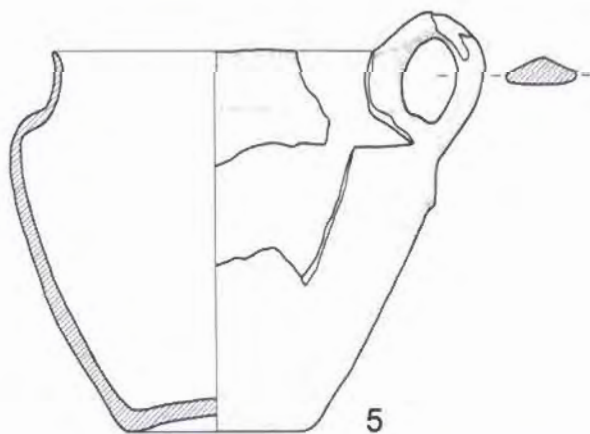
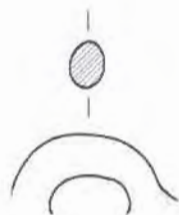
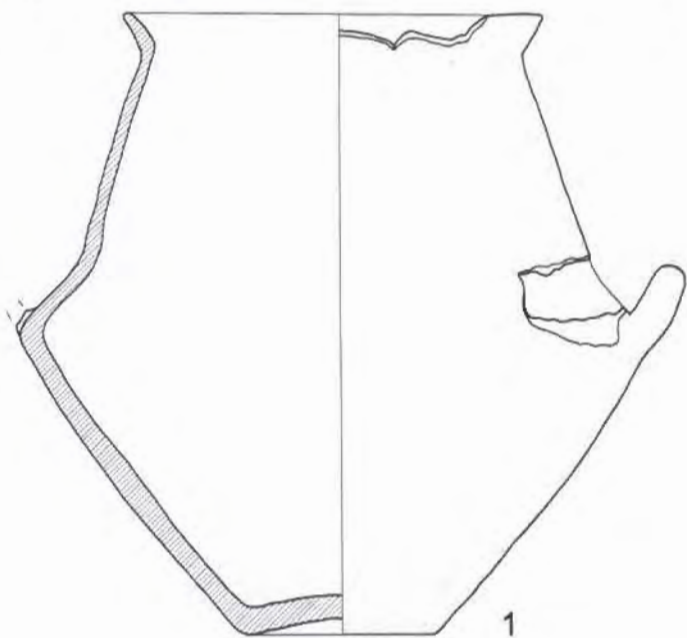
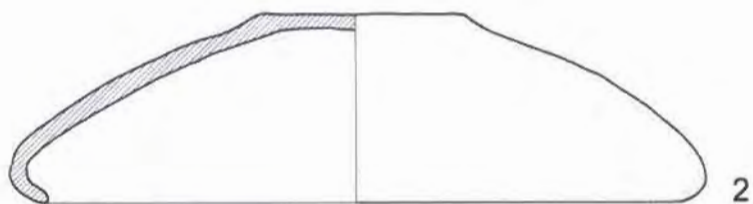
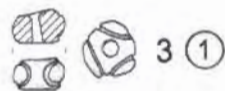

A

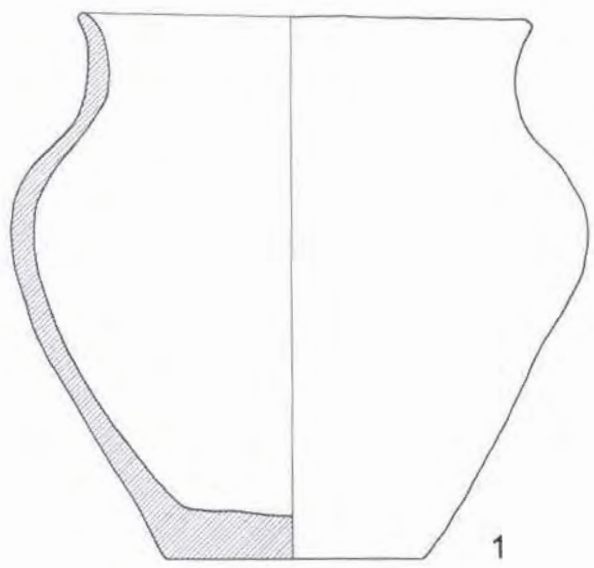
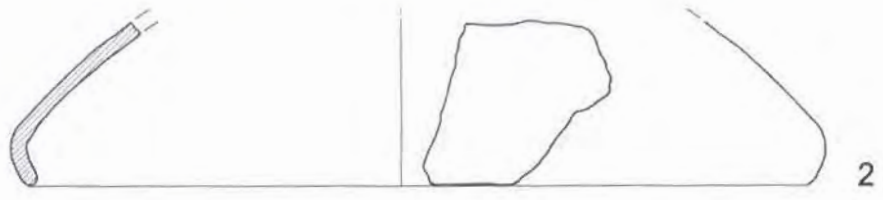

B

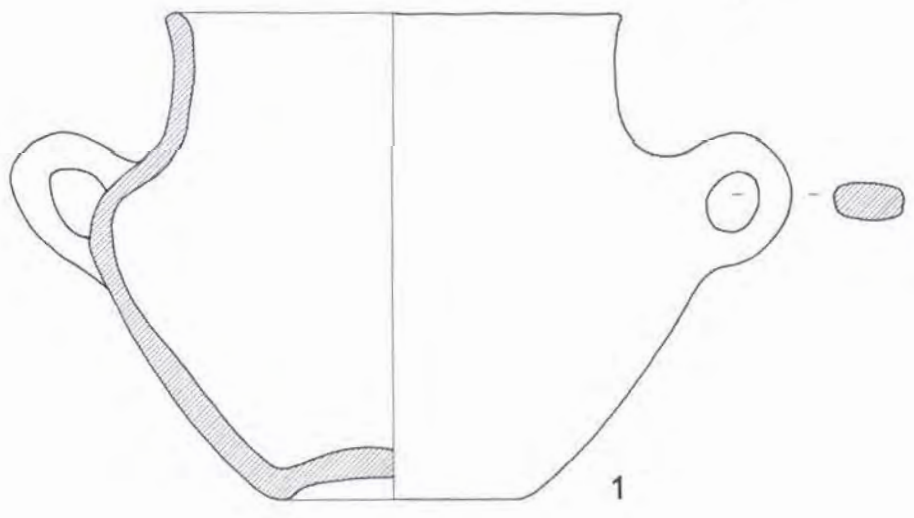
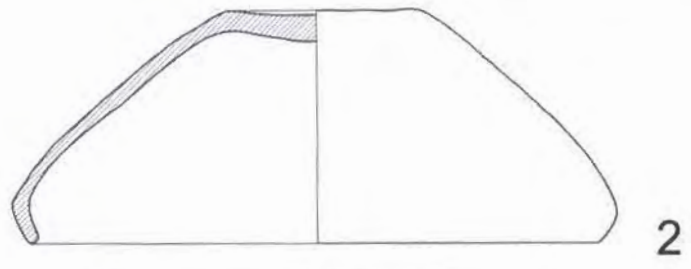

A

3

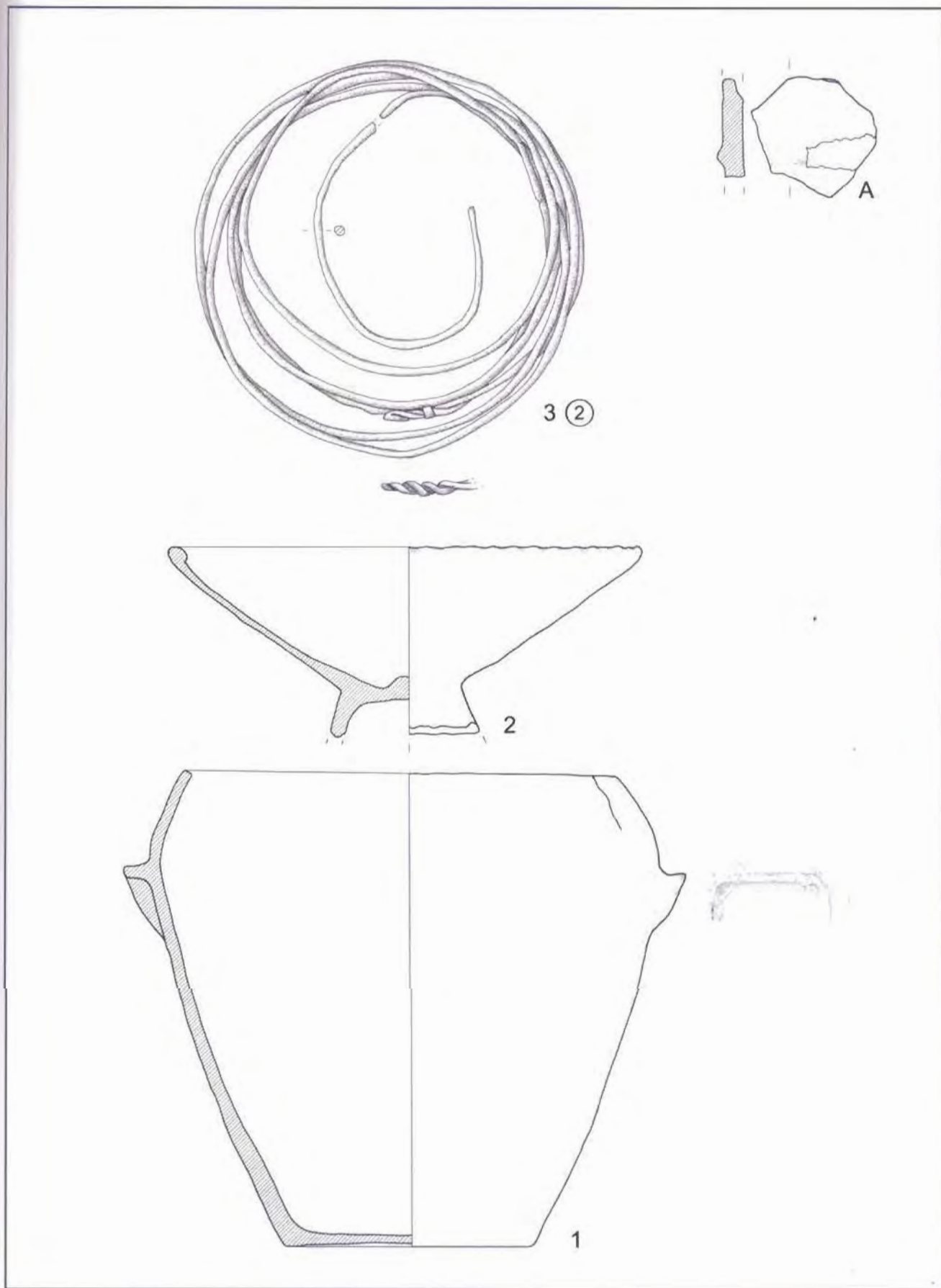

7 - Padova, palazzo Emo Capodilista-Tabacchi, tomba 607.

grob 673.

Plošća št. 7 - Padova, Palača Emo Capodilista-Tabacchi, grob 607.

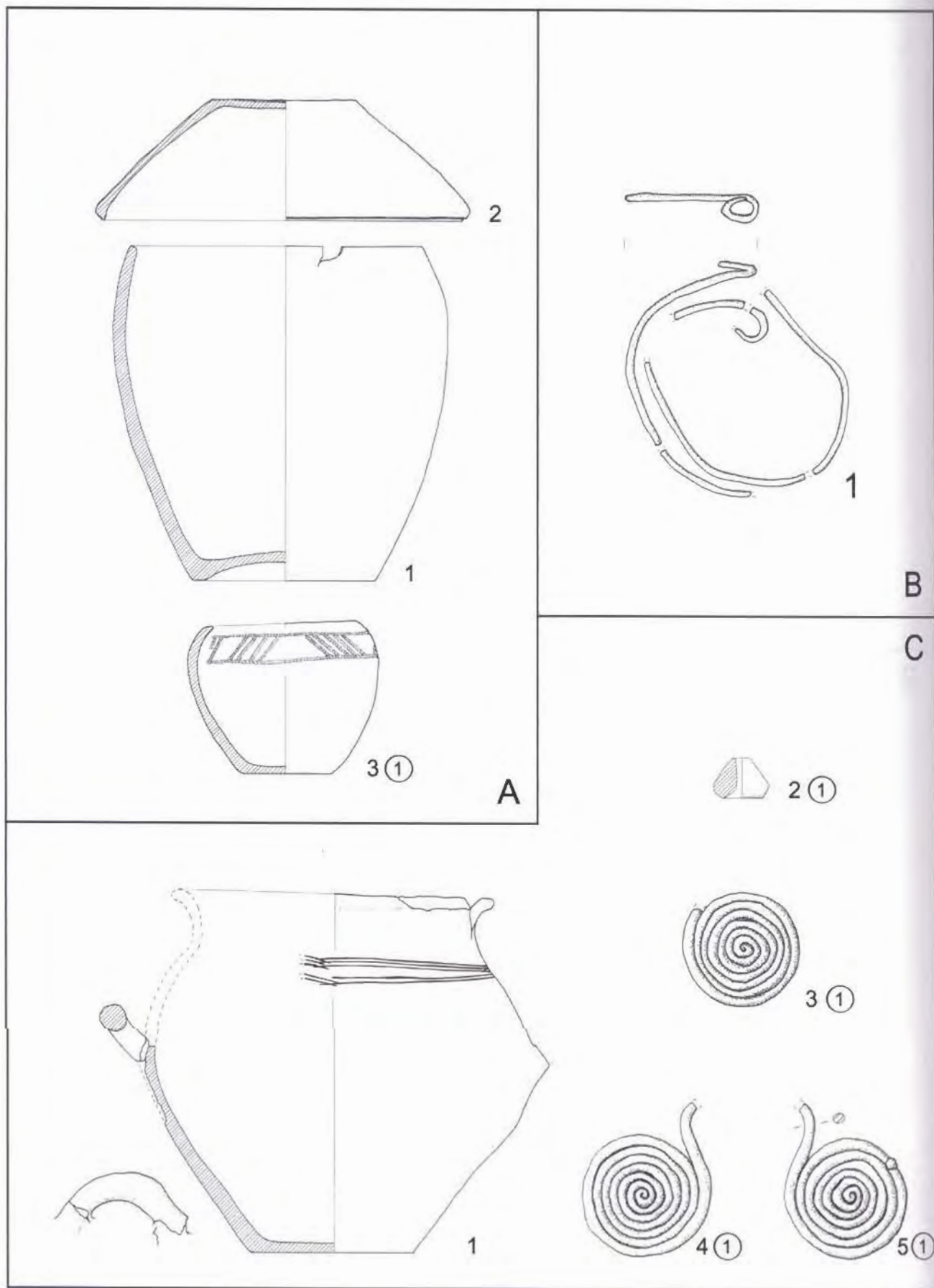

Tav. 8 - Padova, palazzo Emo Capodilista-Tabacchi, A: tomba 503; B: tomba 679; C: tomba 609.

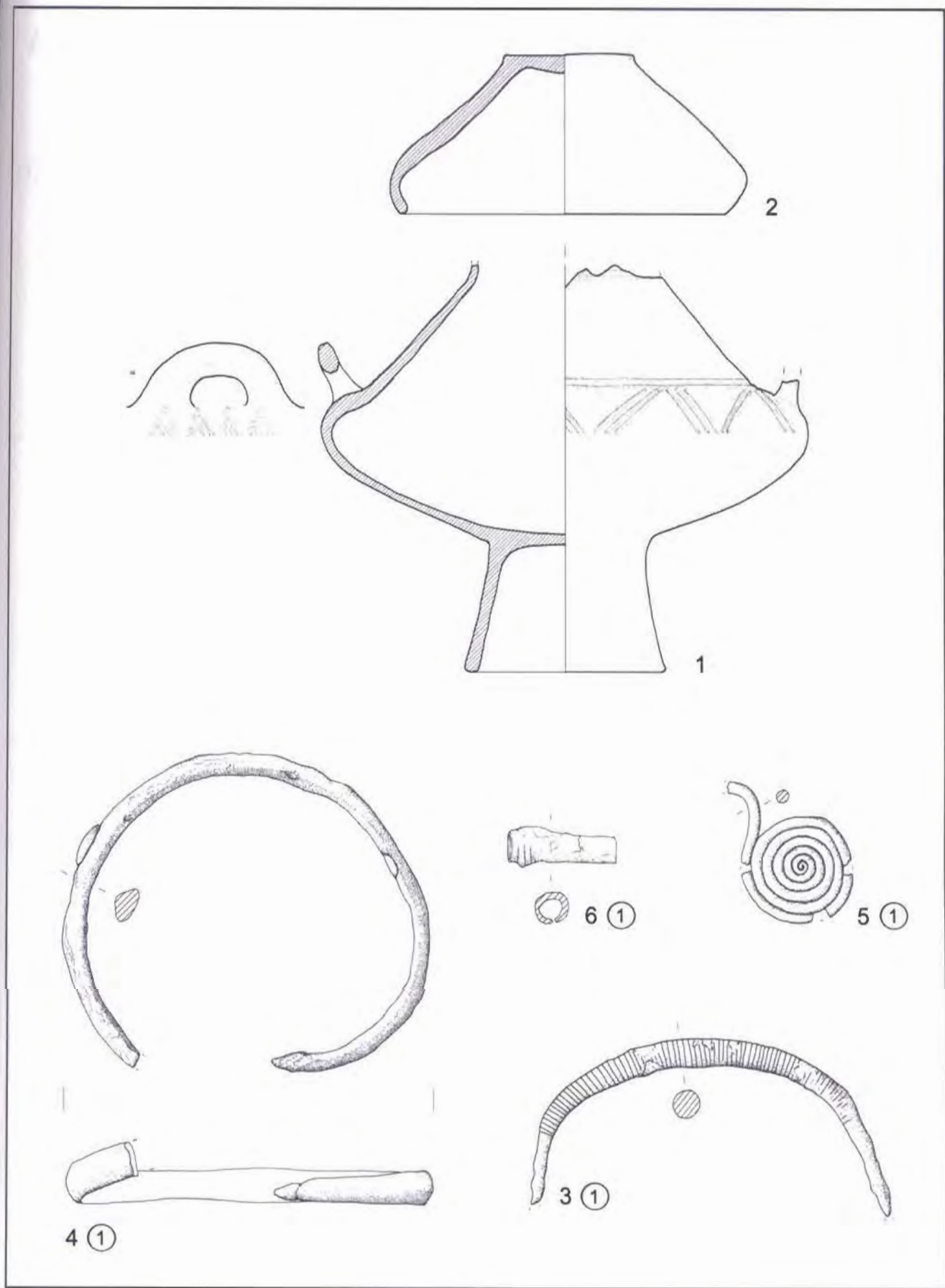

Pl. 9 - Padova, palazzo Emo Capodilista-Tabacchi, tomba 674.

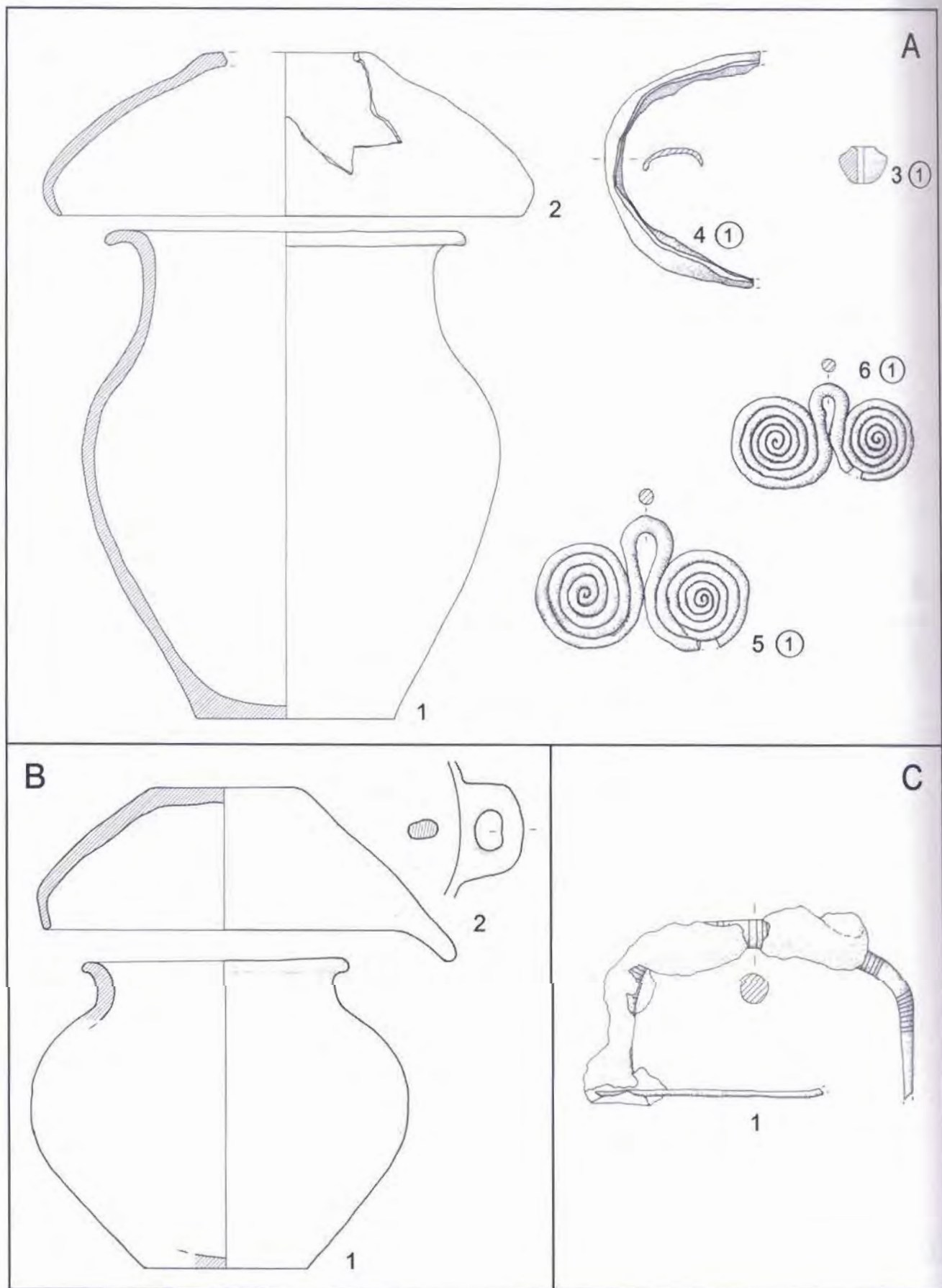

Tav. 10 - Padova, palazzo Emo Capodilista-Tabacchi, A: tomba 502; B: tomba 530; C: tomba 678.

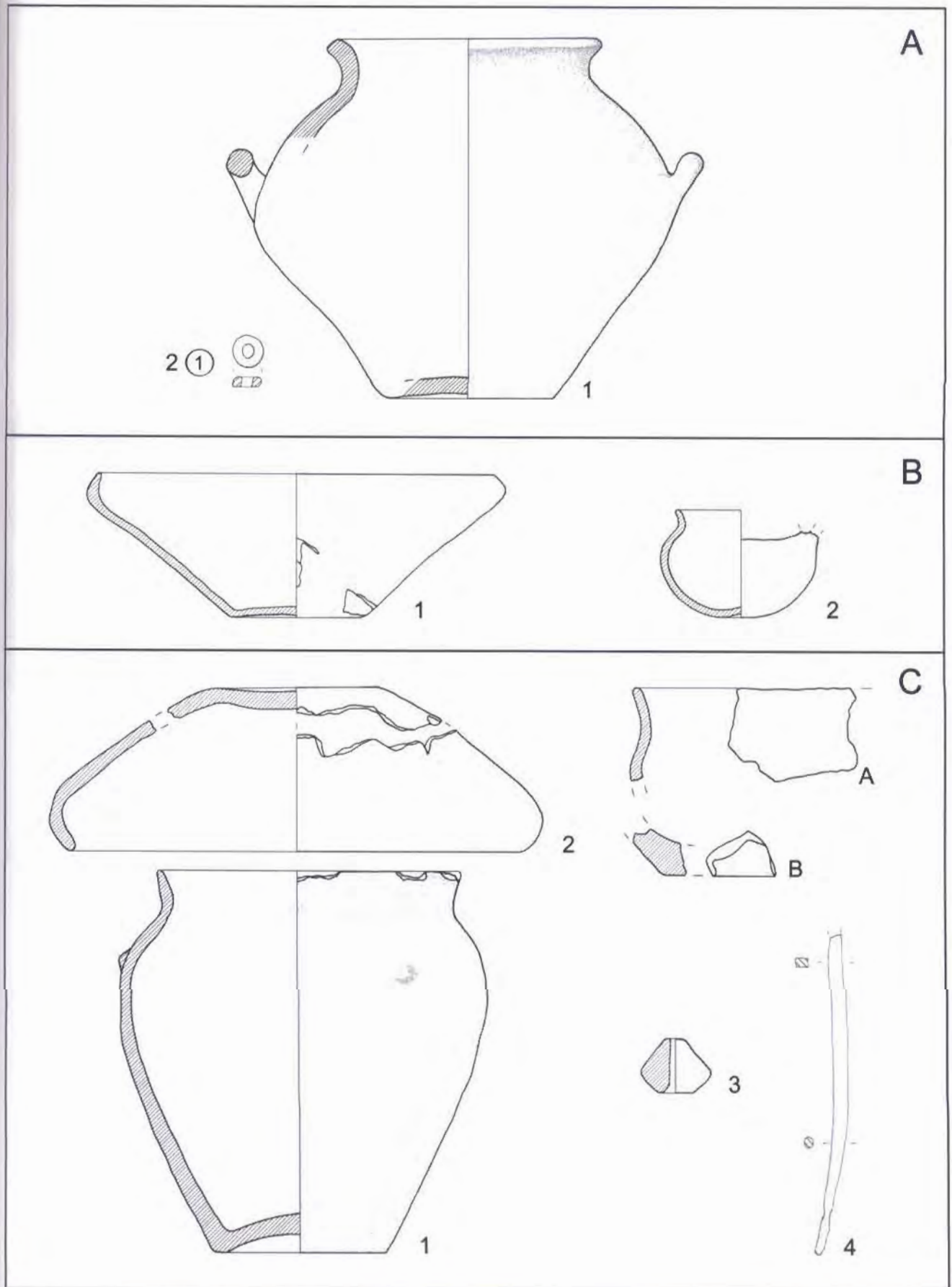

№ 11 - Padova, palazzo Emo Capodilista-Tabacchi, A: tomba 537; B: tomba 564; C: tomba 577.

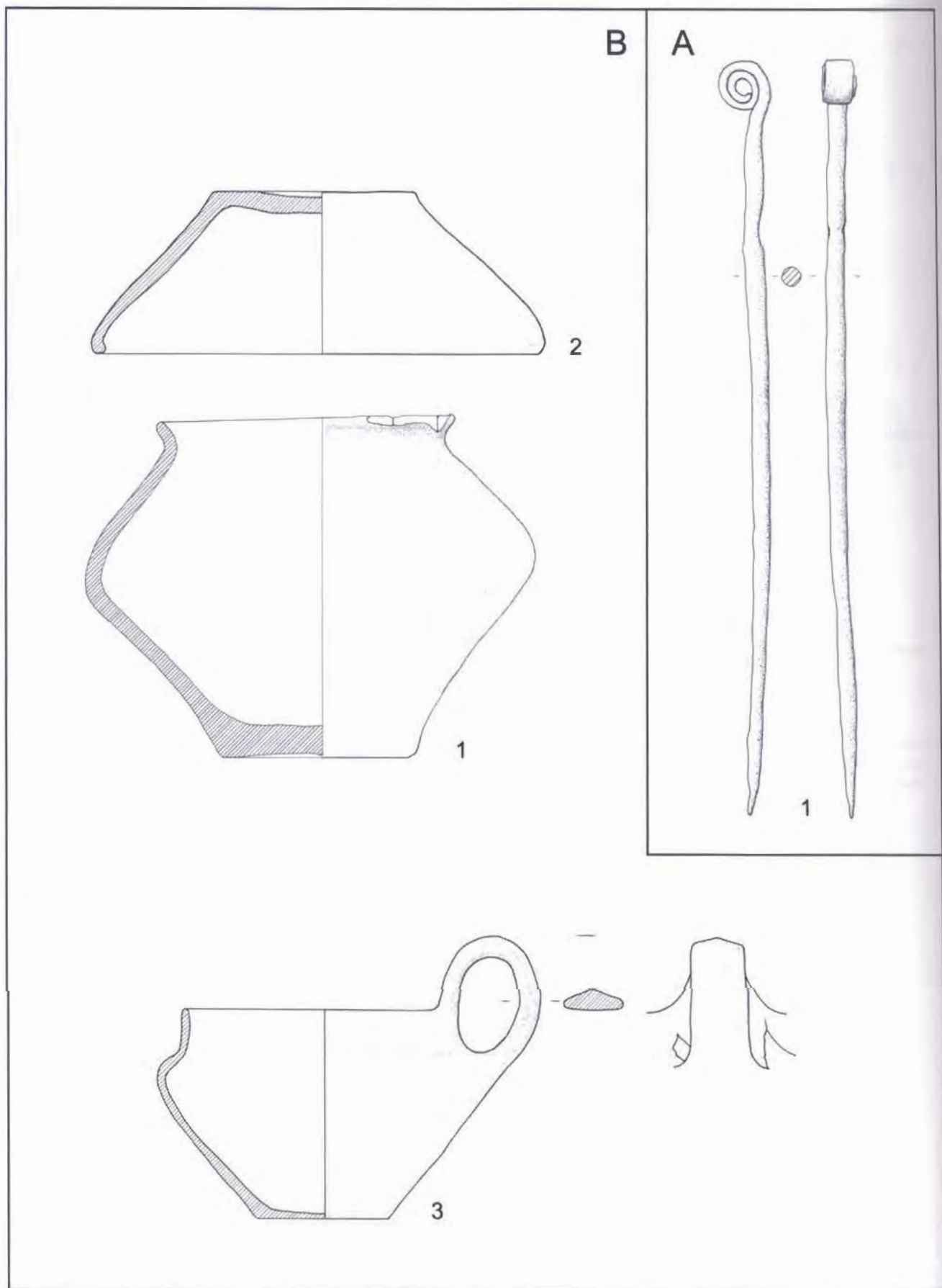

Tav. 12 - Padova, palazzo Emo Capodilista-Tabacchi, A: tomba 643; B: tomba 556.

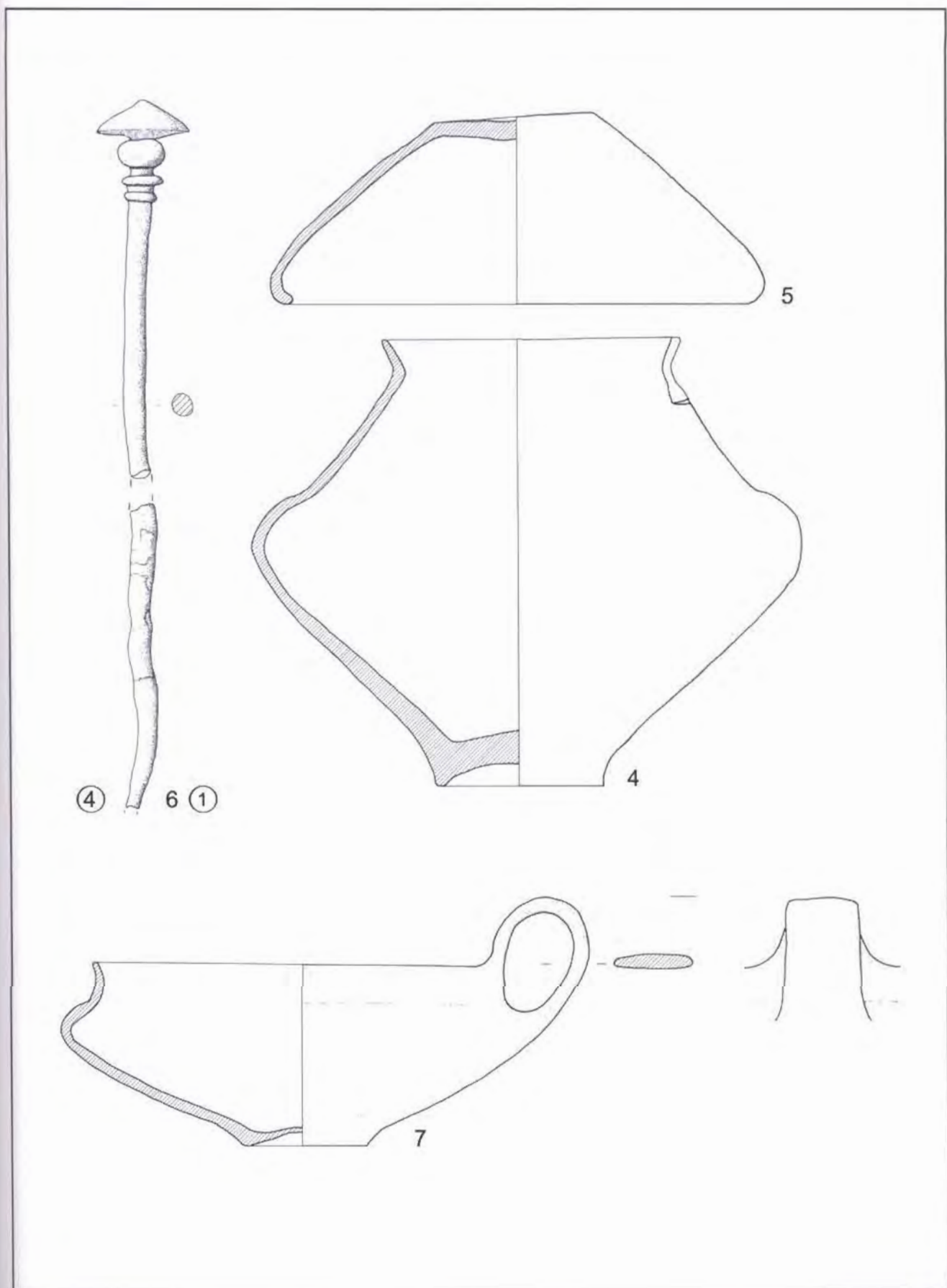

13 - Padova, palazzo Emo Capodilista-Tabacchi, tomba Emo 556.

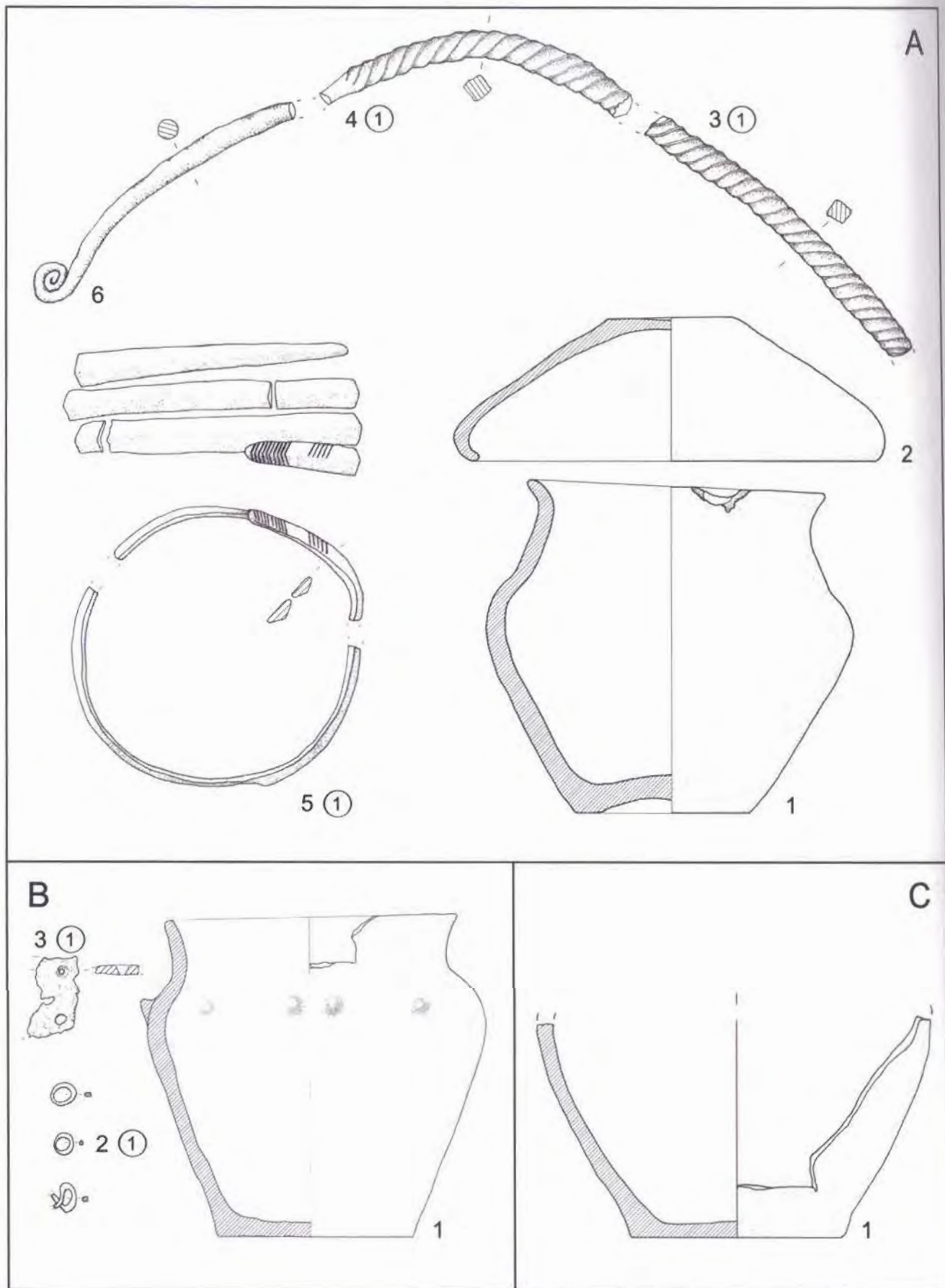

Tav. 14 - Padova, palazzo Emo Capodilista-Tabacchi, A: tomba 178; B: tomba 518; C: tomba 575.

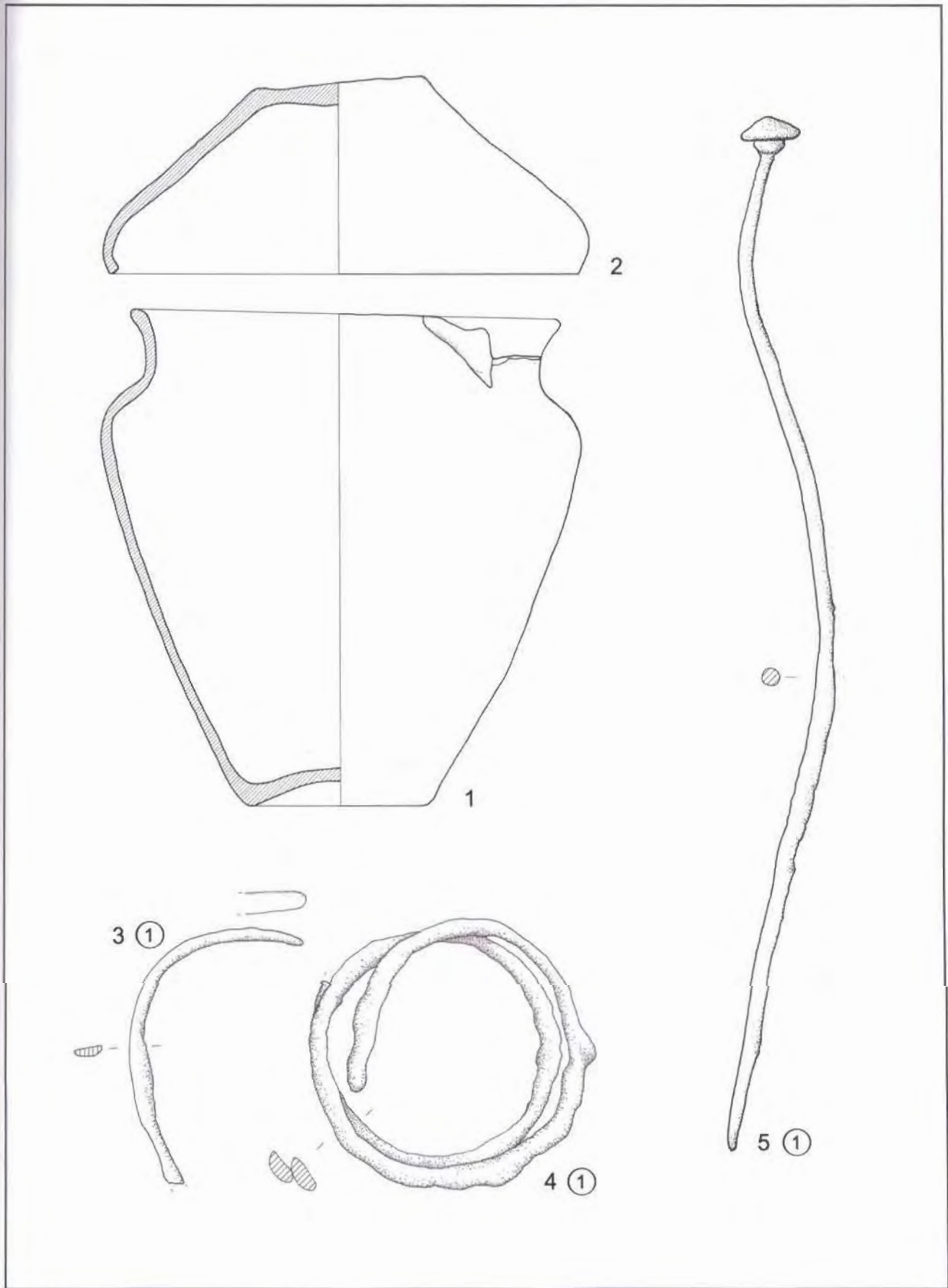
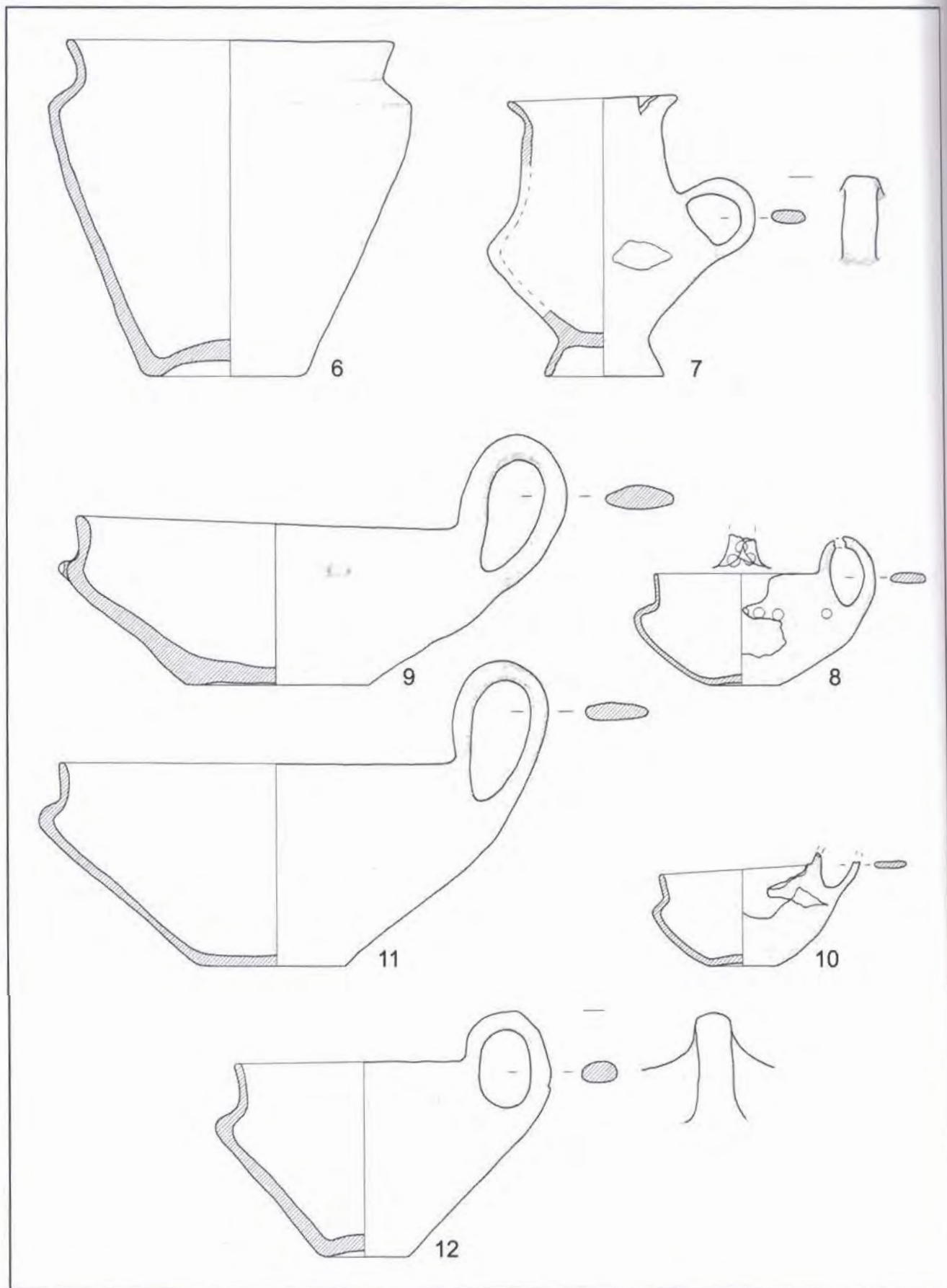

Fig. 15 - Padova, palazzo Emo Capodilista-Tabacchi, tomba 551.



Tav. 16 - Padova, palazzo Emo Capodilista-Tabacchi, tomba 551.

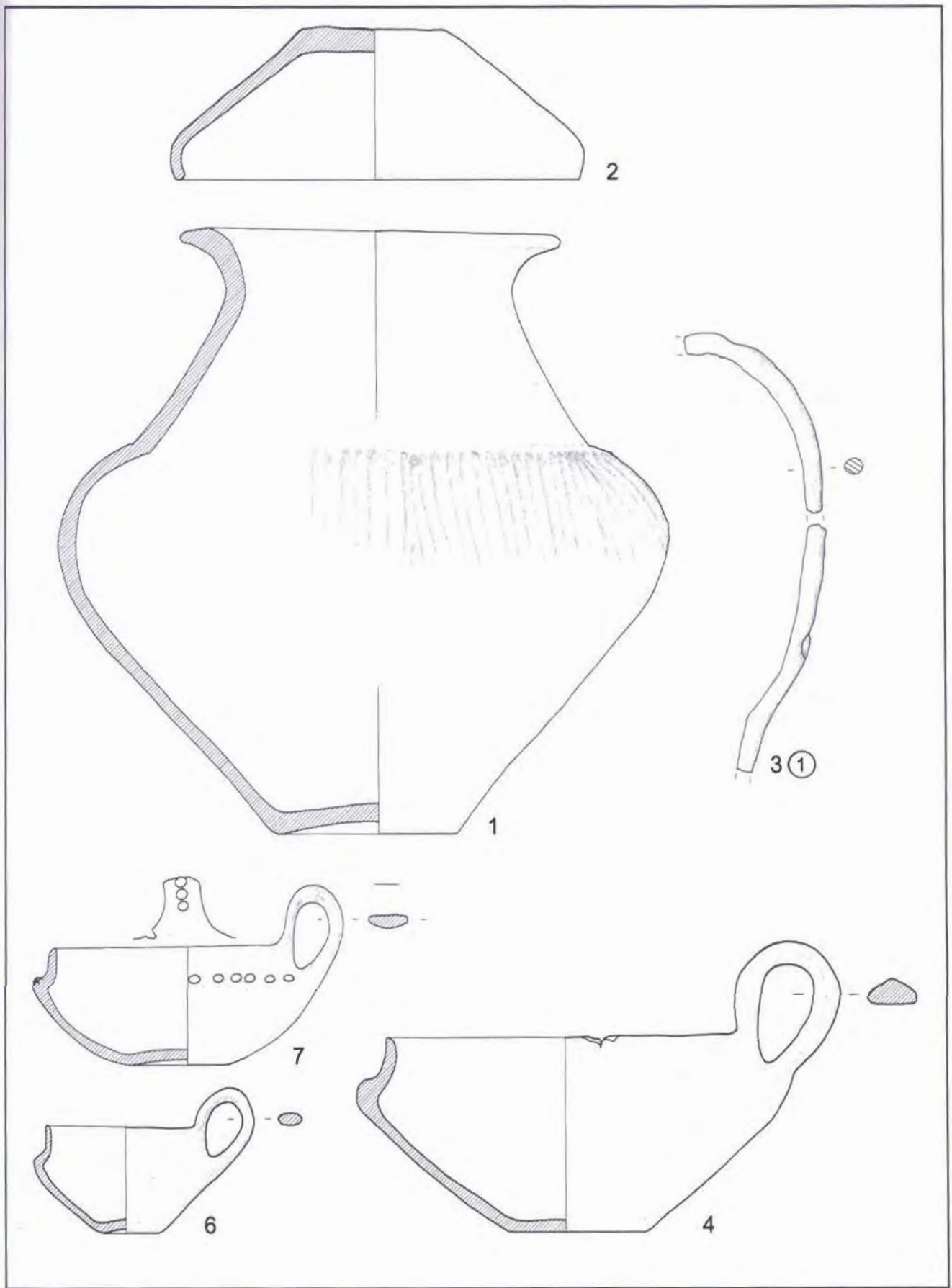
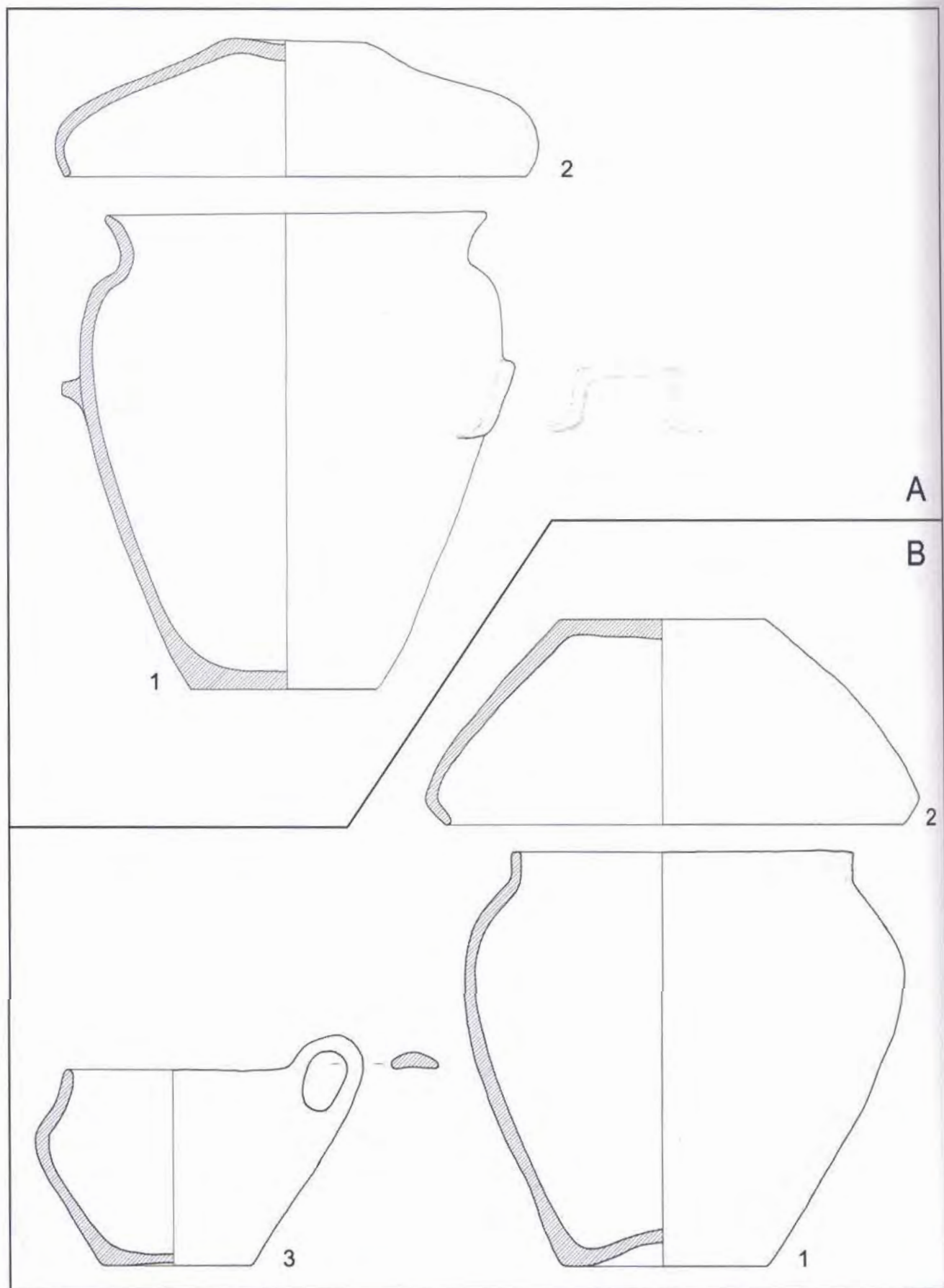
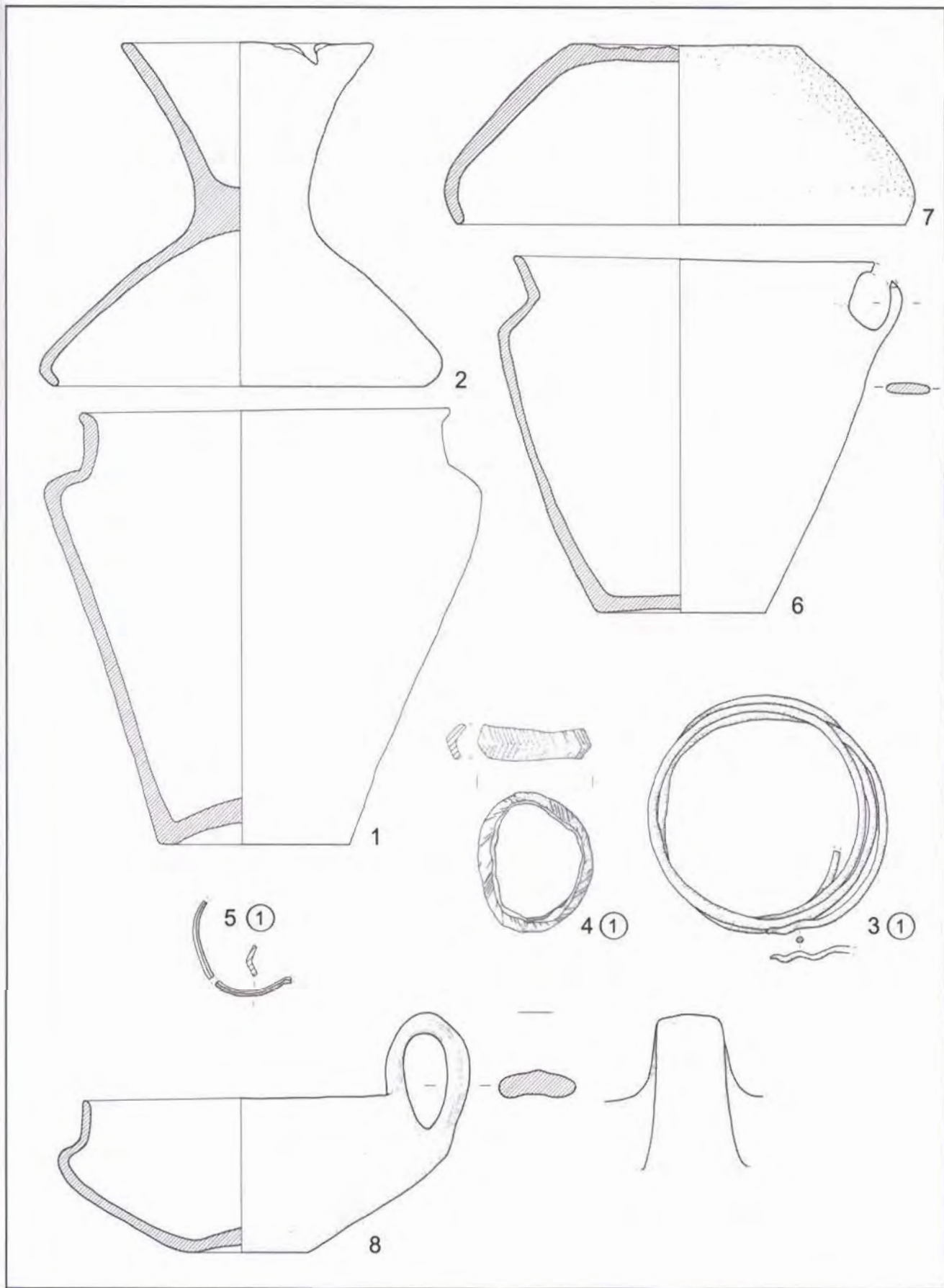

Fig. 17 - Padova, palazzo Emo Capodilista-Tabacchi, tomba 565.



Tav. 18 - Padova, palazzo Emo Capodilista-Tabacchi, A: tomba 529; B: tomba 578.

Tav. 1



št. 19 - Padova, palazzo Emo Capodilista-Tabacchi, tomba 581.

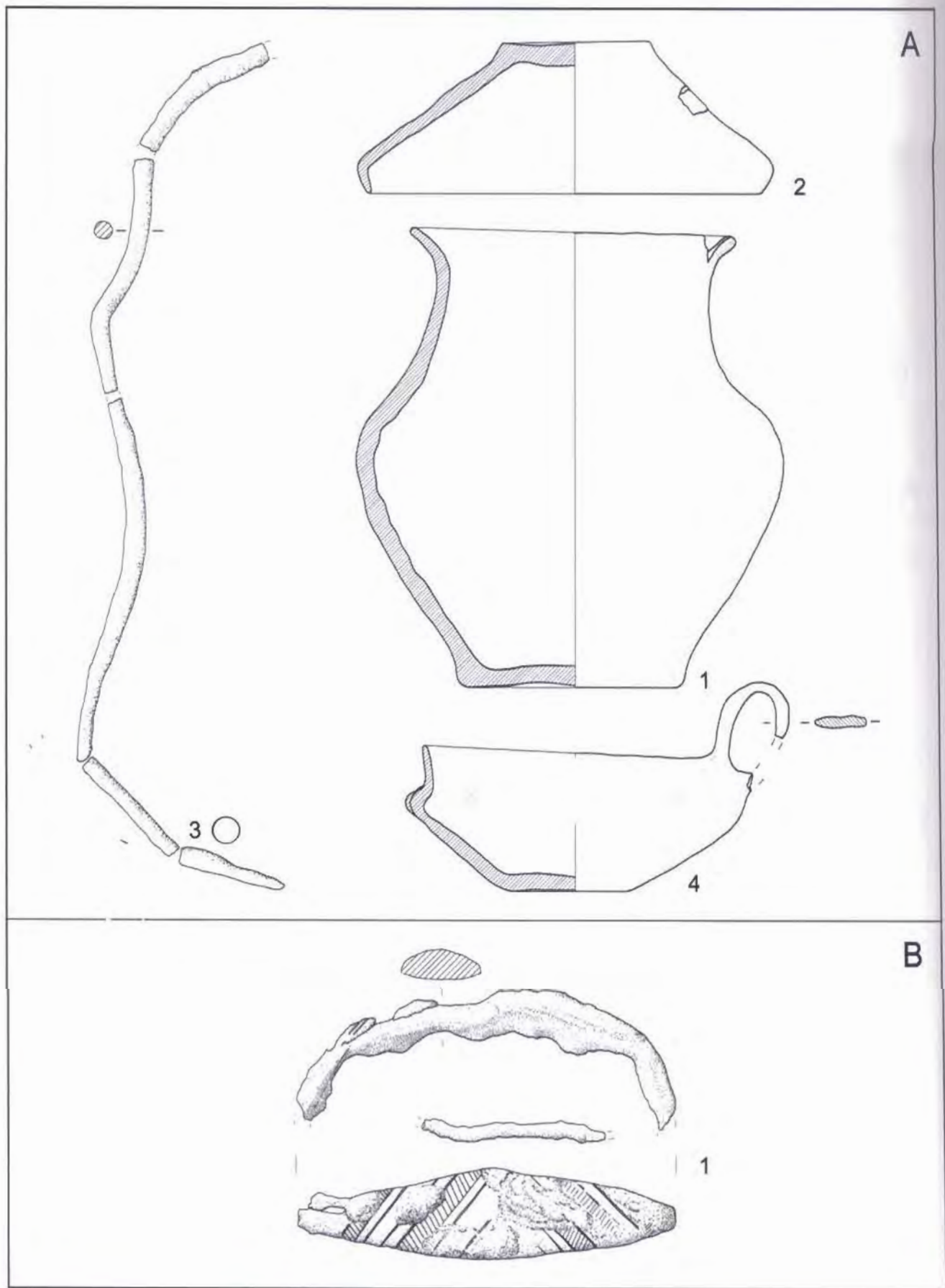

Tav. 20 - Padova, palazzo Emo Capodilista-Tabacchi, A: tomba 653; B: tomba 605.

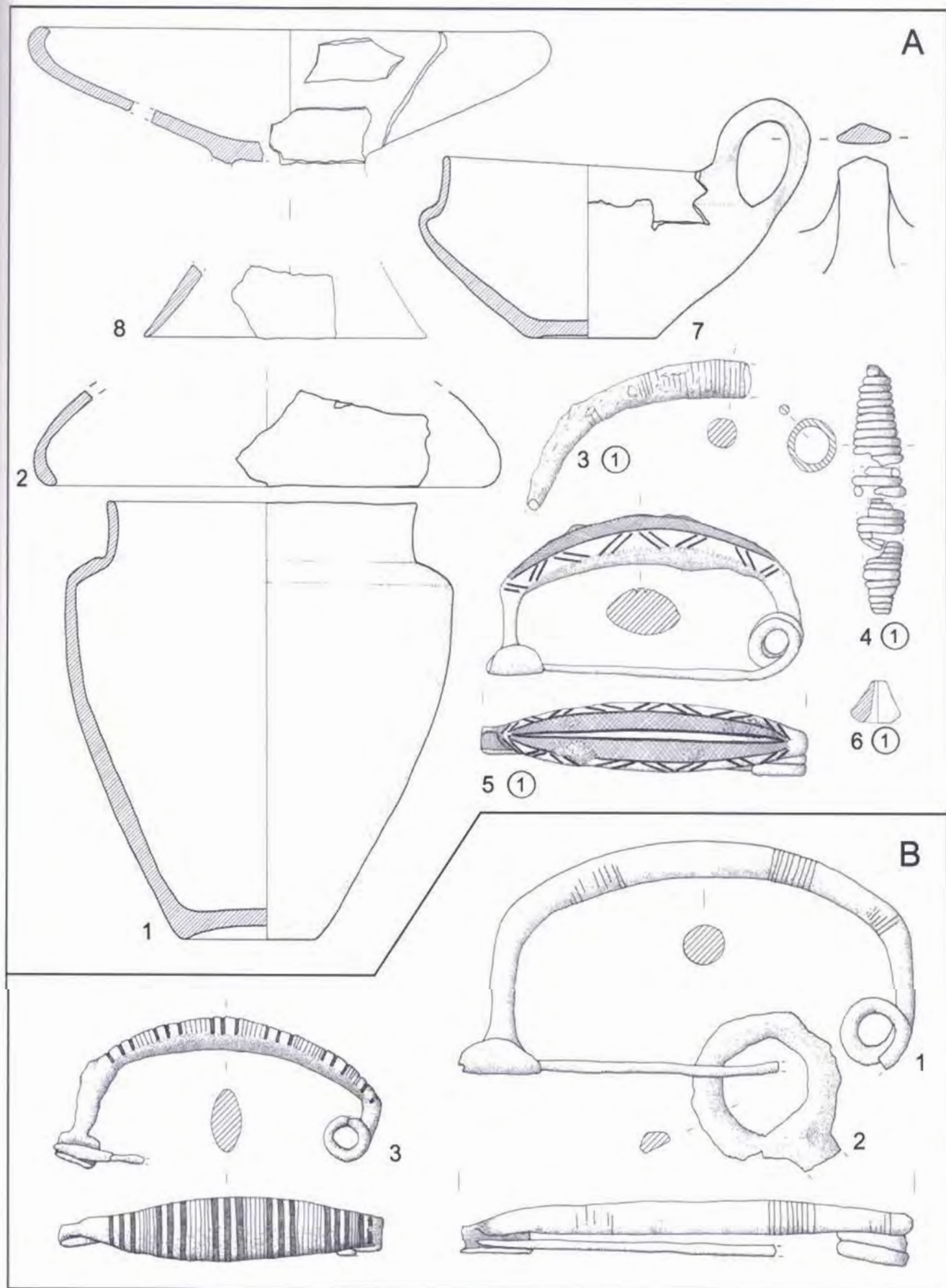
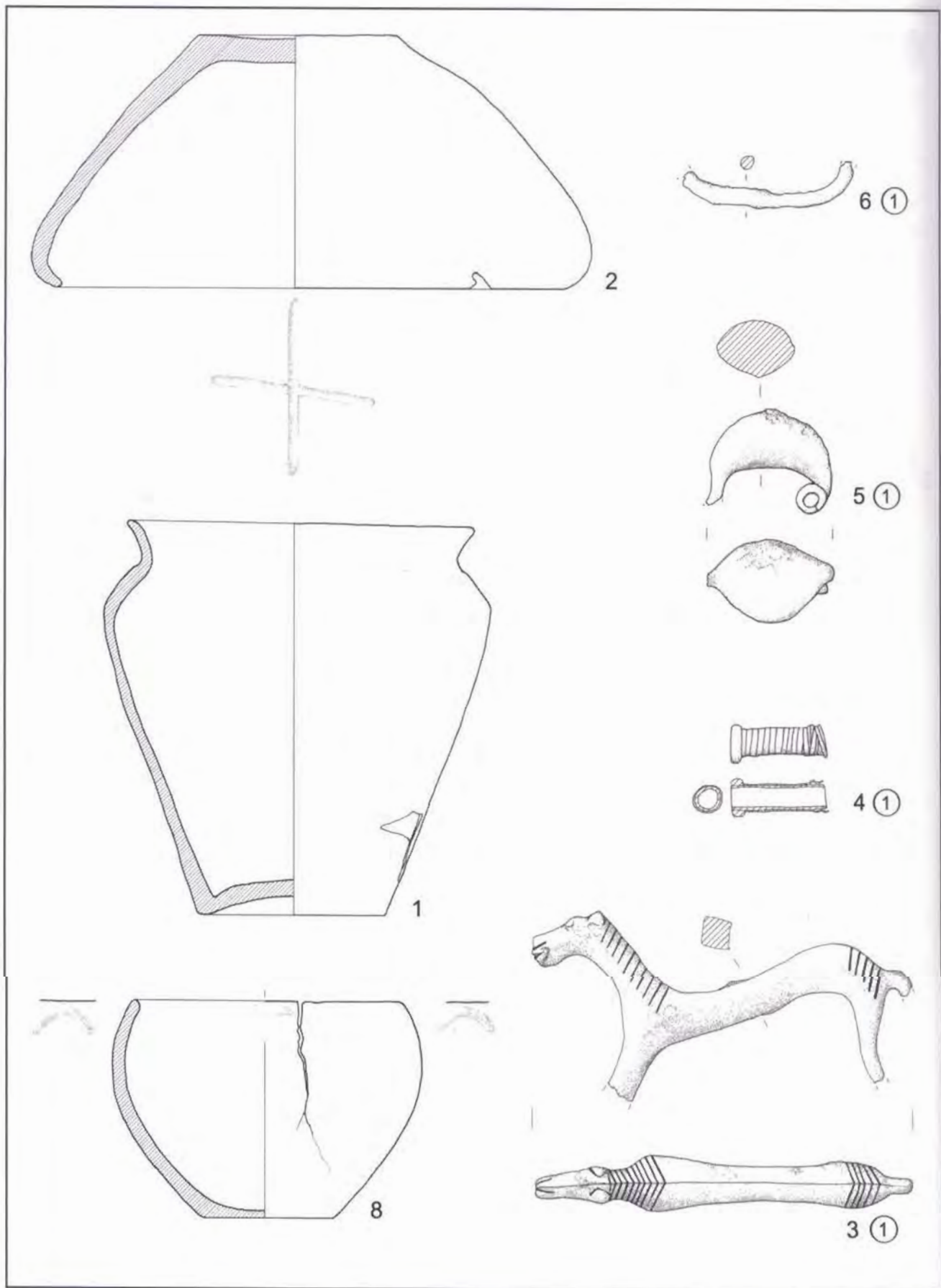
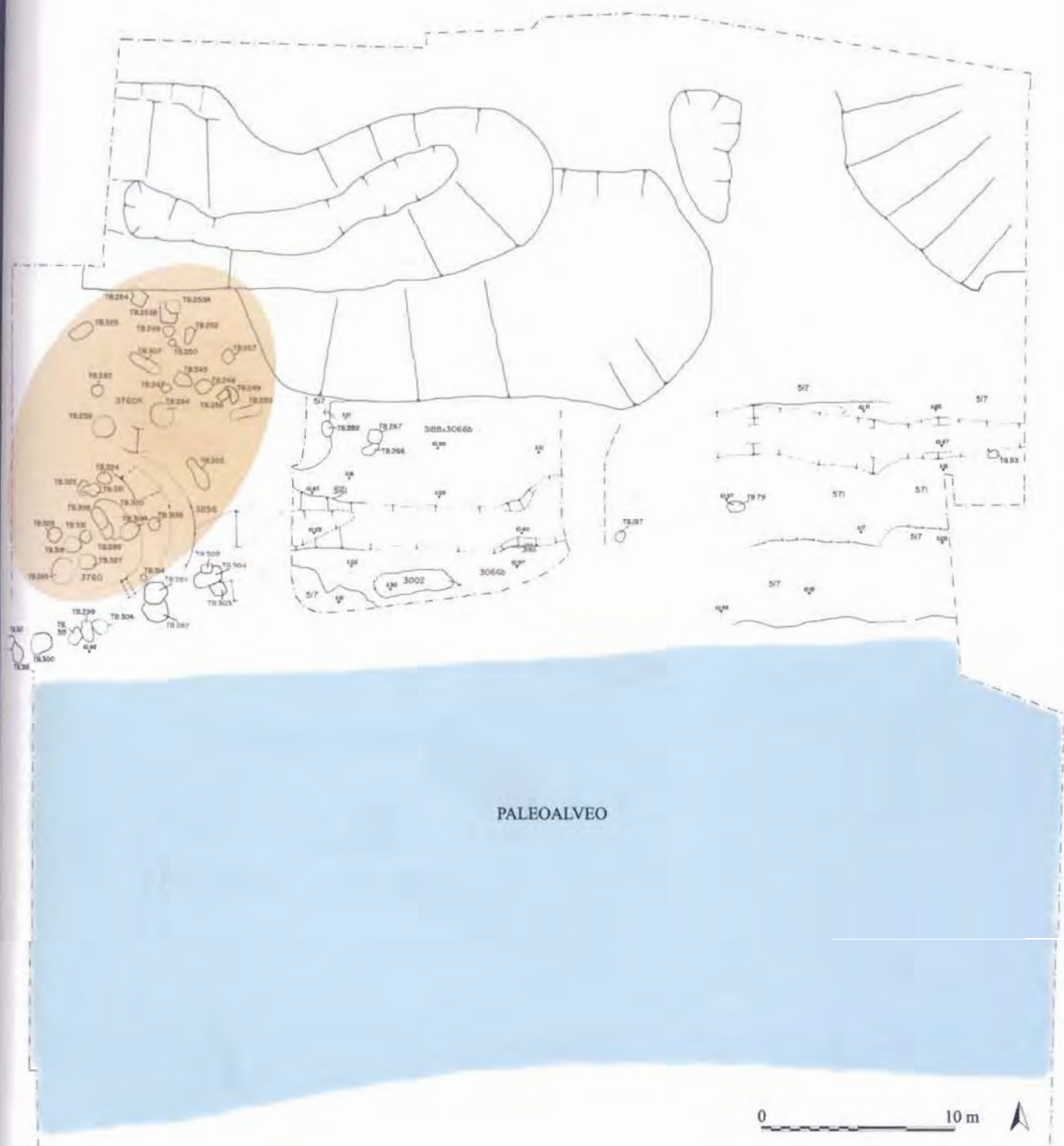

Fig. 21 - Padova, palazzo Emo Capodilista-Tabacchi, A: tomba 553; B: tomba 690.



Tav. 22 - Padova, palazzo Emo Capodilista-Tabacchi, tomba 652.



rv. 23 - Padova, via Tiepolo - via S. Massimo, 1990-1991, la necropoli delle fasi IIA-IIC (fine IX- primo quarto VII secolo a.C.), evidenzia il settore considerato.

Plóšča št. 23 - Padova, ulica Tiepolo - ulica S. Massimo, 1990-1991, grobišče v fazah IIA-IIC (konec 9. - prva četrtina 7. stoletja pr. n. št.) z označenim obravnavanim sektorjem



Tav. 24 - Padova, via Tiepolo - via S. Massimo, 1990-1991, settore nord-occidentale, fase IIA.

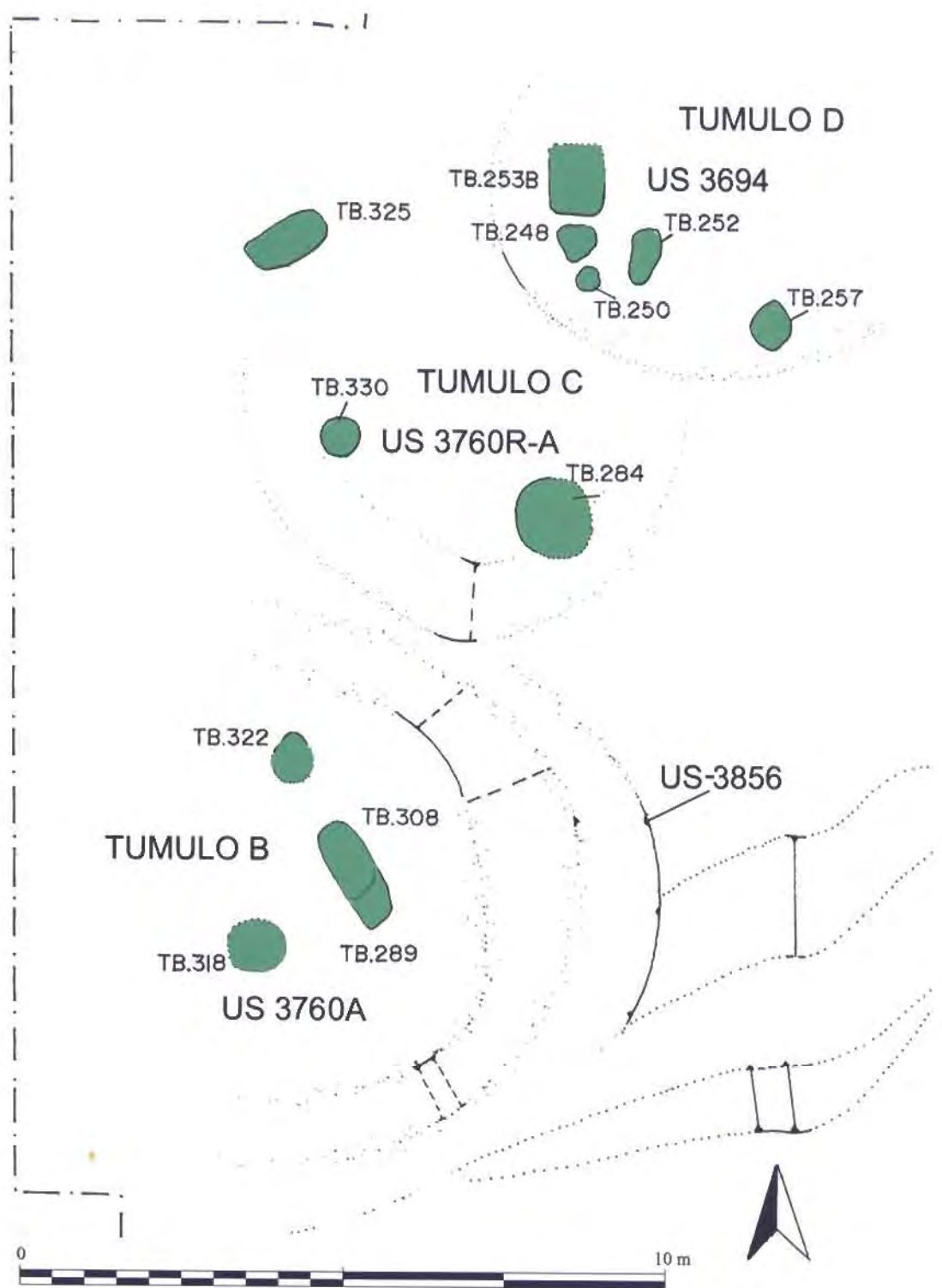

Pl. 25 - Padova, via Tiepolo - via S. Massimo, 1990-1991, settore nord-occidentale, fase IIB.

Plošča št. 25 - Padova, ulica Tiepolo - ulica S. Massimo, 1990-1991, severozahodni sektor, faza IIB.

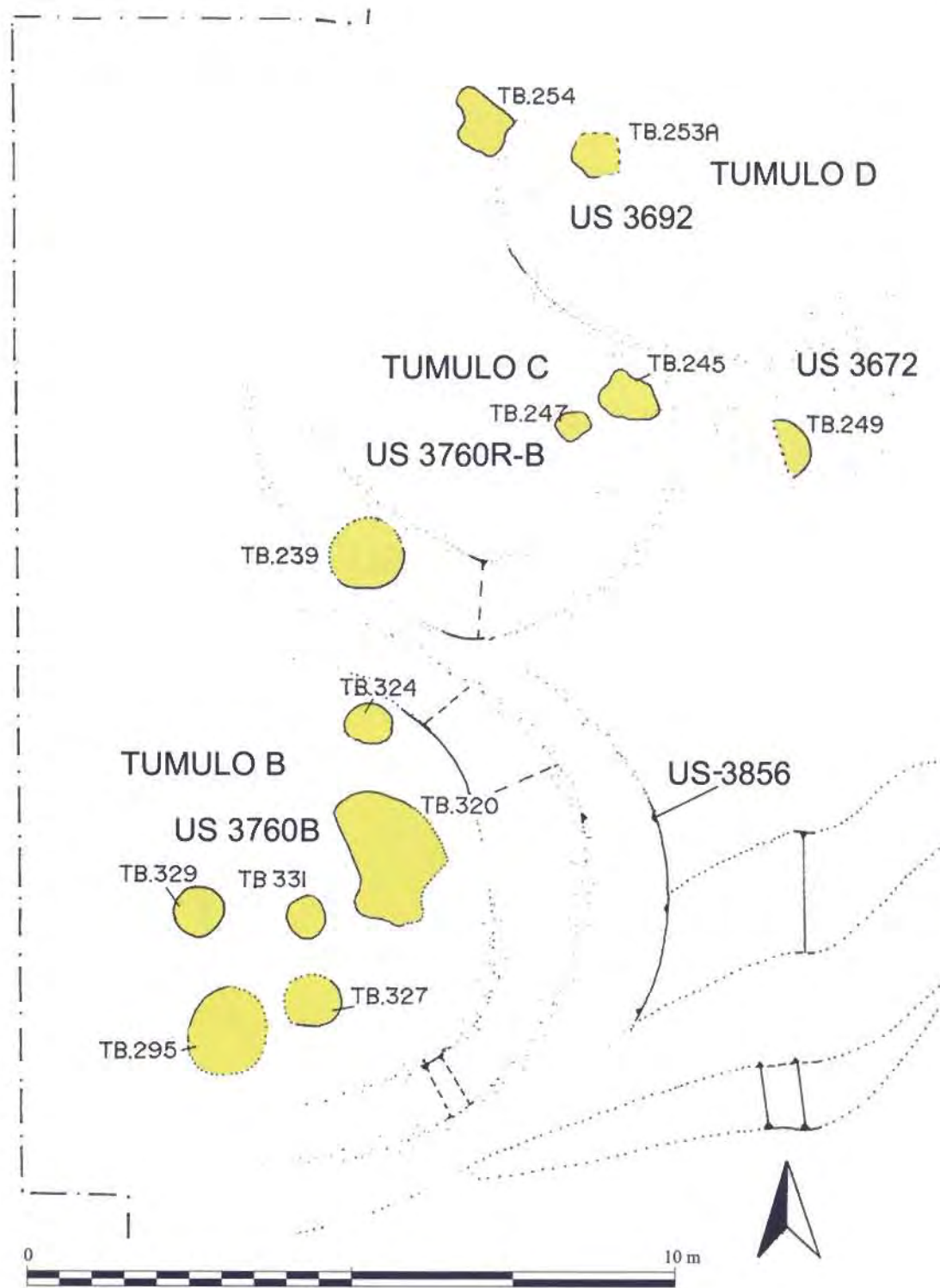

Tav. 26 - Padova, via Tiepolo - via S. Massimo, 1990-1991, settore nord-occidentale, fase IIC.

Tav. 2

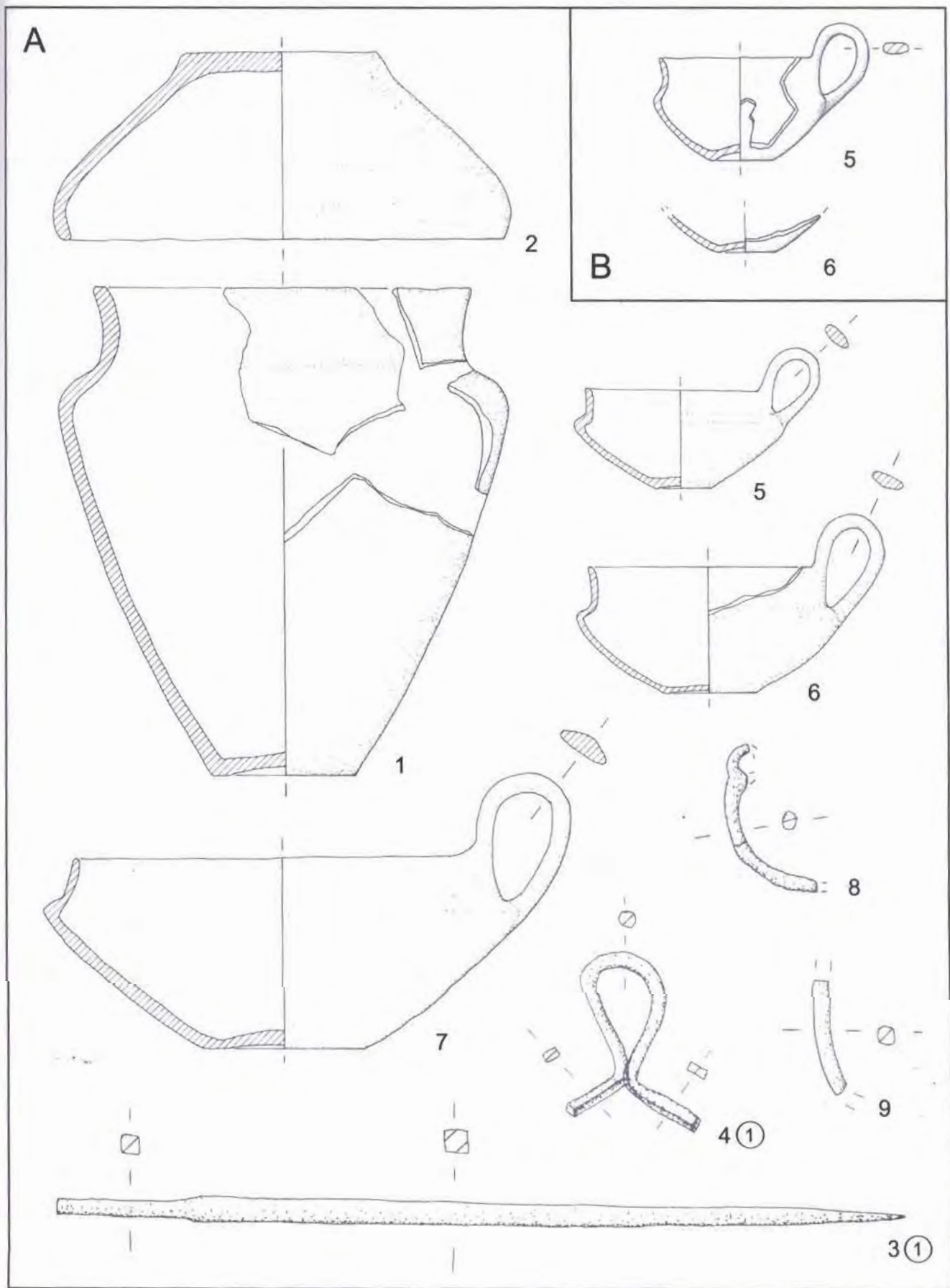

Tav. 27 - Padova, via Tiepolo - via S. Massimo, A: tomba 313A; B: tomba 258.

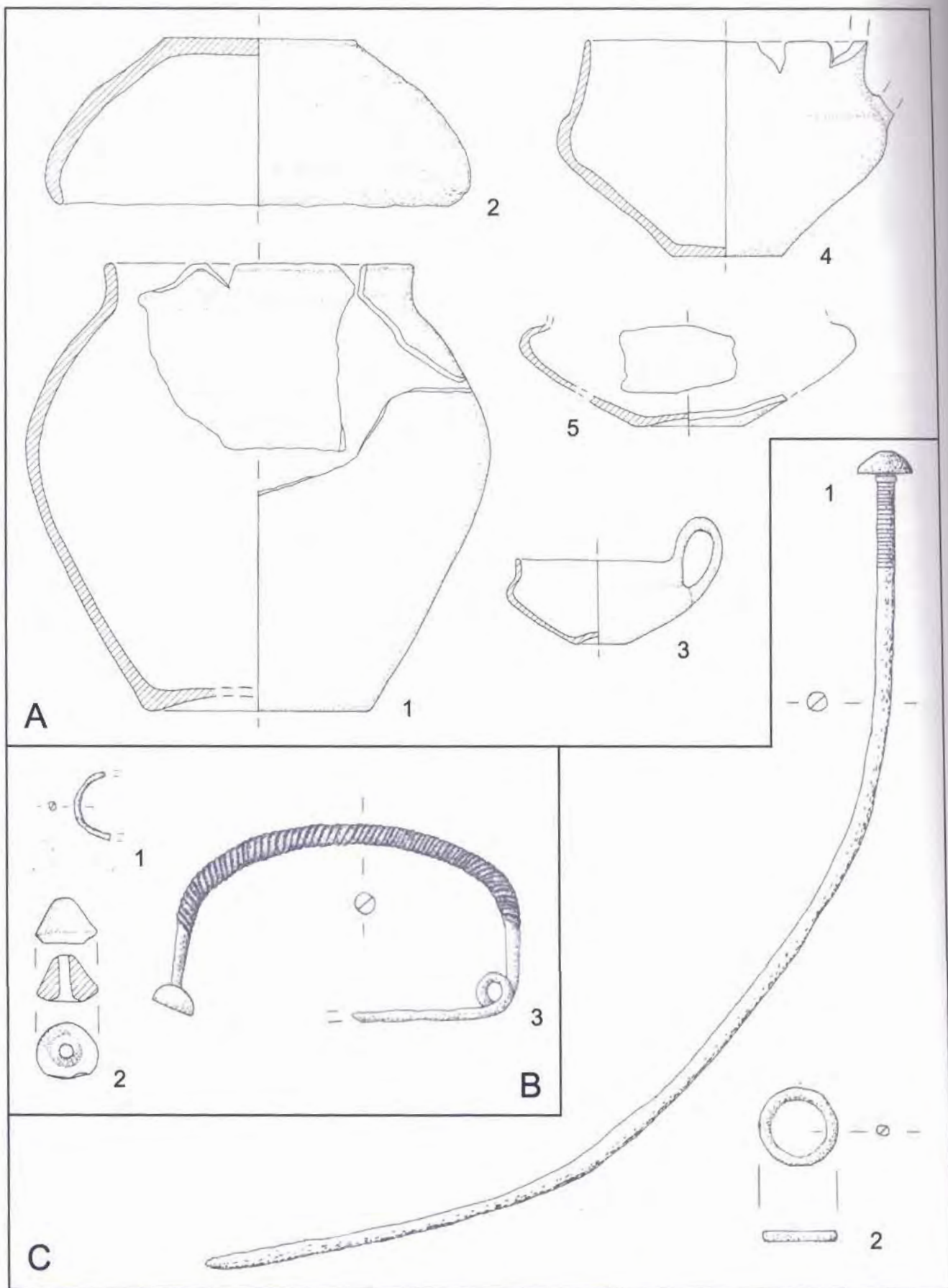

Tav. 28 - Padova, via Tiepolo - via S. Massimo, A; tomba 313B; B; tomba 305; C: tomba 307.

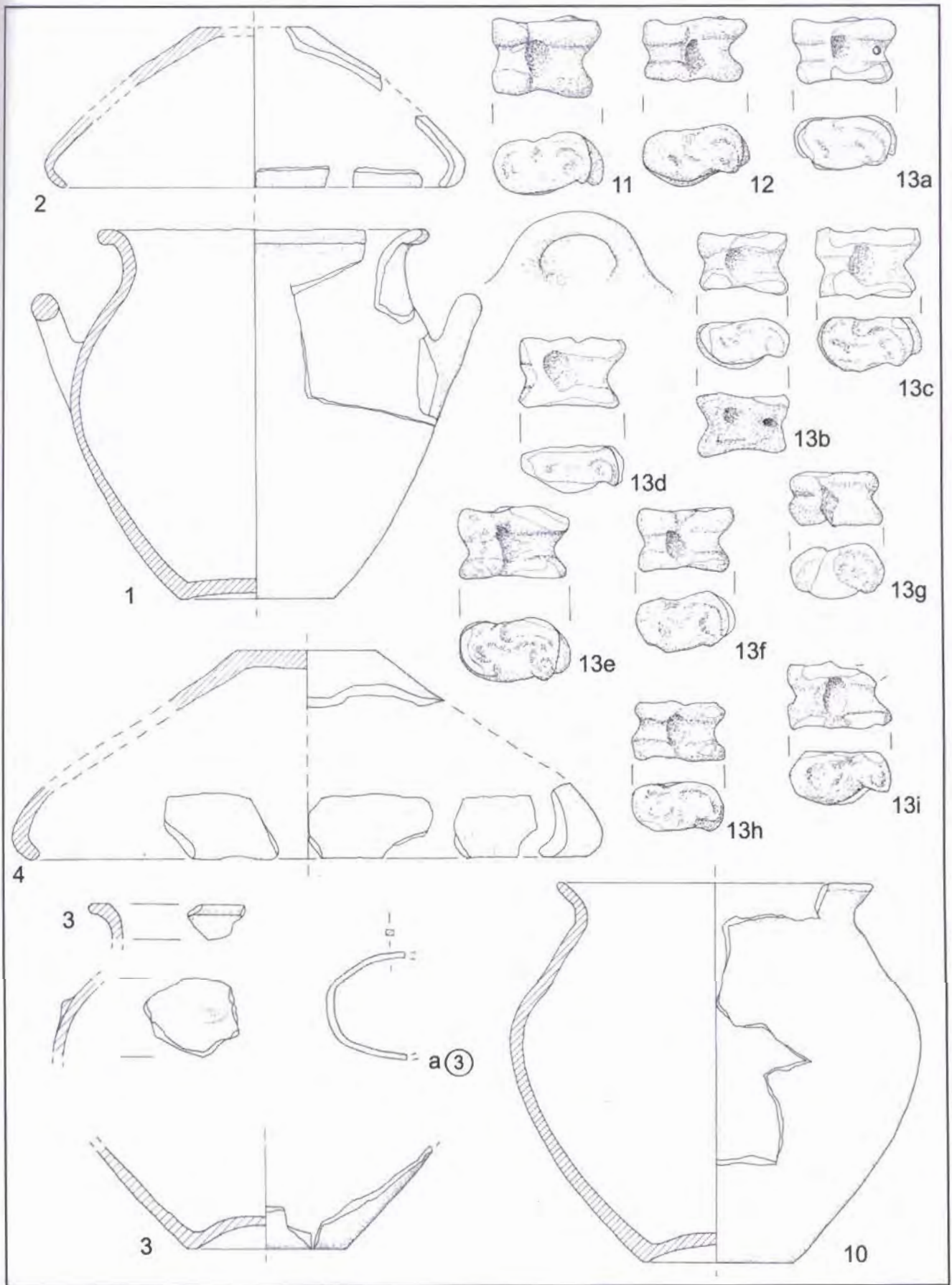

Tav. 29 - Padova, via Tiepolo - via S. Massimo, tomba 321.

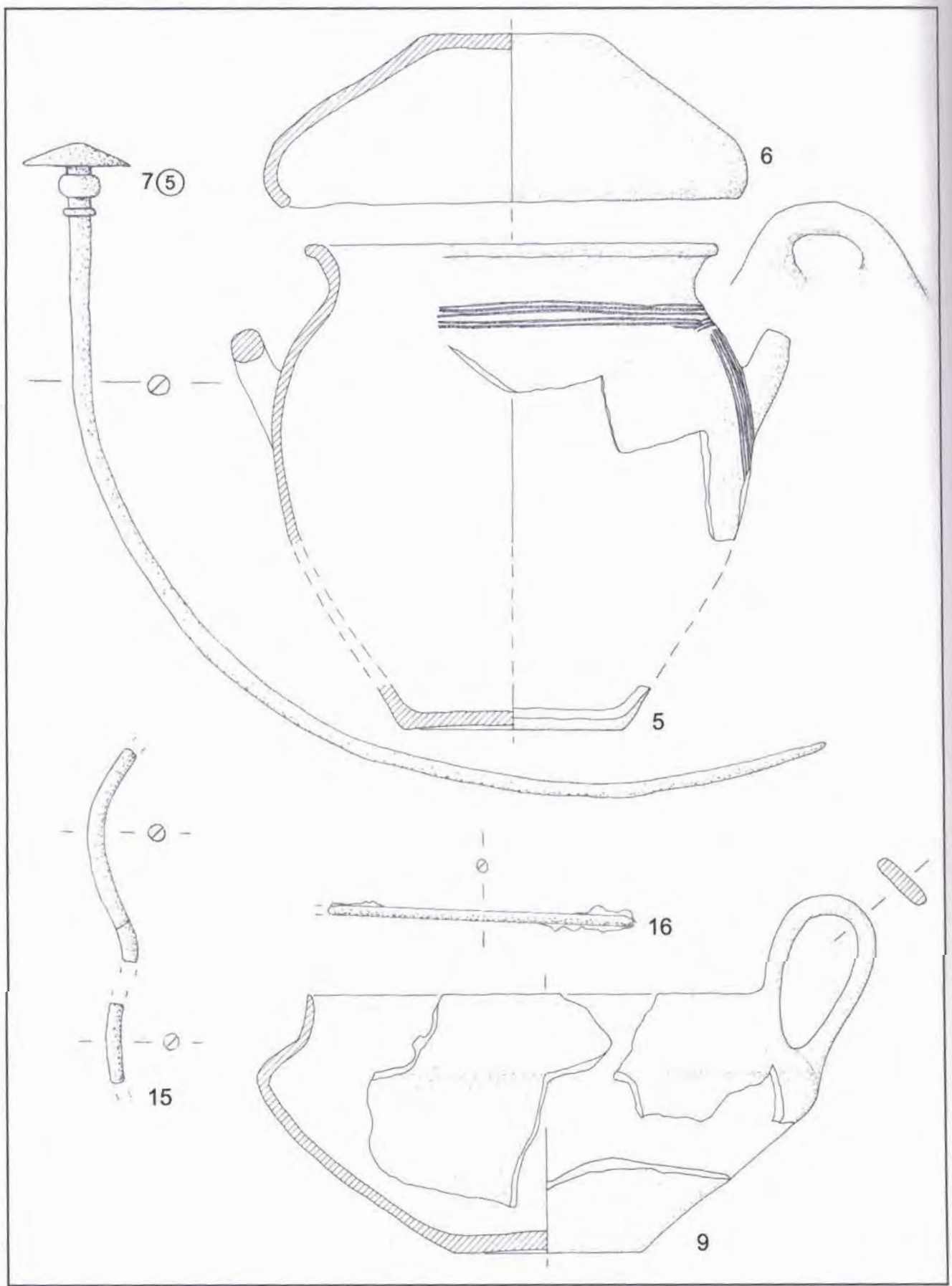

Tav. 30 - Padova, via Tiepolo - via S. Massimo, tomba 321.

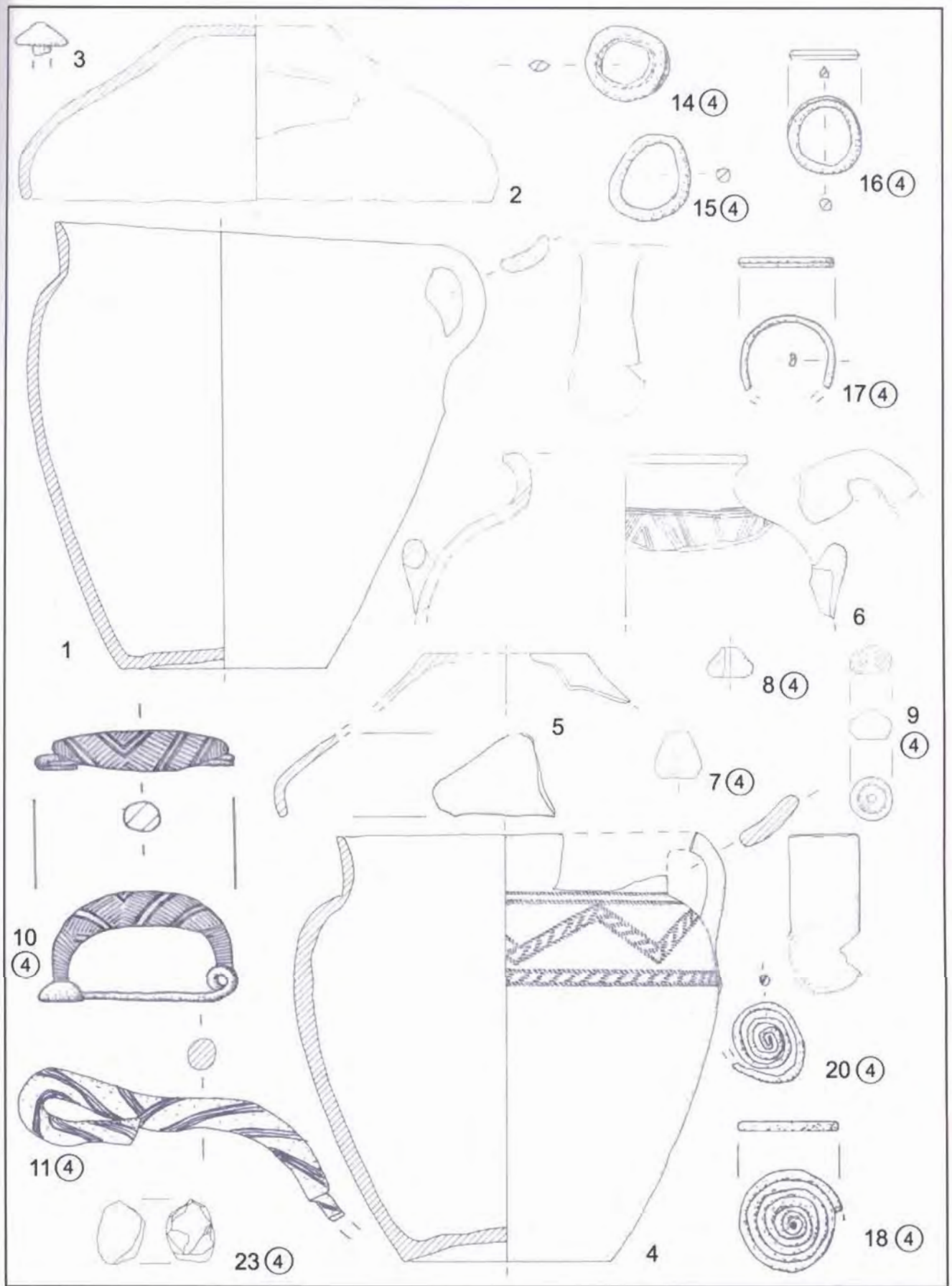

Tav. 31 - Padova, via Tiepolo - via S. Massimo, tomba 289.

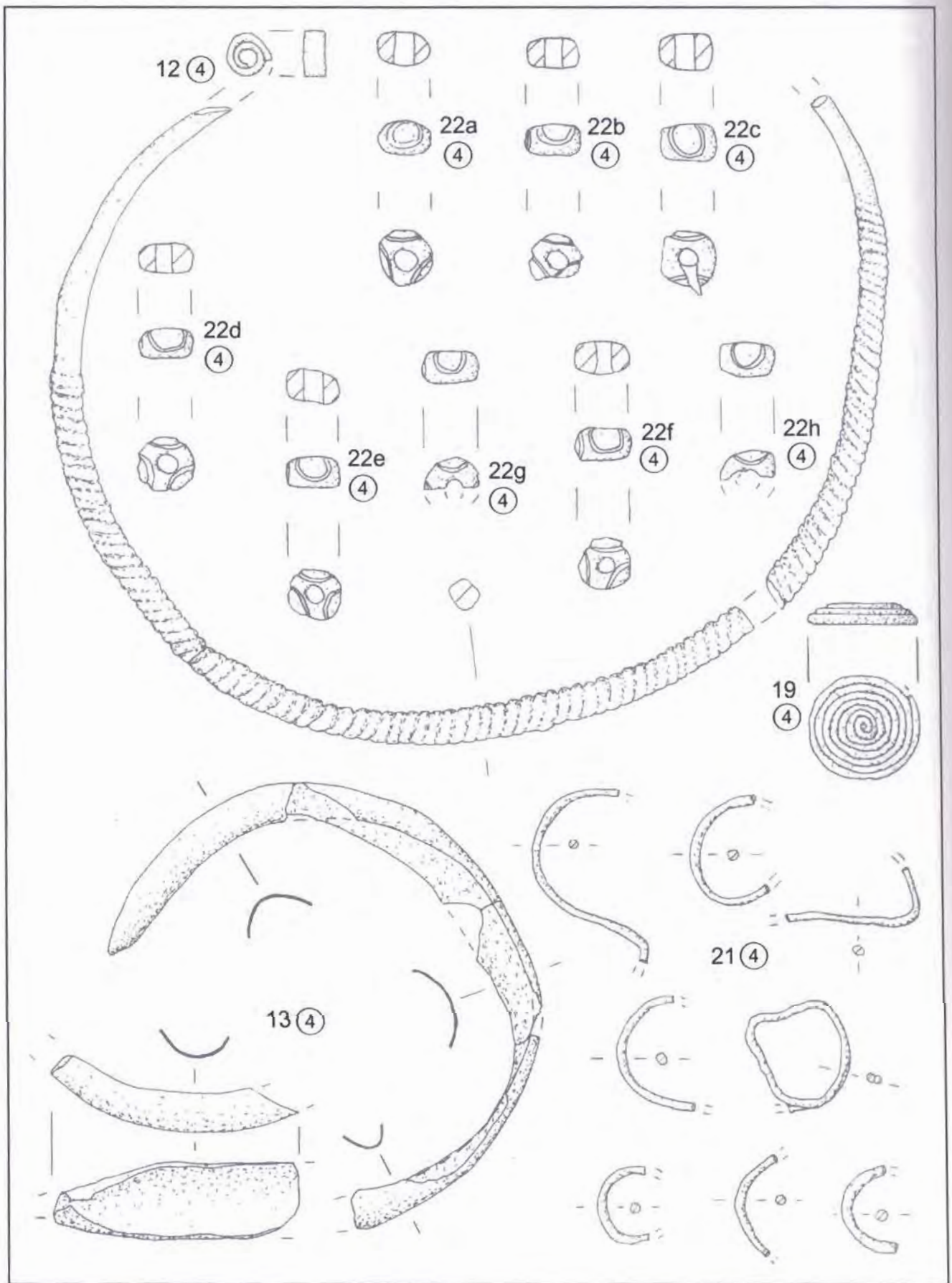

Tav. 32 - Padova, via Tiepolo - via S. Massimo, tomba 289.

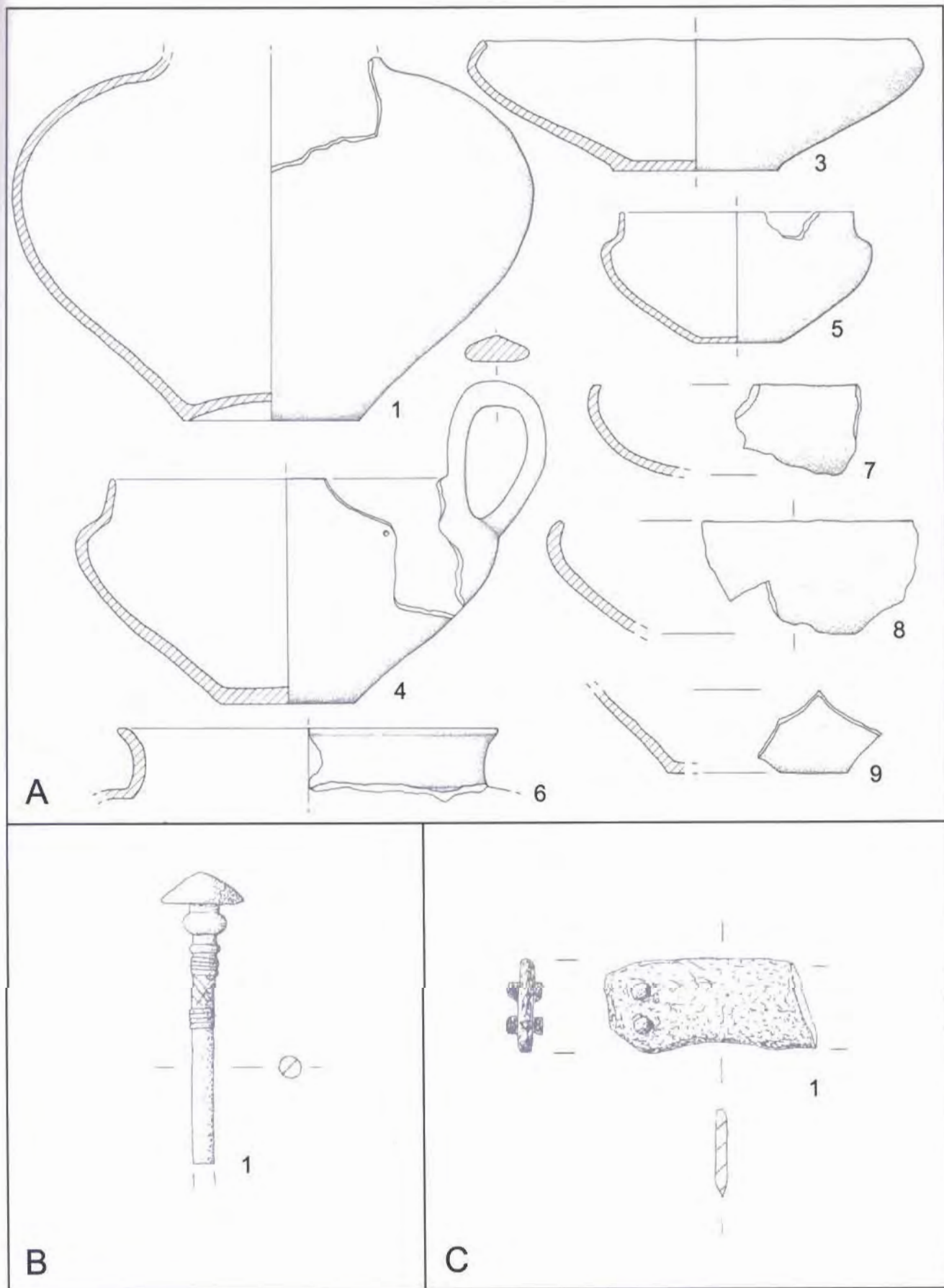

Tav. 33 - Padova, via Tiepolo - via S. Massimo, A: tomba 308; B: tomba 250; C: tomba 295.

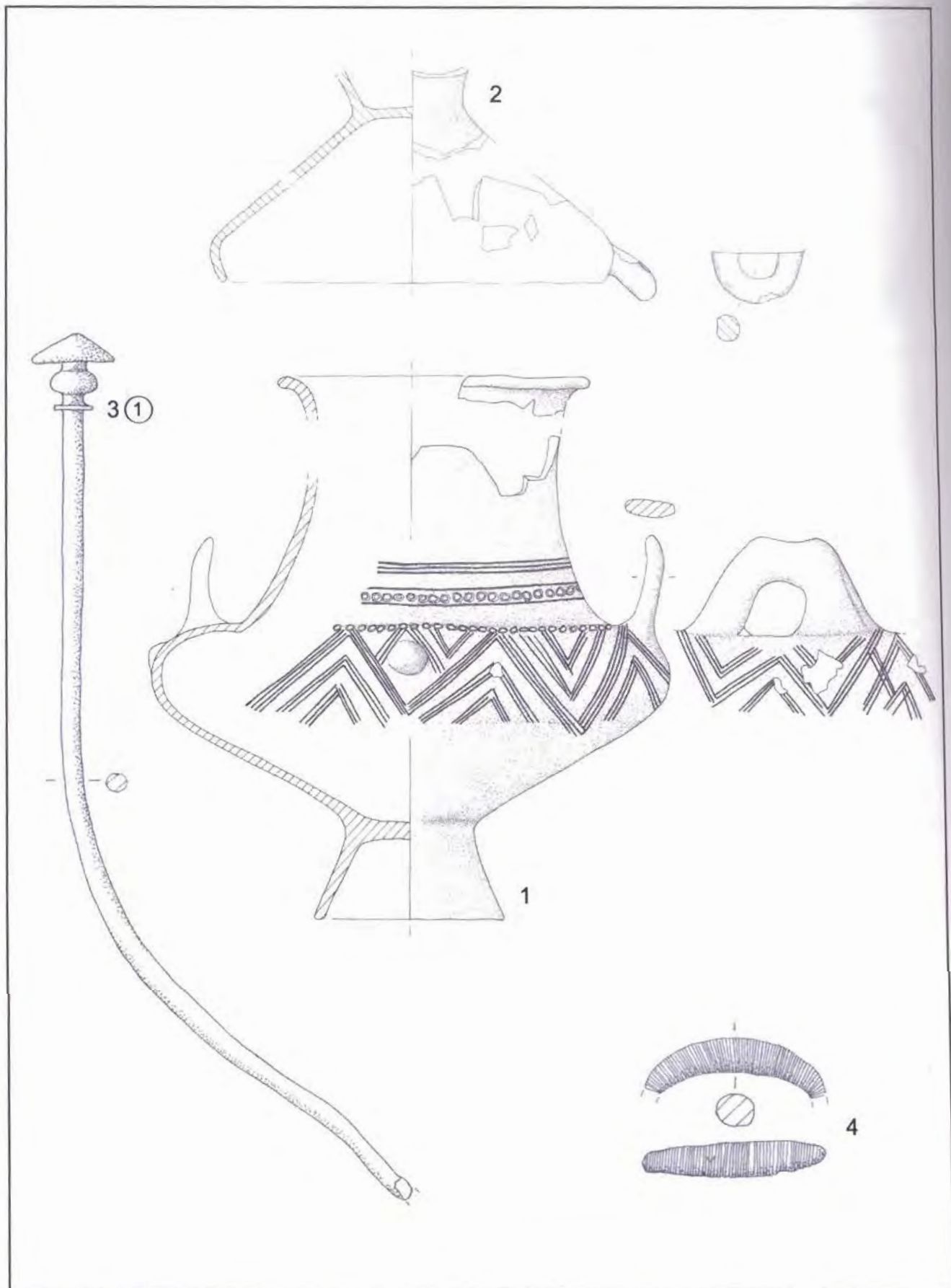

Tav. 34 - Padova, via Tiepolo - via S. Massimo, tomba 318.

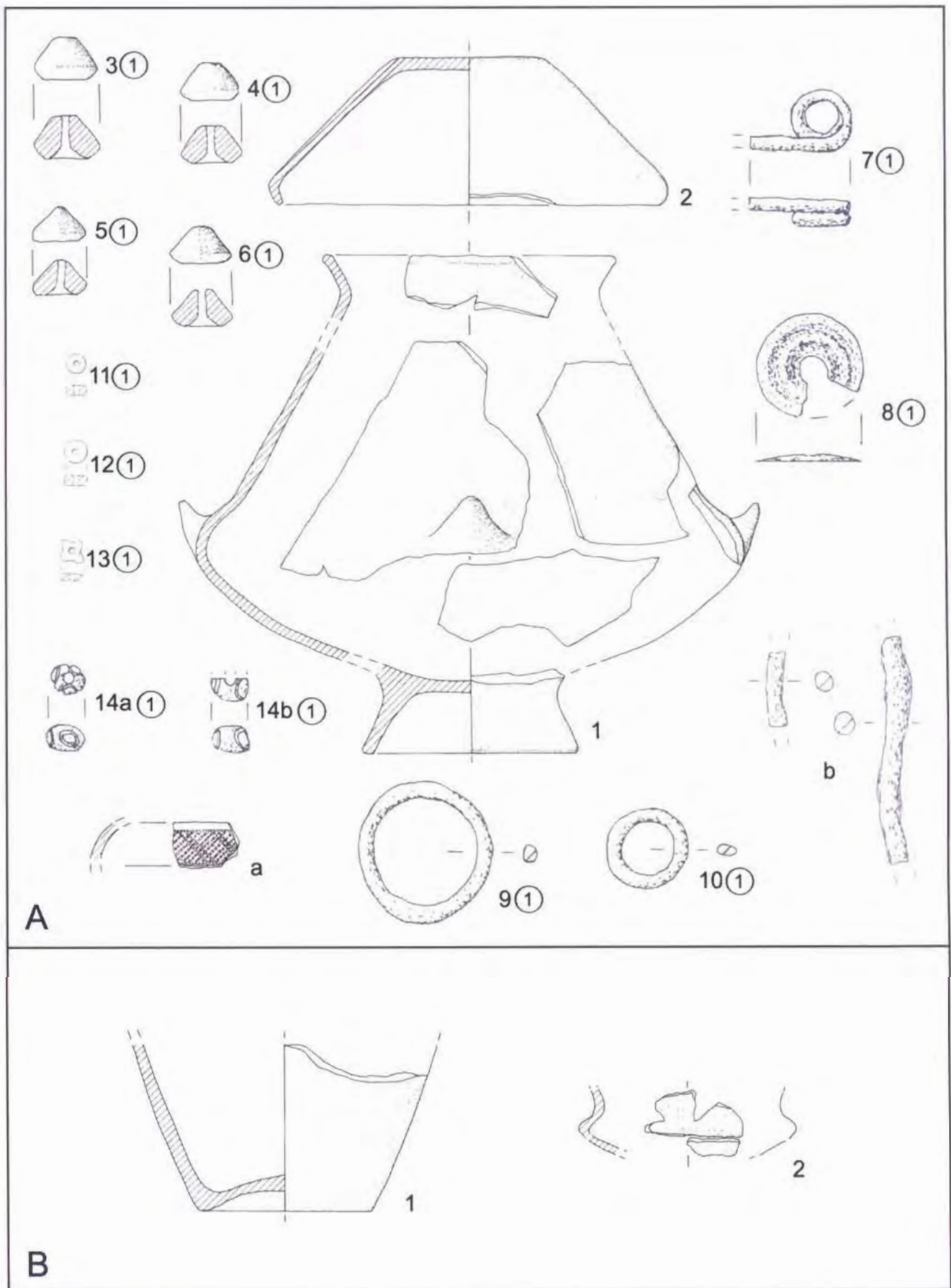

Tav. 35 - Padova, via Tiepolo - via S. Massimo, A: tomba 284; B: tomba 252.

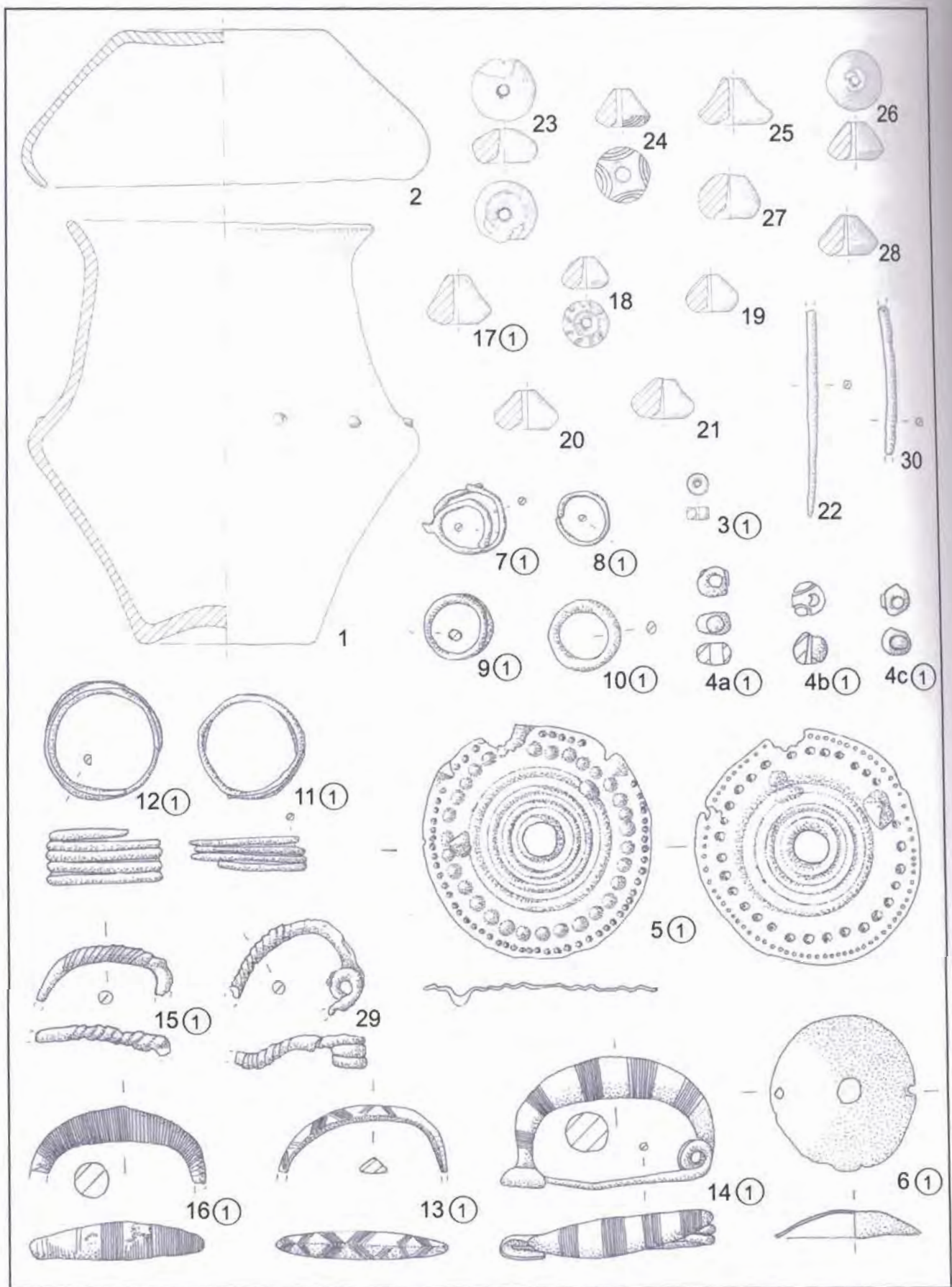

Tav. 36 - Padova, via Tiepolo - via S. Massimo, tomba 330.

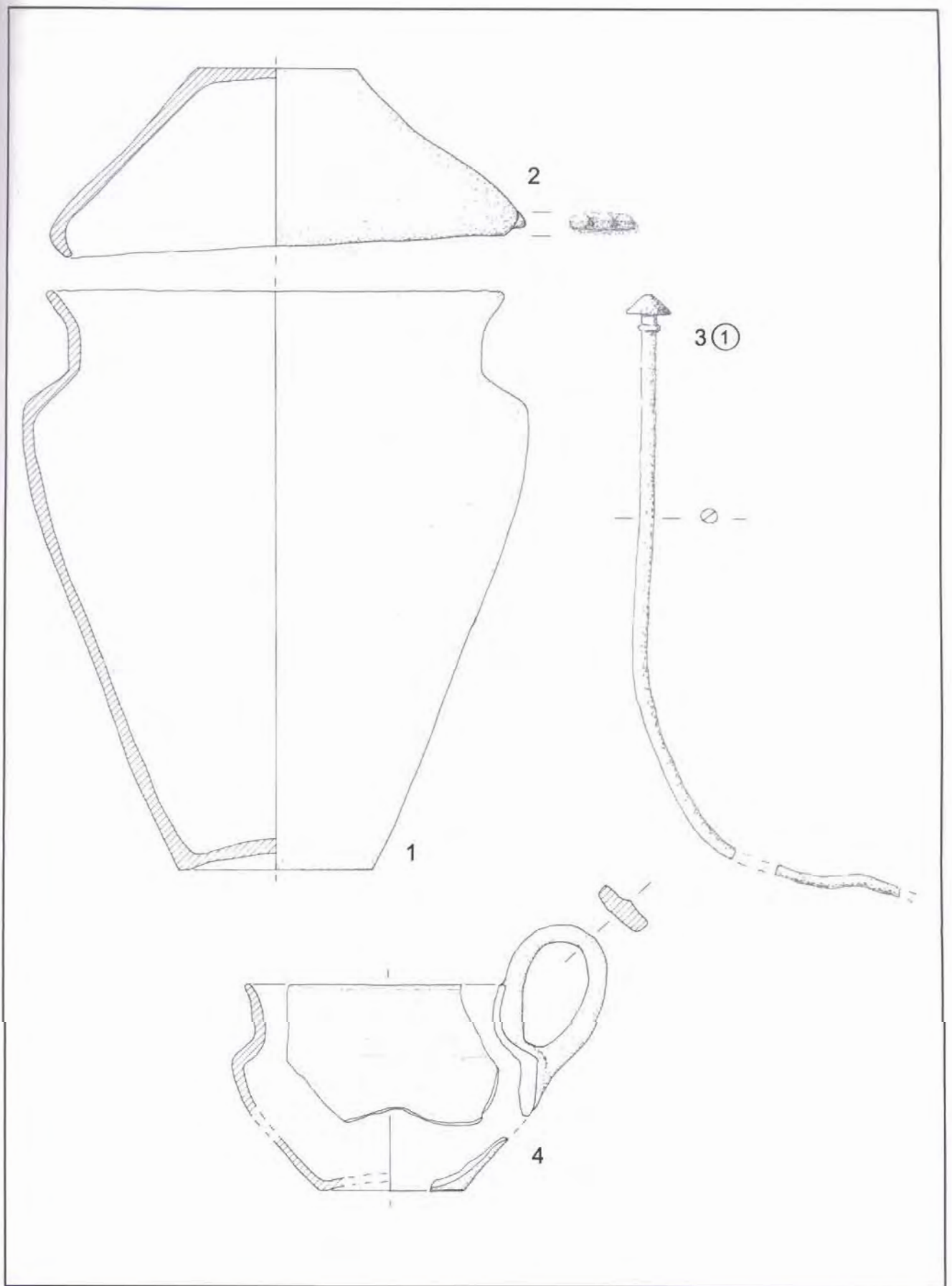

Tav. 37 - Padova, via Tiepolo - via S. Massimo, tomba 325.

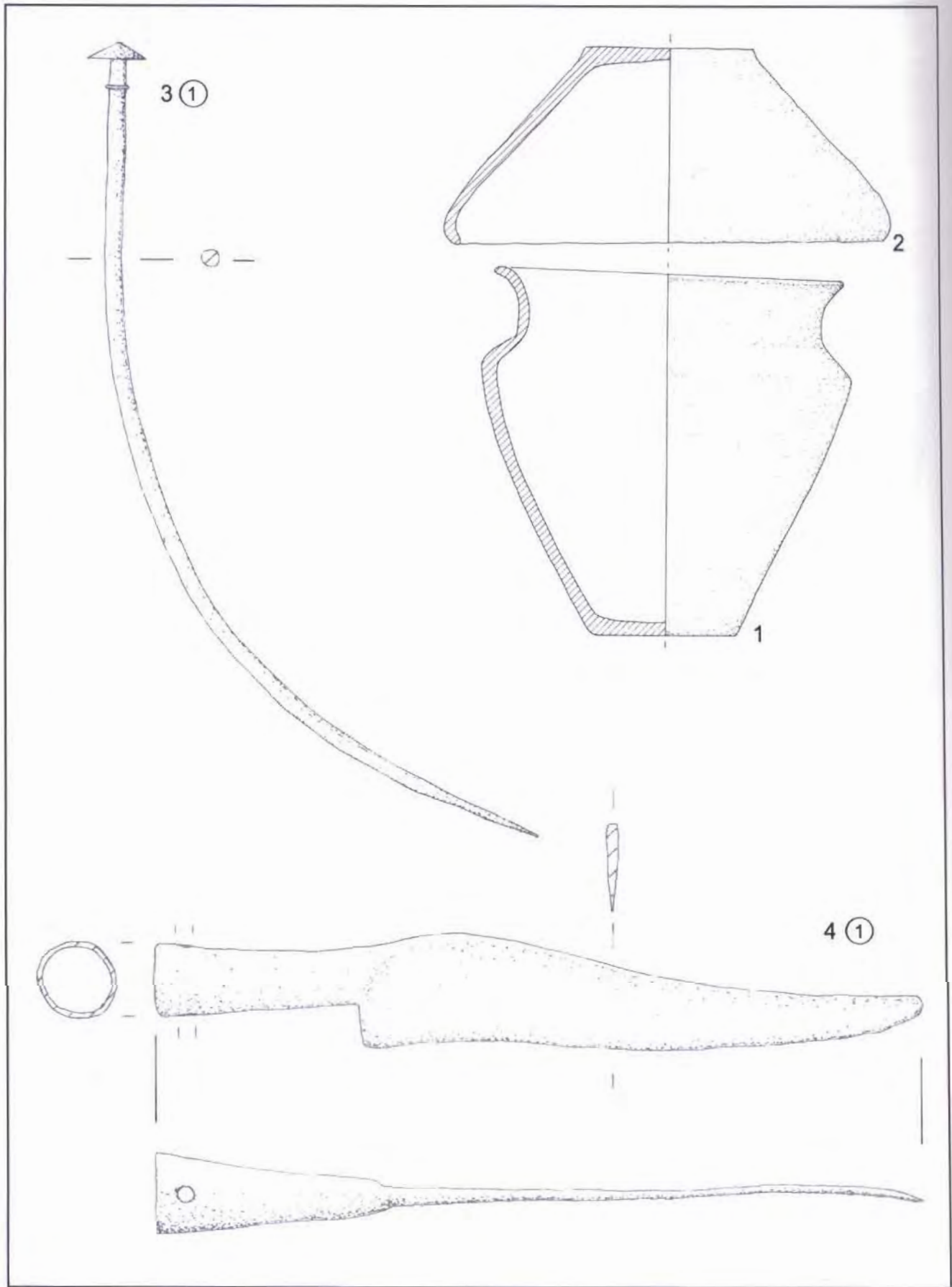

Tav. 38 - Padova, via Tiepolo - via S. Massimo, tomba 248.

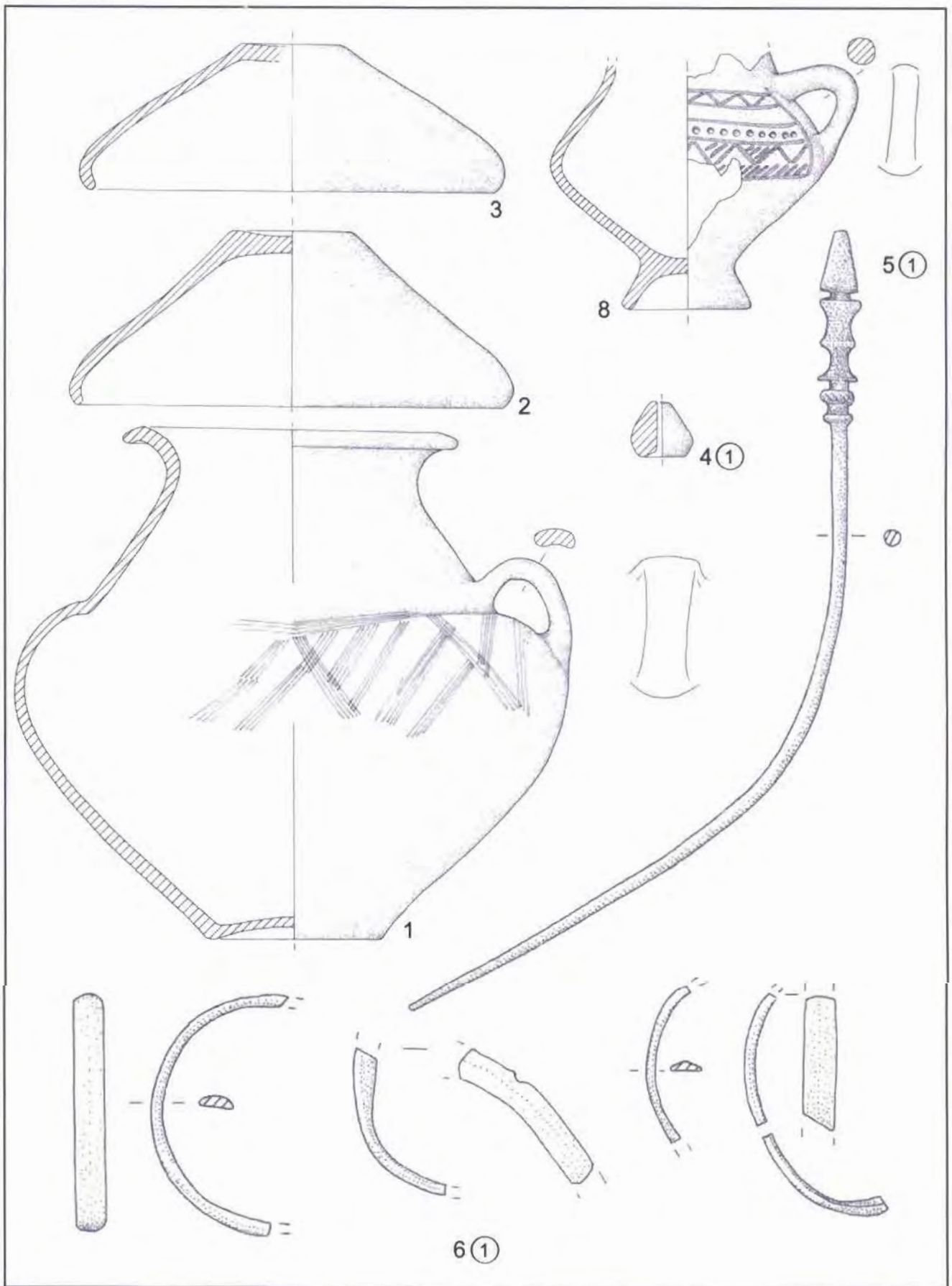

Tav. 39 - Padova, via Tiepolo - via S. Massimo, tomba 253B.

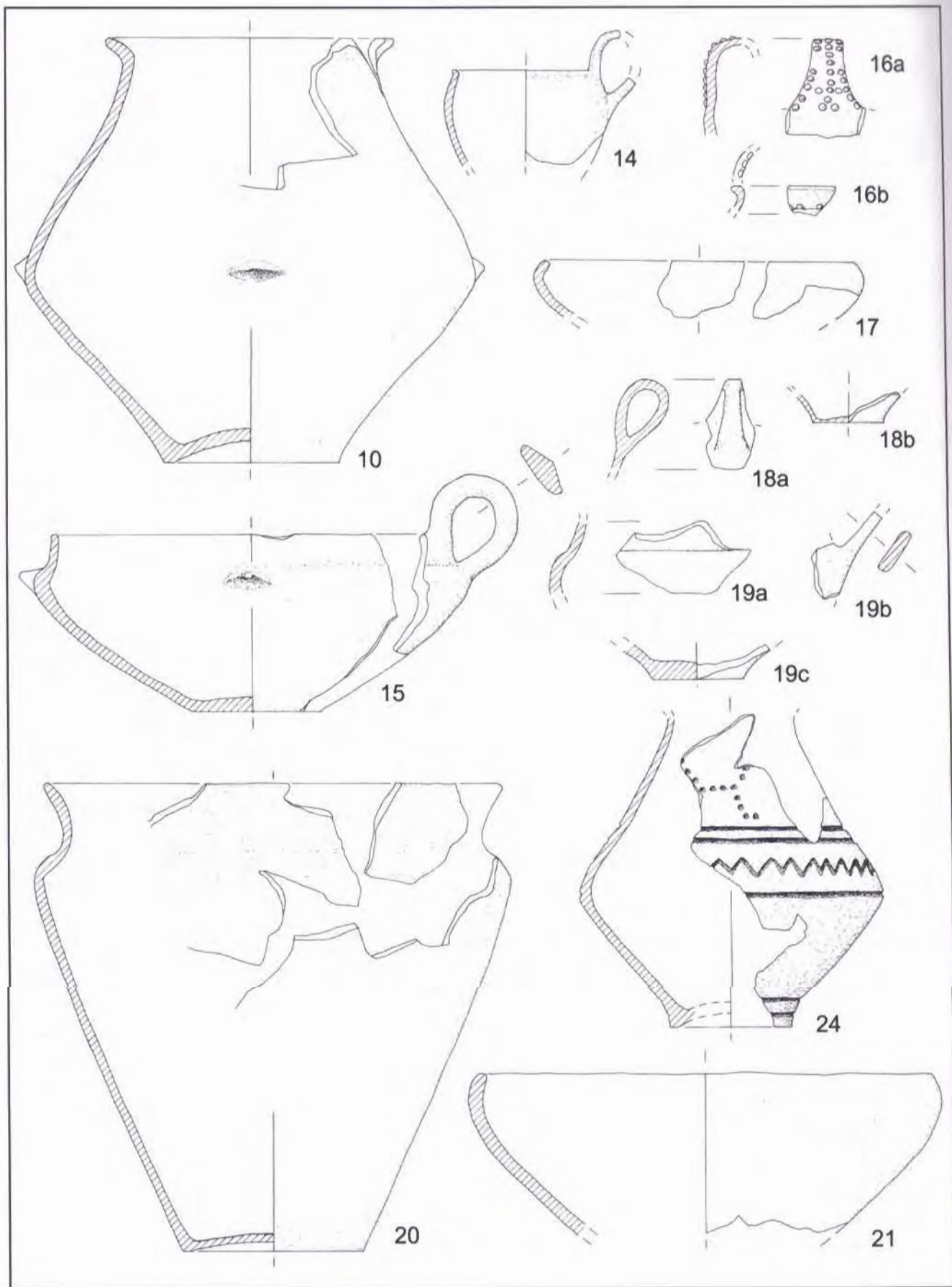

Tav. 42 - Padova, via Tiepolo - via S. Massimo, tomba 320.

Plošča št. 42 - Padova, ulica Tiepolo - ulica S. Massimo, grob 320.

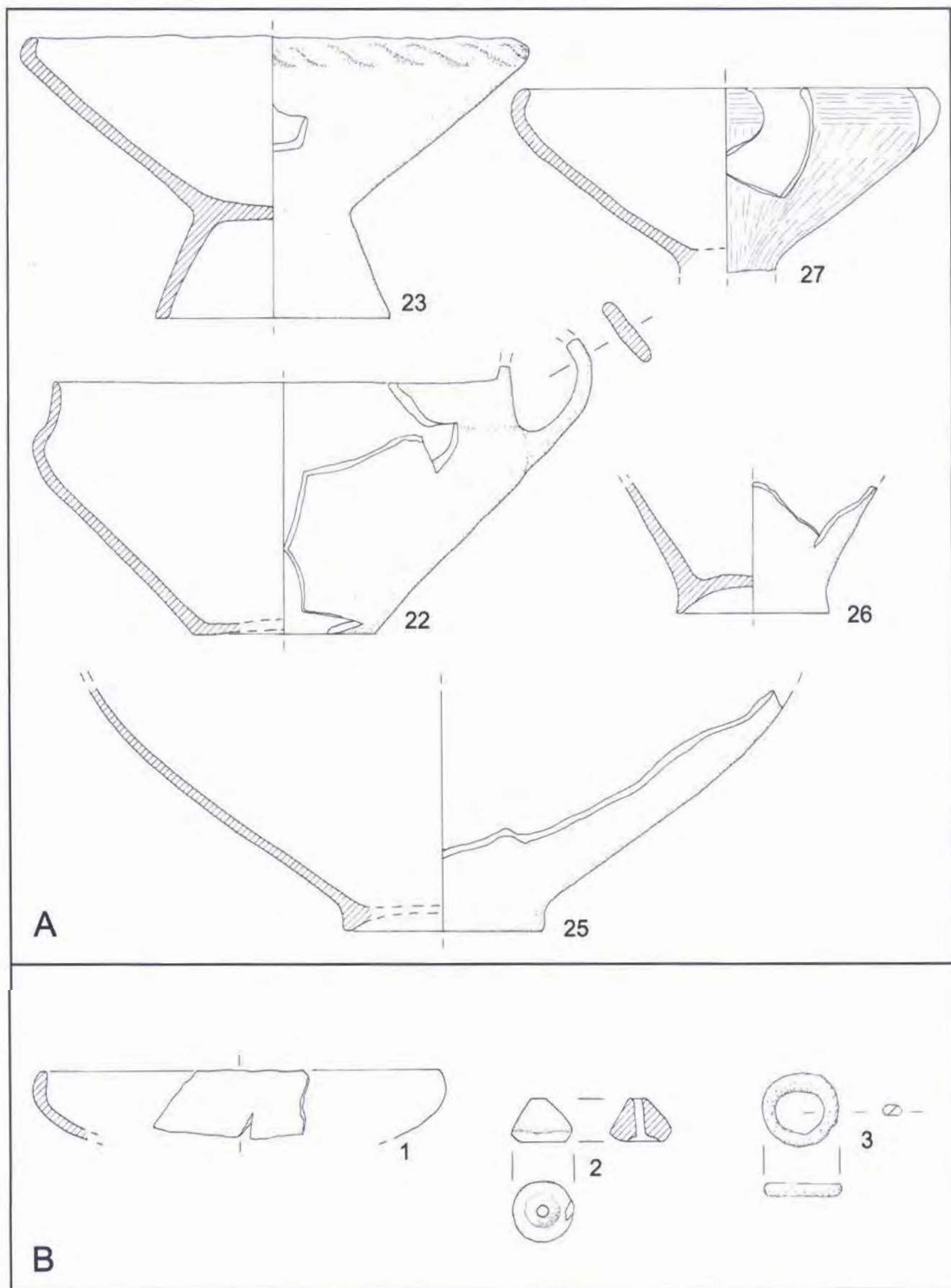

Tav. 43 - Padova, via Tiepolo - via S. Massimo, A: tomba 320; B: tomba 245.

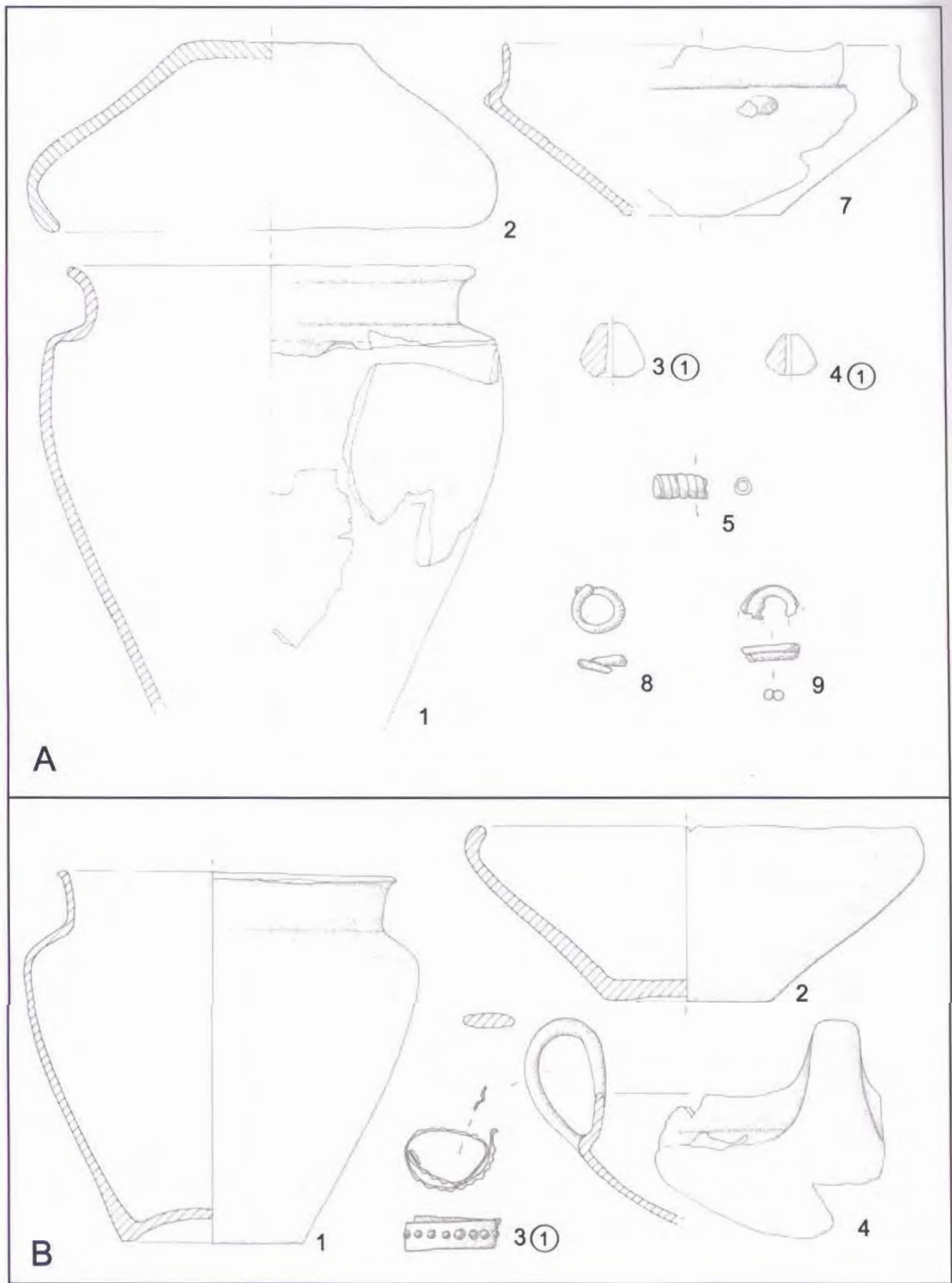

Tav. 44 - Padova, via Tiepolo - via S. Massimo, A: tomba 324; B: tomba 327.

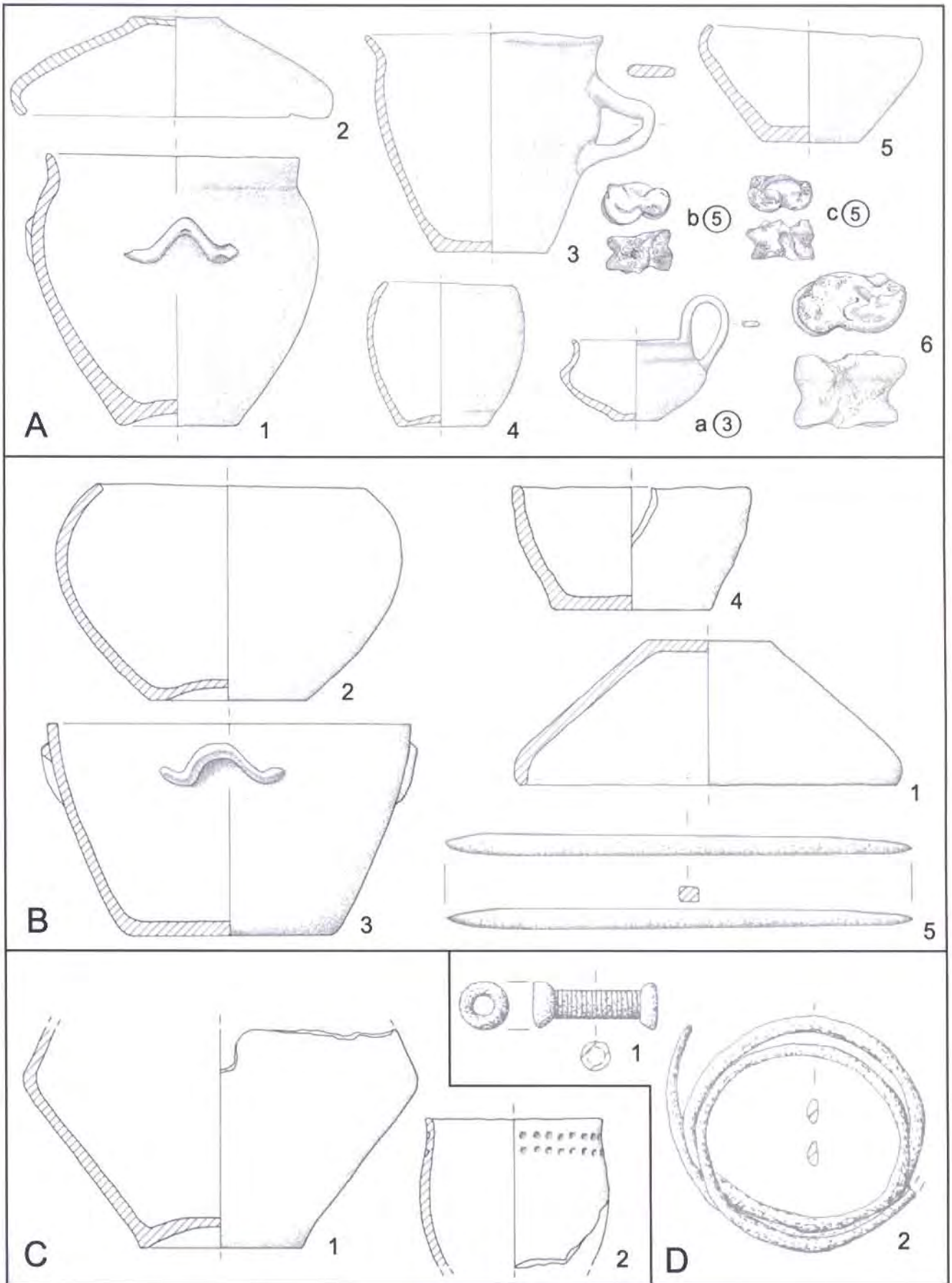

Tav. 45 - Padova, via Tiepolo - via S. Massimo, A: tomba 329; B: tomba 249; C: tomba 253A; D: tomba 254.

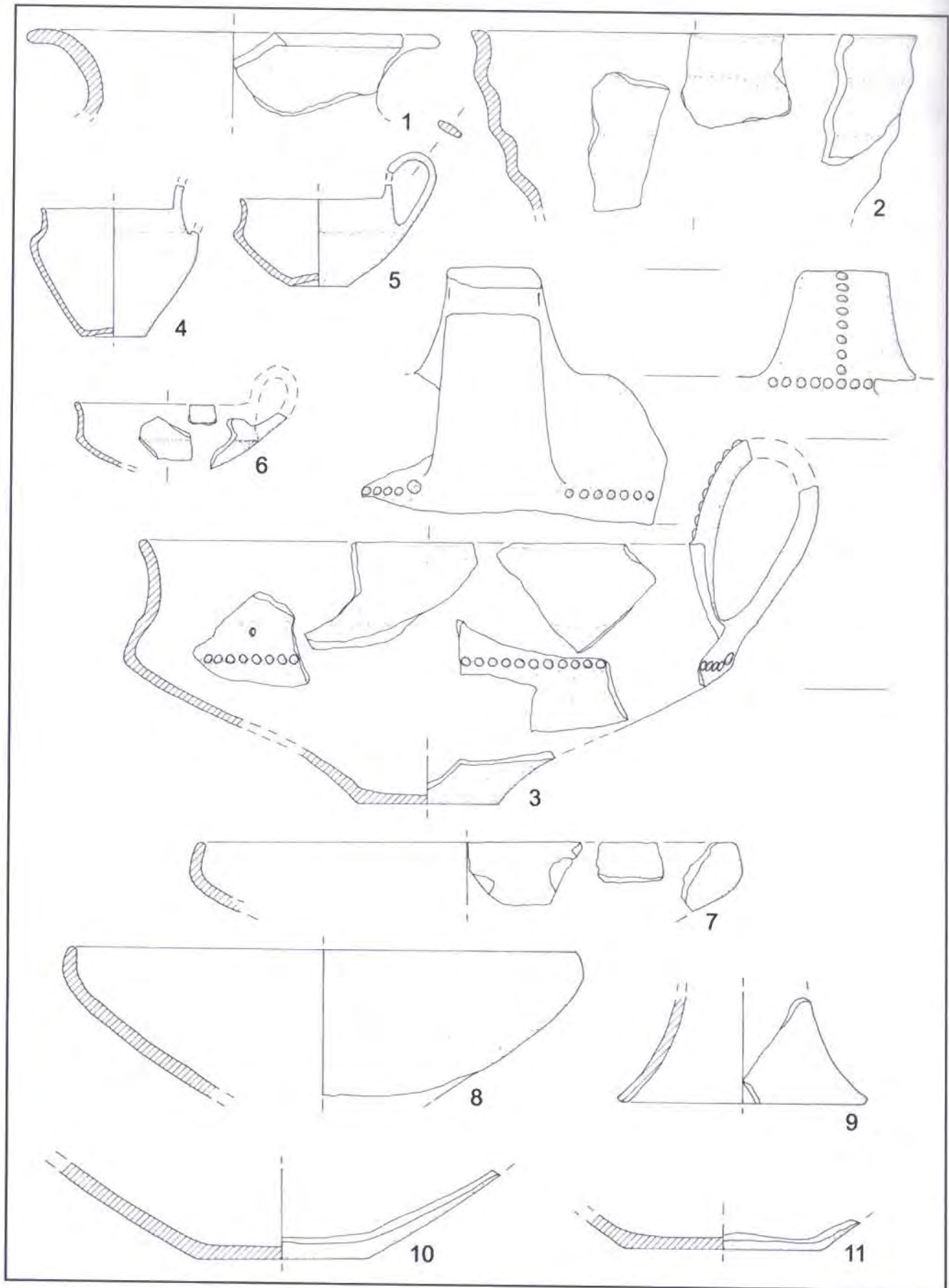

Tav. 46 - Padova, via Tiepolo - via S. Massimo, tomba 239.

Plošča št. 46 - Padova, ulica Tiepolo - ulica S. Massimo, grob 239.

Fase	Tomba	Area	Rito	Datazione	Individui: numero, età, sesso	
A0 900-825 a.C.	613	Gruppo sud	I	IX sec. a.C.	1 GIOV F	
	618	Gruppo sud	C	Prima metà IX sec. a.C.	1 AD F	
	649	Gruppo sud	C	Seconda metà IX sec. a.C.	1 AD F	
	664	Gruppo sud	I	IX sec. a.C.	1 AD F	
	673	Gruppo sud	C	IX sec. a.C.	1 AD M	
	552	Gruppo nord	C	Prima metà IX sec. a.C.	1 INF	
	579	Gruppo nord	I	IX sec. a.C.	1 AD F	
A1 825-750 a.C.	567	Gruppo sud	I	Fine IX-inizio VIII sec. a.C.	CAVALLO	
	503	Gruppo sud	C	Fine IX sec. a.C.	1 INF	
	607	Gruppo sud	C	Fine IX sec. a.C.	1 AD	
	609	Gruppo sud	C	Fine IX sec. a.C.	1 AD F	
	674	Gruppo sud	C	Inizio VIII sec. a.C.	1 AD F	
	679	Gruppo sud	I	Inizio VIII sec. a.C.	1 AD F	
	502	Gruppo sud	C	Prima metà VIII sec. a.C.	1 INF F?	
	530	Gruppo sud	C	Primo quarto VIII sec. a.C.	1 AD F	
	537	Gruppo sud	C	Primo quarto VIII sec. a.C.	1 AD M	
	564	Gruppo sud	C	Prima metà VIII sec. a.C.	-	
	569	Gruppo sud	I	Prima metà VIII sec. a.C.	1 GIOV	
	577	Gruppo sud	C	Prima metà VIII sec. a.C.	1 AD F	
	643	Gruppo sud	I	Prima metà VIII sec. a.C.	1 AD M	
	678	Gruppo sud	I	Prima metà VIII sec. a.C.	1 AD F	
	556	Gruppo nord	C	Prima metà VIII sec. a.C.	1 AD F + 1 AD M?	
	B1 750-725 a.C.	178	Gruppo sud	C	Metà-terzo quarto VIII sec. a.C.	3 INF
		518	Gruppo sud	C	Metà VIII sec. a.C.	1 AD M
529		Gruppo sud	C	Metà VIII sec. a.C.	1 AD M	
551		Gruppo sud	C	Metà VIII sec. a.C.	1 AD M + 1 AD F + 1 INF	
565		Gruppo sud	C	Metà-terzo quarto VIII sec. a.C.	1 AD M	
568		Gruppo sud	I	Metà VIII sec. a.C.	1 AD M	
571		Gruppo sud	I	Metà VIII sec. a.C.	1 AD	
575		Gruppo sud	C	Metà VIII sec. a.C.	-	
578		Gruppo sud	C	Metà VIII sec. a.C.	1 AD F	
581		Gruppo sud	C	Metà-terzo quarto VIII sec. a.C.	1 AD M + 1 GIOV F? + 1 INF	
610		Gruppo sud	I	Metà VIII sec. a.C.	1 AD M?	
653		Gruppo sud	C	Metà VIII sec. a.C.	1 AD M	
553		Gruppo nord	C	Metà-terzo quarto VIII sec. a.C.	1 AD F	
605		Gruppo nord	I	Metà-terzo quarto VIII sec. a.C.	1 AD F	
690	Gruppo nord	I	Metà VIII sec. a.C.	1 AD F		
725-700 a.C.	652	Gruppo nord	C	Seconda metà-fine VIII sec. a.C.	1 AD F?	

Tav. 47 - Necropoli Emo Capodilista-Tabacchi, 2002-2003, tabella delle sepolture analizzate. C = incinerazione. I = inumazione. AD = adulto. GIOV = giovane. INF = infante. M = maschio. F = femmina.

Fase	Tomba	Area	Rito	Datazione	Individui: numero, età, sesso
IIA 825-775 a.C.	246	Settentrionale	C	Fine IX-primo quarto VIII sec. a.C.	-
	258	Settentrionale	C	Primo quarto VIII sec. a.C.	-
	307	Settentrionale	I	Primo quarto VIII sec. a.C.	1 AD F
	280	Centro-orientale	I	Fine IX-primo quarto VIII sec. a.C.	1 AD
	305	Centro-orientale	I	Fine IX-inizi VIII sec. a.C.	1 GIOV F
	313A	Meridionale	C	Primo quarto VIII sec. a.C.	1 AD F + 1 INF
	313B	Meridionale	C	Fine IX-inizi VIII sec. a.C.	1 AD F?
	314 Pdr	Meridionale	-	Fine IX-primo quarto VIII sec. a.C.	-
	321	Meridionale	C	Primo quarto VIII sec. a.C.	1 AD + 2 GIOV
IIB 775-725 a.C.	289	Tumulo B	C	Secondo quarto VIII sec. a.C.	1 AD M + 2 AD F + M?
	308	Tumulo B	C	Metà VIII sec. a.C.	1 AD M?
	318	Tumulo B	C	Pieno VIII sec. a.C.	1 AD M
	322 Pdr	Tumulo B	-	Secondo-terzo quarto VIII sec. a.C.	-
	284	Tumulo C	C	Metà VIII sec. a.C.	1 AD F
	330	Tumulo C	C	Terzo quarto VIII sec. a.C.	1 AD F + 1 AD/GIOV
	325	A nord-ovest del tumulo C	C	Metà VIII sec. a.C.	1 AD M + 1 AD F
	248	Tumulo D	C	Metà VIII sec. a.C.	1 AD M
	250	Tumulo D	C	Secondo-terzo quarto VIII sec. a.C.	1 AD M?
	252	Tumulo D	C	Secondo-terzo quarto VIII sec. a.C.	1 AD F?
	253B	Tumulo D	C	Pieno VIII sec. a.C.	1 AD F? + 1 INF
	257	Tumulo D	C	Pieno VIII sec. a.C.	1 AD M + 1 AD F
	IIC 725-675 a.C.	295	Tumulo B	C	Fine VIII-primo quarto VII sec. a.C.
320		Tumulo B	C	Fine IX-VII sec. a.C.	-
324		Tumulo B	C	Fine VIII-inizi VII sec. a.C.	1 AD F
327		Tumulo B	C	Fine VIII-primo quarto VII sec. a.C.	1 AD F
329		Tumulo B	C	Fine VIII-primo quarto VII sec. a.C.	1 INF
331 Pdr		Tumulo B	-	Ultimo quarto VIII-primo quarto VII sec. a.C.	-
239		Tumulo C	C	Fine VIII-inizi VII sec. a.C.	1 AD F?
245		Tumulo C	C	Ultimo quarto VIII-primo quarto VII sec. a.C.	1 F?
247 Pdr		Tumulo C	-	Ultimo quarto VIII-primo quarto VII sec. a.C.	-
249		Margine sud-est tumulo D	C	Fine VIII-inizi VII sec. a.C.	-
253A		Tumulo D	C	Primo quarto VII sec. a.C.	1 INF/GIOV
254		A nord-ovest del tumulo D	C	Ultimo quarto VIII-inizi VII sec. a.C.	1 F?

Tav. 48 - Necropoli via Tiepolo - via S. Massimo, 1990-1991, tabella delle sepolture analizzate. Pdr = pozzetto con terra di rogo. C = incinerazione. I = inumazione. AD = adulto. GIOV = giovane. INF = infante. M = maschio. F = femmina

BIBLIOGRAFIA

BIBLIOGRAFIJA

go.

nino.
nska.

a cura di Diego Voltolini

- Adige ridente 1998, ... "presso l'Adige ridente". Recenti rinvenimenti archeologici da Este a Montagnana, a cura di BIANCHIN CITTON E., GAMBACURTA G., RUTA SERAFINI A., Catalogo della Mostra, Padova.
- Alle origini di Treviso 2004. *Alle origini di Treviso*, a cura di BIANCHIN CITTON E., Catalogo della Mostra, Treviso.
- AUFDERHEIDE A. C., RODRIGUEZ-MARTIN C. 1998, *Human Paleopathology*, Cambridge.
- BALISTA C., GAMBA M. 2013, *Le città dei Veneti antichi*, in *Venetkens* 2013, pp. 67-77.
- BALISTA C., MORETTI M. 1981, *Castelliere dei Ciastei*, in BALISTA et alii, *Pozzuolo del Friuli 1980: relazione preliminare*, in *AttiMusCivTrieste* 12, 1, pp. 85-101.
- BALISTA C., RUTA SERAFINI A. 1986, *La necropoli Ricovero di Este. Primi elementi connotativi e linee di approccio metodologico allo scavo*, in *AqN* LVII, coll. 25-44.
- BALISTA C., GAMBACURTA G., RUTA SERAFINI A. 1998, *Il Veneto. L'Età del Ferro: necropoli di Este, Casa di Ricovero, e di Padova, via Tiepolo*, in *The Iron Age in Europe*, XIII International Congress of Prehistoric and Protostoric Sciences, Forlì 8-14 settembre 1996, Forlì, pp. 14-21.
- BALISTA C., DE VANNA L., GAMBACURTA G., RUTA SERAFINI A., *Lo scavo della necropoli preromana e romana tra via Tiepolo e via San Massimo: nota preliminare*, in *QdAV* VIII, 1992, pp. 15-25.
- BALISTA C., DRUSINI A., RIPPA BONATI M., RUTA SERAFINI A., *I resti umani cremati della necropoli Ricovero di Este: metodi di studio e prospettive*, in *QdAV* IV, 1988, pp. 267-286.
- BELLINTANI P. 1992, *Frattresina di Fratta Polesine: il materiale ceramico conservato presso il Museo Civico di Rovigo. Classificazione, suddivisione in fasi e alcune considerazioni sulla cronologia del Bronzo Finale nella Pianura Padana orientale*, in "Padusa" XXVIII, pp. 245-297.
- BENEDETTI L., CARDOSA M. 2006, *Manufatti d'ambra nella Calabria protostorica*, in *Materie prime e scambi nella preistoria italiana*, Atti della XXXIX riunione scientifica dell'Istituto Italiano di Preistoria e Protostoria, Firenze 25-27 novembre 2004, Firenze, pp. 1573-1588.
- BERNABÒ BREA M., CREMASCHI M. 2004, *Il villaggio piccolo della terramara di Santa Rosa di Poviglio. Scavi 1987-1992*, Firenze.
- BIANCHIN CITTON E. 1982, *I reperti della necropoli di S. Giorgio di Angarano nel Museo Civico di Bassano del Grappa*, Roma.
- BIANCHIN CITTON E. 1995, *Concordia Sagittaria in età preromana: lo stato della ricerca*, in *Concordia e la X Regio. Giornate di studio in onore di Dario Bertolini*, Atti del Convegno, Portogruaro 22-23 ottobre 1994, Padova, pp. 229-254.
- BIANCHIN CITTON E. 2002, *Le origini di Este: da comunità di villaggio a centro veneto*, in *Este preromana: una città e i suoi santuari*, a cura di RUTA SERAFINI A., Treviso, pp. 89-103.
- BIANCHIN CITTON E. 2013a, *Gli aspetti funerari*, in *Venetkens* 2013, pp. 39-40.
- BIANCHIN CITTON E. 2013b, *I vasi zoomorfi del Bronzo finale e della prima età del Ferro dell'area euganea: tipologia, funzione e significato*, in *Giulia Fogolari e il suo "repertorio... prediletto e gustosissimo". Aspetti di cultura figurativa nel Veneto antico*, Atti del Convegno di Studi, Este-Adria 19-20 aprile 2012, AV XXXV, pp. 52-63.
- BIANCHIN CITTON E., MANESSI CARON P. 1999, *Il vassellame di scarto della prima età del Ferro di Montebelluna (TV) - Via M. Civetta*, in *I Reti / Die Räter*, Atti del Simposio, Castello di Stenico-Trento 23-25 settembre 1993, "Archeologia delle Alpi" V, Trento, pp. 259-295.
- BIANCO PERONI V. 1972, *Die Messer in Italien. I coltelli dell'Italia settentrionale*, PBF VII, 2, Stoccarda.
- BOIARDI A., von ELES P. 2006, *Codici funerari: dalle "regole" alla situazione "eccezionale" o viceversa?*, in *Studi di Protostoria in onore di Renato Peroni*, Borgo San Lorenzo (Firenze), pp. 602-608.
- BONATO S., DESTRO C., MAZZOCCHIN S., TOMAELLO E., TUZZATO S., *Nuovi dati dall'abitato di IX-VIII sec. a.C. e sull'edilizia pubblica romana da uno scavo presso il ponte di San Lorenzo a Padova*, in AV XXXIII, 2010, pp. 8-43.
- Brežec 1977, *La necropoli di Brežec presso S. Canziano del Carso*, "Monografie di Preistoria degli Atti dei Civici Musei di Storia ed Arte di Trieste" I, Venezia.

- CALZAVARA CAPUIS L. 1985, *Un rituale funerario paleoveneto: analisi e proposte di interpretazione socio-economica e culturale*, in *Studi di Paletnologia in onore di Salvatore M. Puglisi*, Roma, pp. 867-883.
- CAPUIS L. 1986, *Per una "archeologia della morte" nel mondo paleoveneto: limiti e prospettive di ricerca*, in *AqN LVII*, coll. 78-92.
- CAPUIS L. 1993, *I Veneti. Società e Cultura di un popolo dell'Italia Preromana*. Milano.
- CAPUIS L. 2011, *Le sepolture di prestigio: la tomba 17 della necropoli Fornasotti*, in *Altino antica. Dai Veneti a Venezia*, a cura di TIRELLI M., Venezia, pp. 78-79.
- CAPUIS L., CHIECO BIANCHI A. M. 2013, *Principi e aristocrazie*, in *Venetkens 2013*, pp. 59-65.
- CAPUIS L., RUTA SERAFINI A. 1996, *Nuovi documenti di arte delle situle nel Veneto*, in *Die Osthallstattkultur, Akten des Internationalen Symposium, Sopron 10-14 maggio 1994*, Budapest, pp. 37-46.
- CAPUIS L., RUTA SERAFINI A. 2002, *L'uomo alato, il cavallo, il lupo: tra arte delle situle e racconti adriatici*, in "Padusa" XXXVIII, pp. 35-55.
- CARANCINI G.L. 1975, *Die Nadeln in Italien. Gli spilloni nell'Italia continentale*, PBF XIII, 2, München.
- CASSOLA GUIDA P. 1978, *San Vito al Tagliamento (Pordenone). Una necropoli dell'età del ferro in località San Valentino*, in *NSc*, pp. 5-55.
- CASSOLA GUIDA P., MIZZAN S. 1996, *Pozzuolo del Friuli – II, 1. La prima età del ferro nel settore meridionale del castelliere. Lo scavo e la ceramica*, Roma.
- CESTNIK V. 2009, *Željeznodobna nekropola Kaštel kod Buja*, "Monografije i Katalozi arheološki muzej Istrie" 18, Pula.
- CHERICI A. 1999, *Amuleti nei corredi funerari paleoveneti e dell'Italia antica*, in *Protostoria e Storia del 'Venetorum Angulus'*, Atti del XX Convegno di Studi Etruschi e Italici, Portogruaro-Altino-Este-Adria 16-19 ottobre 1996, Pisa-Roma, pp. 169-216.
- CHIECO BIANCHI A. M. 1980, *L'aspetto patavino della civiltà paleoveneta*, in *Este e la civiltà paleoveneta a cento anni dalle prime scoperte*, Atti dell'XI Convegno di Studi Etruschi e Italici, Este-Padova 27 giugno - 1 Luglio 1976, Firenze, pp. 99-106.
- CHIECO BIANCHI A. M. 1984, *Padova*, in *Il Veneto nell'antichità. Preistoria e Protostoria*, II, a cura di ASPES A., Verona, pp. 725-744.
- CHIECO BIANCHI A. M. 1987, *Dati Preliminari su nuove tombe di III secolo da Este*, in *Celti ed Etruschi nell'Italia centro-settentrionale dal V sec. a.C. alla romanizzazione*, Atti del Colloquio Internazionale, Bologna 12-14 aprile 1985, a cura di VITALI D., Imola (Bologna), pp. 191-236.
- CHIECO BIANCHI A. M. 1988, *I Veneti*, in *Italia Omnium Terrarum Alumna*, Milano, pp. 3-100.
- CHIECO BIANCHI A. M., CALZAVARA CAPUIS L., DE MIN M., TOMBOLANI M., *Proposta per una tipologia delle fibule di Este*, "Biblioteca di Studi Etruschi" 9, Firenze 1976.
- Città invisibile 2005. La città invisibile. Padova preromana. Trent'anni di scavi e ricerche*, a cura di DE MIN M., GAMBA M., GAMBACURTA G., RUTA SERAFINI A., Bologna.
- COLONNA C. 2006, *Necropoli dell'ultima età del bronzo nell'area padana*, Lucca.
- ČREŠNAR M. 2006, *Novi žarni grobovi iz Ruš in porgrebni običaji v ruški žarnogrobišni skupini*, in "Arheološki vestnik" 57, pp. 97-162.
- CUPITÒ M. 2004, *I materiali preromani di Borgo S. Croce. Revisione dei dati ottocenteschi e spunti interpretativi sulle dinamiche socio-insediative di Padova tra VIII e VII secolo a.C.*, in *QdAV XX*, pp. 103-112.
- CUPITÒ M., LEONARDI G. 1999, *Potenzialità informativa del record archeologico. Microstratigrafia e interpretazione genetico-processuale; uno studio di caso funerario*, in "Padusa" XXXIV-XXXV, pp. 177-208.
- D'AGOSTINO B. 1974, *La civiltà del Ferro nell'Italia meridionale e nella Sicilia*, "Popoli e Civiltà dell'Italia antica" II, pp. 11-91.
- DE ANGELIS D. 2002, *La necropoli di Ponte Florio (Montorio – Verona)*, in *Preistoria Veronese. Contributi e aggiornamenti*, a cura di ASPES A., Verona, pp. 188-189.
- DE GROSSI MAZZORIN J., MINNITI C. 2012, *L'uso degli astragali nell'antichità tra ludo e divinazione*, in *Atti del 6° Convegno Nazionale di Archeozoologia, Orecchiella 21-24 maggio 2009*, Rovereto, pp. 213-220.
- DE MIN M., BIETTI SESTIERI A. M. 1979, *I ritrovamenti protostorici di Montagnana: elementi di confronto con l'abitato di Frattesina*, in *Il Bronzo finale in Italia*, Atti della XXI riunione scientifica dell'Istituto Italiano di Preistoria e Protostoria, Firenze 21-23 ottobre 1977, Firenze, pp. 205-219.
- DORE A. 2005, *Il Villanoviano I-III di Bologna, problemi di cronologia relativa e assoluta*, in *Oriente e Occidente: metodi e discipline a confronto. Riflessioni sulla cronologia dell'età del Ferro italiana*. Atti dell'Incontro di Studio, Roma 30-31 ottobre 2003, a cura di BARTOLONI G., DELPINO F., Roma, pp. 255-292.
- DUDAY H. 2004, *Lezioni di archeotanatologia*, testo del corso specialistico intensivo di Roma (18 ottobre - 6 novembre 2004), Roma.

- von ELES MASI P. 1986, *Le fibule dell'Italia settentrionale*, in PBF XIV, 5, München.
- von ELES MASI P. 2006, *Il rituale funerario nel Villanoviano dell'Emilia Romagna: considerazioni alla luce di nuovi scavi e nuovi studi*, in *La ritualità funeraria tra Età del Ferro e Orientalizzante in Italia*, Atti del Convegno, Verucchio 26-27 giugno 2002, a cura di von ELES MASI P., Roma, pp. 67-78.
- von ELES MASI P., PACCIARELLI M. 2006, *Progetti di gestione integrata dei beni archeologici tra Soprintendenza e istanze locali: un'esperienza innovativa tra Imola e Castel San Pietro Terme*, in *La ritualità funeraria tra Età del Ferro e Orientalizzante in Italia*, Atti del Convegno, Verucchio 26-27 giugno 2002, a cura di von ELES MASI P., Roma, pp. 189-195.
- Este I 1985, CHIECO BIANCHI A. M., CALZAVARA CAPUIS L., *Este I. Le necropoli Casa di Ricovero, Casa Muletti Prosdoci, Casa Alfonsi*, MAL II (LI serie generale), Roma.
- Este II 2006, CAPUIS L., CHIECO BIANCHI A. M., *Este II. La necropoli di villa Benvenuti*, MAL VII (LXIV serie generale), Roma.
- Europa a sud e a nord delle Alpi 1990, *L'Europa a sud e a nord delle Alpi alle soglie della svolta protourbana. Necropoli della tarda età dei Campi di Urne dell'area circumpalpina centro - orientale*, a cura di PERONI R., Treviso.
- FASANI L., SALZANI L. 1975, *Aspetti e problemi dell'età del bronzo finale nella pianura padana orientale*, in "Padusa" XI, pp. 53-124.
- FOGOLARI G. 1975, *La Protostoria delle Venezie*, "Popoli e Civiltà dell'Italia Antica" IV, pp. 63-222.
- FOGOLARI G., PROSDOCIMI A. L. 1988, *I Veneti antichi. Lingua e cultura*, Padova.
- Fragilità dell'urna 2010, *La fragilità dell'urna. I recenti scavi a Narde. Necropoli di Frattesina (XII-IX secolo a.C.)*, a cura di SALZANI L., COLONNA C., Catalogo della Mostra, Rovigo.
- FREY O.H. 1969, *Die Entstehung der Sitlenkunst*, Berlino.
- GABROVEC S. 1973, *Začetec halštatskega obdobja v sloveniji*, in "Arheološki vestnik" XXIV, pp. 338-373.
- GAMBA M. 2013, *Dal villaggio alla città*, in BALISTA C., GAMBA M. 2013, pp. 71-77.
- GAMBA M., GAMBACURTA G. (a cura di) 2010, *Per una revisione della tomba patavina "dei vasi borchiate"*, in AV XXXIII, pp. 44-115.
- GAMBA M., MOZZI P. 2013, *Padova underground, a geoarchaeological investigation of the city*, in "MapPapers" 1-III, pp. 68-71, doi:10.4456/MAPPA.2013.17.
- GAMBA M., PAGAN N. 2012, *Vicenza, Palazzo Da Porto-Colleoni. La sequenza stratigrafica preromana (scavi 2010-2011)*, in QdAV XXVIII, pp. 111-115.
- GAMBA M., TUZZATO S. 2008, *La Necropoli di via Umberto I e l'area funeraria meridionale di Padova*, in *I Veneti antichi. Novità e aggiornamenti*. Atti del convegno di studio, Isola della Scala 15 ottobre 2005, Sommacampagna (Verona), pp. 59-77.
- GAMBA M., GAMBACURTA G., RUTA SERAFINI A. 2008, *Spazio designato e ritualità: segni di confine nel Veneto preromano*, in Saturnia Tellus. *Definizioni dello spazio consacrato in ambiente etrusco, italico, fenicio-punico, iberico e celtico*, Atti del Convegno Internazionale, Roma 10-12 novembre 2004, a cura di DUPRÉ RAVENTÓS X., RIBICHINI S., VERGER S., Roma, pp. 49-68.
- GAMBACURTA G. 1987, *Perle in pasta vitrea da Altino (Venezia): proposta di una tipologia e analisi della distribuzione areale*, in QdAV III, pp. 193-214.
- GAMBACURTA G. 1994, *Note in margine al rituale funerario di alcune tombe paleovenete altinate*, in *Studi di Archeologia della X Regio in ricordo di Michele Tombolani*, Roma, pp. 95-109.
- GAMBACURTA G. 2005, *Padova, necropoli orientale tra via Tiepolo e via S. Massimo: la tomba 159/1991*, in *Studi sulla media e tarda età del ferro nell'Italia settentrionale*, a cura di VITALI D., "Studi e Scavi nuova serie" 12, San Lazzaro di Savena (Bologna), pp. 325-358.
- GAMBACURTA G. 2009, *La romanizzazione di Padova attraverso le sepolture: un esempio di scavo in laboratorio*, in *Via Annia. Adria, Padova, Altino, Concordia, Aquileia. Progetto di recupero e valorizzazione di un'antica strada romana*, Atti della giornata di studio, Padova 19 giugno 2008, a cura di VERONESE F., Padova, pp. 19-29.
- GAMBACURTA G. 2011, *La necropoli tra via Tiepolo e via San Massimo a Padova dalla protostoria alla romanizzazione: nuovi dati*, in *Via Annia II. Adria, Padova, Altino, Concordia, Aquileia. Progetto di recupero e valorizzazione di un'antica strada romana*, Atti della giornata di studio, Padova 17 giugno 2010, a cura di VERONESE F., Padova, pp. 125-169.
- GAMBACURTA G. 2011a, *La ritualità funeraria nelle sepolture tra il VII e il IV secolo a.C.*, in *Altino antica. Dai Veneti a Venezia*, a cura di TIRELLI M., Venezia, pp. 74-75.
- GAMBACURTA G., NASCIMBENE A. 2008, *Il Veneto orientale tra VI e III secolo a.C.: corrispondenze*, in *I Veneti antichi. Novità e aggiornamenti*. Atti del convegno di studio, Isola della Scala 15 ottobre 2005, Sommacampagna (Verona), pp. 101-122.
- GAMBACURTA G., RUTA SERAFINI A. 1998, *Être reliés dans la mort: deux exemples du rituel funéraire de l'Âge du Fer de Padoue et d'Este*, in "European Journal of Archaeology" 1 (I), pp. 91-116.

- GAMBACURTA G., RUTA SERAFINI A. 2009, *Una nuova lamina figurata da Padova. Un unicum?*, in *Etruria e Italia preromana. Studi in onore di Giovannangelo Camporeale*, Pisa, pp. 389-394.
- GAMBACURTA G., RUTA SERAFINI A. 2012, *Indicatori della lavorazione tessile nel Veneto preromano*, in *La lana nella Cisalpina romana. Economia e Società. Studi in onore di Stefania Pesavento Mattioli*. Atti del Convegno, Padova-Verona 18-20 maggio 2011, "Antenor Quaderni" 27, Padova, pp. 353-365.
- GAMBACURTA *et alii* 2005, GAMBACURTA G., LOCATELLI D., MARINETTI A., RUTA SERAFINI A., *Delimitazione dello spazio e rituale funerario nel Veneto preromano*, in "Terminavit Sepulcrum". *I recinti funerari nelle necropoli di Altino*, Atti del Convegno, Venezia 3-4 dicembre 2003, a cura di CRESCI MARRONE G., TIRELLI M., Roma, pp. 9-40.
- GEJVALL N.G. 1963, *Cremation*, in *Science in Archaeology*, a cura di BROTHWELL D.R., HIGGS E., CLARK G., London, pp. 379-390.
- GEJVALL N.G. 1981a, *Determination of burned bones from prehistoric graves*, in "Ossa" 2, pp. 7-13.
- GEJVALL N.G. 1981b, *Observation on the cremated bones from the graves at Horn*, in "Ossa" 2, pp. 14-32.
- GHERARDINGER E. 1993, *Reperti paleoveneti del museo di Treviso*, Roma.
- Guerrieri Principi ed Eroi* 2004, *Guerrieri Principi ed Eroi fra Danubio e il Po dalla Preistoria all'Alto Medioevo*, Catalogo della Mostra, Trento.
- Guerriero e sacerdote* 2002, *Guerriero e sacerdote*, a cura di von ELES P., "Quaderni di Archeologia dell'Emilia Romagna" 6, Firenze.
- GUIDI A. 2008, *Archeologia dell'Early State: il caso di studio italiano*, in "Ocnus" 16, pp. 175-192.
- HOLCK P. 1997, *Cremated Bones, A medical-anthropological study of an archaeological material on cremation burials*, third edition, "Antropologiske Skrifter" 1 c, Anatomical Institute, University of Oslo.
- KROMER K. 1959, *Brezje*, "Arheološki Katalogi Slovenije" II, Ljubljana.
- LEONARDI G. 1979, *Il Bronzo finale nell'Italia nord-orientale*, in *Il Bronzo finale in Italia*, Atti della XXI riunione scientifica dell'Istituto Italiano di Preistoria e Protostoria, Firenze 21-23 ottobre 1977, Firenze, pp. 155-187.
- LEONARDI G. 1986, *Procedure di stratigrafia processuale. La necropoli paleoveneta del Piovego a Padova*, in AqN LVII, coll. 209-236.
- LEONARDI G. 1990, *L'area archeologica del C.U.S.-Piovego, Padova: relazione preliminare della campagna di scavo 1989, con note metodologiche*, in QdAV VI, pp. 11-52.
- LEONARDI G. 2004, *La tomba bisoma di uomo e di cavallo nella necropoli del Piovego - Padova, Venezia*.
- LEONARDI G. 2012, *Fusaiole "in forma di vaso" e produzioni femminili nella protostoria: un problema aperto*, in *La lana nella Cisalpina romana. Economia e Società. Studi in onore di Stefania Pesavento Mattioli*. Atti del Convegno, Padova-Verona, 18-20 maggio 2011, "Antenor Quaderni" 27, Padova, pp. 339-349.
- LEONARDI G., CUPITÒ M. 2004, *Necropoli "a tumuli" e "ad accumuli stratificati" nel Veneto dell'età del ferro*, in "Padusa" XL, pp. 191-218.
- LEONARDI G., CUPITÒ M. 2011, *Necropoli "a tumuli" e "ad accumuli stratificati" nella preistoria e protostoria del Veneto*, in *Tumuli e sepolture monumentali nella protostoria europea*, Atti del Convegno, Celano 21-24 settembre 2000, a cura di A. NASO, Mainz, pp. 13-49.
- LEONARDI G., BALISTA C., VANZETTI A. 1989, *Padova, Via J. Corrado, Impianti sportivi del C.U.S.: l'area archeologica del Piovego*, in QdAV V, pp. 70-81.
- MALNATI *et alii* 1999, MALNATI L., RUTA SERAFINI A., BIANCHIN CITTON E., SALZANI L., BONOMI MUNARINI S., *Nuovi rinvenimenti relativi alla civiltà veneta nel quadro dell'Italia settentrionale*, in *Preistoria e Protostoria del "Venetorum angulus"*, Atti del XX Convegno di Studi Etruschi ed Italici, Portogruaro-Altino-Este-Adria 16-19 ottobre 1996, Pisa-Roma, pp. 347-375.
- MANESSI P., NASCIMBENE A. 2003, *Montebelluna. Sepolture preromane dalle necropoli di Santa Maria in Colle e Posmon*, "Archeologia" 1, Montebelluna.
- MANN R.W., MURPHY S. P. 1990, *Regional Atlas of Bone Disease*, Springfield - Illinois.
- MARCASSA P. 2005, *Strutture funerarie protostoriche da via S. Francesco a Montebello Vicentino (VI)*, in "Terminavit Sepulcrum". *I recinti funerari nelle necropoli di Altino*, Atti del Convegno, Venezia 3-4 dicembre 2003, a cura di CRESCI MARRONE G., TIRELLI M., Roma, pp. 41-46.
- MASELLI SCOTTI F. 1986, *Il castelliere di S. Michele presso Bagnoli*, in AqN LVII, coll. 337-352.
- MASELLI SCOTTI F. (a cura di) 1997, *Il Civico Museo Archeologico di Muggia, Trieste*.
- MILLO L. 2002-2003, *La necropoli preromana di Montebello Vicentino, via S. Francesco (tombe 1, 2, 3, 6, 7, 9)*. Tesi di laurea triennale, Università Cà Foscari di Venezia, rel. G. Gambacurta.

- MILLO L. 2007, *Le strutture con "vespaio" fittile da piazza Castello a Padova, tra l'VIII e la metà del V sec. a.C.*, in AV XXIX-XXX, pp. 6-77.
- MILLO L. 2010, *Il corredo fittile*, in GAMBA, GAMBACURTA 2010, pp. 70-74.
- MILLO L. 2013, *"quattro cavalli dalle teste superbe gettò sulla pira"*, in *Venetkens* 2013, pp. 364-366.
- MILLO L., VOLTOLINI D. 2013, *Le necropoli di pianura: tra rito e società*, in *Venetkens* 2013, pp. 341-343.
- MONTELIUS O. 1895, *La Civilisation Primitive en Italie depuis l'Introduction des Métaux*, Stoccolma.
- MOZZI et alii 2010, MOZZI P., PIOVAN S., ROSSATO S., CUCATO M., ABBÀ T., FONTANA A. 2010, *Palaeohydrography and early settlements in Padua (Italy)*, in "Il Quaternario - Italian Journal of Quaternary Sciences" 23, pp. 409-422.
- MUGGIA A. 1994, *Impronte sulla sabbia. Tombe infantili e di adolescenti dalla necropoli di Valle Trebba*, "Quaderni di Archeologia dell'Emilia Romagna" 9, Firenze.
- MÜLLER KARPE H. 1959, *Beiträge zur Chronologie der Urnenfelderzeit nördlich und südlich der Alpen*, Berlino.
- Museo di Este 2002, 1902-2002. *Il Museo di Este: passato e futuro*, a cura di CHIECO BIANCHI A. M., RUTA SERAFINI A., Treviso.
- Necropoli Cà dell'Orbo* 1979, *La necropoli villanoviana di Cà dell'Orbo a Villanova di Castenaso*, Catalogo della Mostra, Bologna.
- Necropoli e usi funerari* 1981, BERGONZI G., BOIARDI A., BUFFA V., BURANELLI F., PASCUCCI P., PERONI R., RENZI T., TRUCCO E., *Necropoli e usi funerari nell'età del Ferro*, Bari.
- Necropoli via Tiepolo* 1990, *La necropoli paleoveneta di via Tiepolo a Padova. Un intervento archeologico nella città*, a cura di RUTA SERAFINI A., Catalogo della Mostra, Padova.
- NEGRONI CATAACCHIO et alii 2006, NEGRONI CATAACCHIO N., MASSARI A., RAPOSSO B., *Lambra come indicatore di scambi nell'Italia pre e protostorica*, in *Materie prime e scambi nella preistoria italiana*, Atti della XXXIX riunione scientifica dell'Istituto Italiano di Preistoria e Protostoria, Firenze 25-27 novembre 2004, Firenze, pp. 1439-1476.
- NIZZO V. 2011, *"Antenati bambini". Visibilità e invisibilità dell'infanzia nei sepolcreti dell'Italia tirrenica dalla prima età del Ferro all'Orientalizzante: dalla discriminazione funeraria alla costruzione dell'identità*, in *Dalla nascita alla morte: antropologia e archeologia a confronto*, Atti del Congresso internazionale di studi in onore di Claude Lévi-Strauss, Roma 21 maggio 2010, a cura di NIZZO V., Roma, pp. 51-94.
- Ore e giorni delle donne* 2007, *Le ore e i giorni delle donne. Dalla quotidianità alla sacralità tra VIII e VII secolo a.C.*, a cura di von ELES P., Catalogo della Mostra, Verucchio (Rimini).
- Ori delle Alpi* 1997, *Ori delle Alpi*, a cura di ENDRIZZI L., MARZATICO F., Catalogo della Mostra, Trento.
- Padova Antica* 1981, *Padova antica. Da comunità paleoveneta a città romano-cristiana*, Padova-Trieste.
- Padova Preromana* 1976, *Padova Preromana*, Catalogo della Mostra, Padova.
- Padova Romana* 2002, *Padova Romana*, a cura di HILLER H., ZAMPIERI G., Catalogo della Mostra, Padova.
- Paleoveneti* 1988, *I Paleoveneti. Catalogo della Mostra sulla civiltà dei Veneti antichi*, a cura di CHIECO BIANCHI A. M., TOMBOLANI M., Limena (Padova).
- PANICHELLI S. 1990, *Sepolture bolognesi dell'VIII secolo a.C.*, in *Miscellanea Protostorica*, a cura di CARANCINI G. L., "Archeologia Perusina" 6, Roma, pp. 187-410.
- PEREGO E. 2010, *Magic and Ritual in Iron Age Veneto, Italy*, in "Papers from the Institute of Archaeology" 20, pp. 67-96.
- PERONI R. 1992, *Villanoviano a Fermo?*, in *La civiltà picena nelle Marche. Studi in onore di Giovanni Annibaldi*. Atti del Convegno, Ancona 10-13 luglio 1988, Ripatransone (Ascoli Piceno), pp. 13-38.
- PERONI R. 2004, *L'Italia alle soglie della storia*, Roma.
- PERONI R., VANZETTI A. 2005, *Intorno alla cronologia della prima età del Ferro italiana da H. Müller-Karpe a Chr. Pare*, in *Oriente e Occidente: metodi e discipline a confronto. Riflessioni sulla cronologia dell'età del Ferro italiana*. Atti dell'Incontro di Studio, Roma 30-31 ottobre 2003, a cura di BARTOLONI G., DELPINO F., pp. 53-80.
- PERONI et alii 1975, PERONI R., CARANCINI G. L., CORETTI IRDI P., PONZI BONOMI L., RALLO A., SARONIO MASOLO P., SERRA RIDGWAY F. R., *Studi sulla cronologia delle civiltà di Este e Golasecca*, Firenze.
- PETTARIN S. 1988, *Le fibule protostoriche del Friuli-Venezia Giulia*, in AqN LIX, coll. 17-66.
- Pianura bolognese nel villanoviano* 1994, *La pianura bolognese nel villanoviano. Insediamenti della prima età del ferro*, a cura di FORTE M., von ELES MASI P., Catalogo della Mostra, Firenze.
- PINCELLI R., MORIGI GOVI C. 1975, *La necropoli villanoviana di S. Vitale*, Bologna.
- Preistoria del Caput Adriae* 1983, *Preistoria del Caput Adriae*, Catalogo della Mostra, Trieste.

- Protostoria Sile e Tagliamento 1996, *La Protostoria tra Sile e Tagliamento. Antiche genti tra Veneto e Friuli*, Catalogo della Mostra, Piazzola sul Brenta (Padova).
- RIEDEL A., TECCHIATI U. 2001, *Gli astragali dei corredi tombali della necropoli della prima età del Ferro di Colombara di Gazzo Veronese*, in "Padusa" XXXVII, pp. 149-151.
- RIZZETTO G., SALZANI L. 1977, *L'insediamento atestino di Terranegra (Legnago - Verona)*, in BollMusCivStNatVer IV, pp. 593-621.
- ROSSI M. G., MANNANA S. 1989, *La distribuzione spaziale delle buche di palo all'interno dell'abitato piccolo a Santa Rosa: indagine preliminare*, in *La terramara di Poviglio. Le campagne di scavo 1985-1989*, Edizione preliminare fuori commercio per il Convegno "L'età del Bronzo in Italia nei secoli dal XVI al XIV a.C.", a cura di BERNABÒ BREA M., CREMASCHI M., Castelnuovo Sotto (Reggio Emilia), pp. 82-86.
- RUBAT BOREL F. 2009, *Tipologia e cronologia degli elementi del ripostiglio di Chiusa di Pesio*, in *Il ripostiglio del Monte Cavernero di Chiusa di Pesio*, a cura di VENTURINO GAMBARI M., Alessandria, pp. 55-104.
- RUTA SERAFINI A. 1991, *Scheda n. 1*, in *Restituzioni '91. Quattordici opere restaurate. Banco Ambrosiano Veneto*, Vicenza, pp. 7-12.
- RUTA SERAFINI A. 2003, *Oderzo. Dalle origini alla romanizzazione*, in *Luoghi e Tradizioni d'Italia. Veneto. Volume primo*, Roma, pp. 321-327.
- RUTA SERAFINI A. 2013, *Alla riva che non ha sole, alla riva delle tenebre*, in *Venetkens 2013*, pp. 93-97.
- RUTA SERAFINI A., TUZZATO S. 2004, *La necropoli patavina di via Umberto I*, in QdAV XX, pp. 91-102.
- RUTA SERAFINI A., MICHELINI P., PERESANI M. 1989, *Padova, via Tiepolo: dalla ristrutturazione della rete fognaria un intervento in contesto di necropoli paleoveneta*, in QdAV V, pp. 11-18.
- SAKARA SUČEVIĆ M. 2004, *Kaštelir. Prazgodovinska naselbina pri Novi vasi*, Koper.
- SALERNO R. 2013, "magnifici, focosi, scintillanti": le immagini dei cavalli, in *Venetkens 2013*, pp. 368-369.
- SALZANI L. 1973, *L'insediamento protoveneto di Mariconda (Melara - Rovigo)*, in "Padusa" IX, pp. 119-153.
- SALZANI L. 1976, *Risultati della prima campagna di scavo nell'insediamento proto veneto di Villamarzana*, in "Padusa" XII, pp. 13-39.
- SALZANI L. 1976a, *L'insediamento protostorico di M. Zoppega (Monteforte D'Alpone - Verona)*, in BollMusCivStNatVer III, pp. 309-330.
- SALZANI L. 1983, *Località Fornace (Oppeano)*, in BollMusCivStNatVer X, pp. 523-538.
- SALZANI L. 1984, *La necropoli di Garda (Verona)*, in BollMusCivStNatVer XI, pp. 113-148.
- SALZANI L. 1985, *Preistoria e Protostoria nella media pianura veronese*, Vago di Lavagno (Verona).
- SALZANI L. 1989, *Necropoli dell'Età del Bronzo Finale alle Narde di Fratta Polesine. Prima nota*, in "Padusa" XXV, pp. 5-42.
- SALZANI L. 1991, *Necropoli dell'Età del Bronzo Finale alle Narde di Fratta Polesine. Seconda nota*, in "Padusa" XXVI-XXVII, pp. 125-206.
- SALZANI L. 2001, *Tombe protostoriche dalla necropoli della Colombara (Gazzo Veronese)*, in "Padusa" XXVII, pp. 83-132.
- SALZANI L. 2005, *La necropoli protostorica di Ponte Nuovo a Gazzo Veronese*, in "Notizie Archeologiche Bergomensi" 13, pp. 7-111.
- SALZANI L. 2009, *Villa Bartolomea. Ritrovamenti dell'età del Bronzo in località Ansion*, in QdAV XXV, pp. 89-91.
- SALZANI L., CONSONNI A. 2005, *L'abitato protostorico di Villamarzana - Campagna Michela (RO). Scavi 1993*, in "Padusa" XLI, pp. 7-56.
- SARONIO P. 1984, *Anticipazioni sui saggi di scavo in valle del Mezzano*, in *Preistoria e protostoria nel bacino del basso Po*, Ferrara 30 novembre - 1 dicembre 1984, Ferrara, pp. 117-143.
- SASSATELLI G. 1996, *Verucchio, centro etrusco "di frontiera"*, in "Ocnus" IV, pp. 249-271.
- SEBESTA C. 2002, *Astragali*, in *Culti nella Preistoria delle Alpi. Le offerte, i santuari, i riti*, II, Bolzano, pp. 1183-1193.
- SHIPMAN P., FOSTER G., SHOENINGGER M. 1984, *Burnt bones and teeth: an experimental study of color, morphology, crystal structure and shrinkage*, in "Journal of Archaeological Science" II, pp. 307-325.
- SIMEONI G., CORAZZA S. (a cura di) 2011, *Di terra e di ghiaia. La Protostoria del Medio Friuli tra Europa e Adriatico*, Mereto di Tomba (Udine).
- SITTA M. 2010, *Analisi chimica di una colla utilizzata nell'antichità* in *Fragilità dell'urna 2010*, pp. 159-165.
- SPENCE T.F. 1967, *The Anatomical Study of Cremated Fragments from Archaeological sites*, in "Proceedings of the Prehistoric Society" 5, pp. 70-83.

- STANGHERLIN G. 2005, *Analisi di due frammenti ceramici dalla necropoli di Ponte Nuovo Gazzo Veronese* in "Notizie Archeologiche Bergomensi" 13, p. 153.
- SVOLJŠAK D., POGAČNIK A. 2002, *Tolmin, prazgodovinsko grobišče*, "Katalogi in Monografije" 35, Ljubljana.
- TAMBURINI MÜLLER M. E. 2006, *La necropoli Campo del Tesoro-Lavatoio di Verucchio (RN)*, San Lazzaro di Savena (Bologna).
- TECCHIATI U. 2005, *Osservazioni sui resti faunistici della necropoli protostorica di Ponte Nuovo di Gazzo Veronese*, in "Notizie Archeologiche Bergomensi" 13, pp. 125-132.
- TERŽAN B. 1990, *Starejša železna doba na Slovenskem Štajerskem. The Early Iron Age in Slovenian Styria*, Ljubljana.
- TERŽAN B., LO SCHIAVO F., TRAMPUŽ-OREL N. 1984, *Most na Soči (S. Lucia) II*, "Katalogi in Monografije" 23, Ljubljana.
- TORELLI M. 1997, *Il rango, il rito e l'immagine: alle origini della rappresentazione storica romana*, Milano.
- TOVOLI S. 1989, *Il sepolcreto villanoviano Bennacci Caprara di Bologna*, Bologna.
- 3000 anni fa a Verona 1976, *3000 anni fa a Verona. Dalla fine dell'Età del Bronzo all'arrivo dei Romani nel territorio veronese*, a cura di ASPES A., Catalogo della Mostra, Verona.
- UBELAKER D.H. 1989, *Human Skeletal Remains: Excavation, Analysis, Interpretation*, second edition, Washington.
- VAN VARK G.N. 1974, *The investigation of human cremated skeletal material by multivariate statistical methods, II. Measurements*, in "Ossa" 2, pp. 47-68.
- VAN VARK G.N. 1975, *The investigation of human cremated skeletal material by multivariate statistical methods, I. Methodology*, in "Ossa" 1, pp. 63-95.
- VANZETTI A. 1992, *Le sepolture a incinerazione a più deposizioni nella protostoria dell'Italia nord-orientale*, in RScPr XLIV, pp. 115-209.
- Veneti dai bei cavalli* 2003, *I Veneti dai bei cavalli*, a cura di MALNATI L., GAMBA M., Treviso.
- Venetkens* 2013, *Venetkens. Viaggio nella terra dei Veneti antichi*, a cura di GAMBA M., GAMBACURTA G., RUTA SERAFINI A., TINÉ V., VERONESE F., Catalogo della Mostra, Venezia 2013.
- Verucchio* 2003, GENTILI G. V., *Verucchio villanoviana: il sepolcreto in località Le Pegge e la necropoli al piede della Rocca Malatestiana*, MAL LIX, Roma.
- VOJAKOVIĆ P. 2008, *Starejšezelznobodna gomila z Vrtičnjaka nad Tupaličami pri Preddvoru na Gorenjskem*, in "Arheološki Vestnik" 59, pp. 149-188.
- WELLS C. 1960, *A study of cremation*, in "Antiquity" XXXIV, 133, pp. 29-37.
- WORKSHOP OF EUROPEAN ANTHROPOLOGISTS (WEA) 1980, *Recommendations for age and sex diagnoses of skeletons*, in "Journal of Human Evolution" 9, pp. 517-549.
- ZAMBONI L., ZANONI V. 2011, *Ossa e cenere. Le pratiche di "semicombustione" o "semicremazione" nel I millennio a.C.*, "Pagani e cristiani: forme e attestazioni di religiosità nel mondo antico in Emilia" X, pp. 197-216.
- ZAMPIERI A. 2006, *I Manufatti litici nei corredi funerari dell'età del Ferro nell'Italia nord orientale*, in "Padusa" XLII pp. 129-150.
- ZAMPIERI G. 1975, *Necropoli paleoveneta di via Leonardo Lo-redan*, in BollMusCivPadova LXIV, pp. 15-191.
- ZAMPIERI G. 1994, *Il Museo Archeologico di Padova*, Milano.



Università
Ca' Foscari
Venezia



REGIONE DEL VENETO



UNIVERSITÀ
DEGLI STUDI
DI UDINE



Zarod za varstvo kulturne dediščine Slovenije
Institute for the Protection of Cultural Heritage of Slovenia



MISTNA OBČINA ROVER
COMUNE CITTÀ DI CAPODISTRIA

COMUNITÀ AUTOGESTITA DELLA
NAZIONALITÀ ITALIANA DI CAPODISTRIA
SAMOUPRAVNA SKUPNOST
ITALIJSKIH NARODNOSTI ROVER

Partner attuatore / Izdajatelj - partner projekta



REGIONE DEL VENETO

In collaborazione con / V dogovoru z



REGIONE DEL VENETO
DIREZIONE REGIONALE
PER LE POLITICHE REGIONALI
E LE POLITICHE LOCALI
E REGIONALI

Progetto strategico per la conoscenza e la fruibilità del patrimonio culturale condiviso - **SHARED CULTURE** (cod. CB 016) finanziato nell'ambito del Programma per la Cooperazione Transfrontaliera Italia-Slovenia 2007-2013, dal Fondo europeo di sviluppo regionale e dai fondi nazionali.

Strateški projekt za poznavanje in dostopnost skupne kulturne dediščine - **SHARED CULTURE** (cod. CB 016) sofinanciran v okviru Programa čezmejnega sodelovanja Slovenija-Italija 2007-2013 iz sredstev Evropskega sklada za regionalni razvoj in nacionalnih sredstev.



Ministero dell'Economia
e delle Finanze



REPUBLIKA SLOVENIJA
SLUŽBA VLADE REPUBLIKE SLOVENIJE ZA RAZVOJ
IN EVROPSKO KOHEZIJSKO POLITIKO